

МОДЕЛИ NKM-GE / NKP-GE

СТАНДАРТИЗИРОВАННЫЕ МОНОБЛОЧНЫЕ ЦЕНТРОБЕЖНЫЕ НАСОСЫ С ЭЛЕКТРОННЫМ УПРАВЛЕНИЕМ С ИНВЕРТОРОМ

MCE-CДЛЯ СИСТЕМ
ЦИРКУЛЯЦИИ**MCE-P**ДЛЯ СИСТЕМ
ПОДДЕРЖАНИЯ ДАВЛЕНИЯ

ТЕХНИЧЕСКИЕ ХАРАКТЕРИСТИКИ

Частота вращения: 1450 – 2900 1/мин.**Рабочий диапазон:**1 – 470 м³/ч при напоре до 72 метров.**Диапазон температур жидкости:**

от -10 °С до +140 °С (MCE/C)

от -10 °С до +80 °С (MCE/P)

Перекачиваемая жидкость: чистая, без твердых включений и абразивов, не вязкая, не агрессивная, некристаллизующаяся и химически нейтральная, по характеристикам аналогичная воде.**Монтаж:** как правило, в горизонтальном или вертикальном положении, при условии, что электродвигатель всегда расположен над насосом.**Максимальная температура окружающей среды:** +40 °С.**Максимальное рабочее давление:**

16 бар – 1600 кПа (при DN 200 макс. 10 бар).

Класс изоляции: F.**Фланцевые соединения:** Ру 16 DIN 2533.

ПРИМЕНЕНИЕ

Стандартизированные центробежные насосы с электронным управлением в комплекте с эластичной муфтой предназначены для широкой области применения, например:

MCE/C: Циркуляция горячей воды систем отопления, а также холодной воды систем кондиционирования и холодильных установок.**MCE/P:** Повышение давления, подача питьевой воды, а также системы полива и орошения.

КОНСТРУКТИВНЫЕ ОСОБЕННОСТИ НАСОСА

Одноступенчатый спиральный чугунный корпус, соответствующий DIN-EN 733 (ранее DIN 24255), чугунный суппорт и фланцы, соответствующие DIN 2533 и DIN 2532 для DN 200. Чугунное рабочее колесо, закрытое и динамически сбалансированное, с компенсацией осевого давления за счет балансирующих отверстий, работает на сменных компенсаторах износа (по заказу). Вал насоса из нержавеющей стали AISI 304. Уплотнение: стандартизированное торцевое уплотнение по DIN 24960 из графита/карбида кремния с уплотнительными кольцами из этилен-пропиленового каучука.

КОНСТРУКТИВНЫЕ ОСОБЕННОСТИ ЭЛЕКТРОДВИГАТЕЛЯ

Асинхронный электродвигатель с короткозамкнутым ротором и наружным воздушным охлаждением, конструкция В3/В5, два полюса для NKP-GE и четыре полюса для NKM-GE. Ротор вращается в шариковых подшипниках, размер которых значительно превышает требуемый, что обеспечивает низкий уровень шума и длительный срок службы. Для жидкостей с плотностью, превышающей плотность воды, требуются электродвигатели с пропорционально повышенной мощностью.

Конструкция соответствует CEI 2-3.

Управляется инвертором MCE.

Степень защиты: IP 55**Стандартное однофазное напряжение:** 1x230 В / 50-60 Гц**Специальное исполнение по заказу:** трехфазный 3x400 В / 50 Гц или трехфазный 3x460 В / 60 Гц**Стандартное трехфазное напряжение:** 3x400 В / 50 Гц**Специальное исполнение по заказу:** 3x460 В / 60 Гц

ИНВЕРТОР MCE/C

КОНСТРУКТИВНЫЕ ОСОБЕННОСТИ ЭЛЕКТРОННОГО ОБОРУДОВАНИЯ: ИНВЕРТОР MCE/C

Инверторы MCE/C предназначены для управления циркуляционными насосами. Обеспечивая возможность регулирования перепада давления, они позволяют регулировать производительность циркуляционного насоса в соответствии с текущими требованиями системы. Они устанавливаются на кожух вентилятора электродвигателя. Это делает процесс монтажа насоса с инвертором MCE/C чрезвычайно простым и быстрым. Степень защиты инвертора MCE/C – IP55. Простота программирования обеспечивается за счет применения простого и интуитивно-понятного интерфейса, как в электронных циркуляционных насосах Dialogue, и графического дисплея. Инверторы MCE/C построены по схеме с двумя микропроцессорами, что гарантирует максимальный КПД и надежность.

Инверторы MCE/C защищают двигатель и насос, а также увеличивают их срок службы, устраняя ударные воздействия и позволяя насосу вращаться с минимальной частотой вращения, необходимой для удовлетворения требований пользователя. Кроме этого, электрические насосы, управляемые инвертором MCE/C, не оказывают отрицательного воздействия на окружающую среду. Фактически, потребление насосом мощности только в том объеме, который необходим для удовлетворения потребностей пользователей, обеспечивает существенное снижение потребления электроэнергии по сравнению с насосами, работающими с постоянной частотой вращения. Предусмотрена возможность создания сдвоенных агрегатов за счет использования соответствующего кабеля для соединения инверторов MCE/C.

РЕЖИМЫ РАБОТЫ

Доступ ко всем перечисленным ниже функциям пользователя (включая наименее опытных из них) могут получить путем простого прокручивания меню MCE/C. Калибровка и изменение параметров защищены и могут производиться только квалифицированными пользователями.

1 – Режим поддержания постоянного перепада давления ΔP -с

Режим поддержания ΔP -с обеспечивает поддержание постоянного перепада давления в системе на уровне значения установки H (setp) независимо от колебаний расхода. Это стандартный режим регулирования. Его можно установить напрямую с пульта управления инвертора MCE/C. Инвертор поддерживает постоянный перепад давления (H setp) независимо от колебаний расхода.

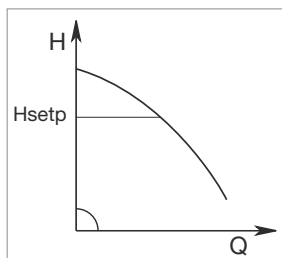

Такой режим регулирования особенно подходит для следующих систем:

- Двухтрубные системы отопления с термостатическими клапанами.
- Системы подогреваемых полов с термостатическими клапанами.
- Однотрубные системы отопления с термостатическими и калибровочными клапанами.
- Системы с главными циркуляционными насосами.

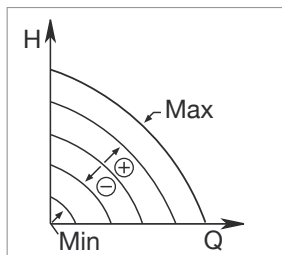

2 – Режимы регулирования по кривой постоянных значений

2.1 – Регулирование по кривой постоянных значений

Частота вращения поддерживается на постоянном уровне. Такая частота вращения может быть установлена в диапазоне от минимального значения до номинальной частоты вращения циркуляционного насоса (например, 15 – 50 Гц). Этот режим можно установить с пульта управления на крышке MCE.

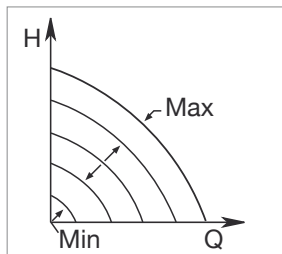

2.2 – Регулирование по кривой постоянных значений и внешнему аналоговому сигналу

Частота вращения поддерживается на постоянном уровне пропорционально напряжению внешнего аналогового сигнала.

Частота вращения меняется линейным образом в диапазоне от номинальной частоты вращения насоса при $V_{in} = 10$ В до минимальной частоты вращения при $V_{in} = 0$ В.

Этот режим можно установить с пульта управления на крышке MCE.

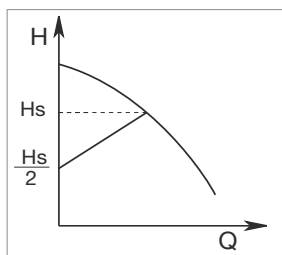
3 – Режим поддержания пропорционального перепада давления ΔP -v *

В режиме поддержания ΔP -v по мере изменения расхода величина напора также меняется линейным образом от H_s до $H_{setp}/2$.

* о наличии данной функции в конкретных моделях можно узнать в отделе по работе с клиентами.

Дополнительная информация приведена в техническом приложении.

МОДЕЛИ НКМ-GE / НКР-GE

СТАНДАРТИЗИРОВАННЫЕ МОНОБЛОЧНЫЕ ЦЕНТРОБЕЖНЫЕ НАСОСЫ С ЭЛЕКТРОННЫМ УПРАВЛЕНИЕМ С ИНВЕРТОРОМ

ИНВЕРТОР MCE/P

MCE-P

КОНСТРУКТИВНЫЕ ОСОБЕННОСТИ ЭЛЕКТРОННОГО ОБОРУДОВАНИЯ: ИНВЕРТОР MCE/P

Инвертор непрерывно регулирует скорость вращения электрического насоса, поддерживая постоянное давление, независимо от изменений расхода.

После достижения первым насосом максимальной скорости вращения последовательно включаются другие электрические насосы с регулируемой частотой вращения. Благодаря такому регулированию происходит компенсация колебаний давления в системе.

В каждом рабочем цикле можно переключать осуществление повторного пуска на другой насос, обеспечивая, таким образом, равномерное использование всех электрических насосов.

Можно задать время работы каждого отдельного насоса, осуществляя переключение на другой насос по истечении заданной уставки времени.

Давление «SP» можно регулировать при помощи кнопок «+» и «-», расположенных на инверторе MCE/P (как правило, все насосы настроены на один уровень давления). С помощью нового инвертора MCE/P достаточно установить параметры на одном устройстве, после чего они будут автоматически распространены на остальные насосы системы.

РЕЖИМЫ РАБОТЫ

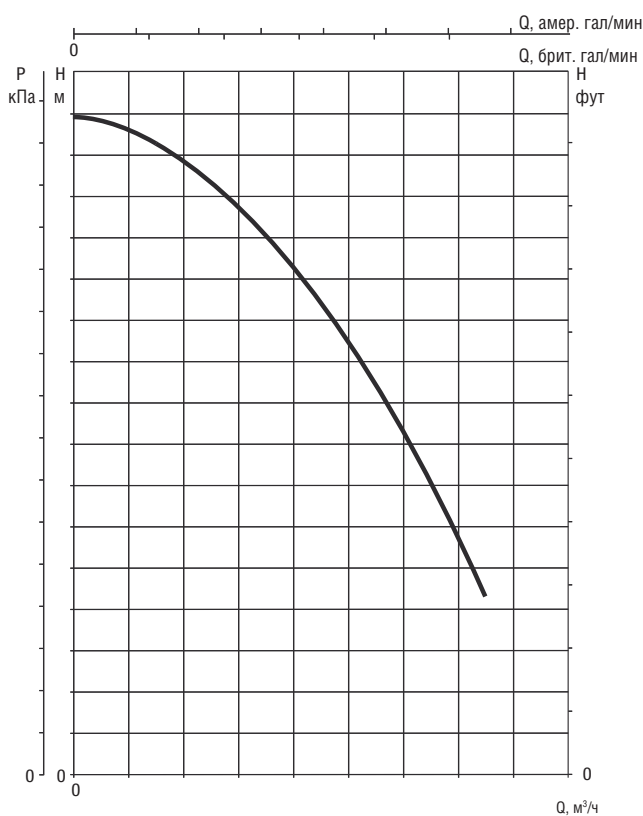

КРИВЫЕ ПРОИЗВОДИТЕЛЬНОСТИ БЕЗ ИНВЕРТОРА

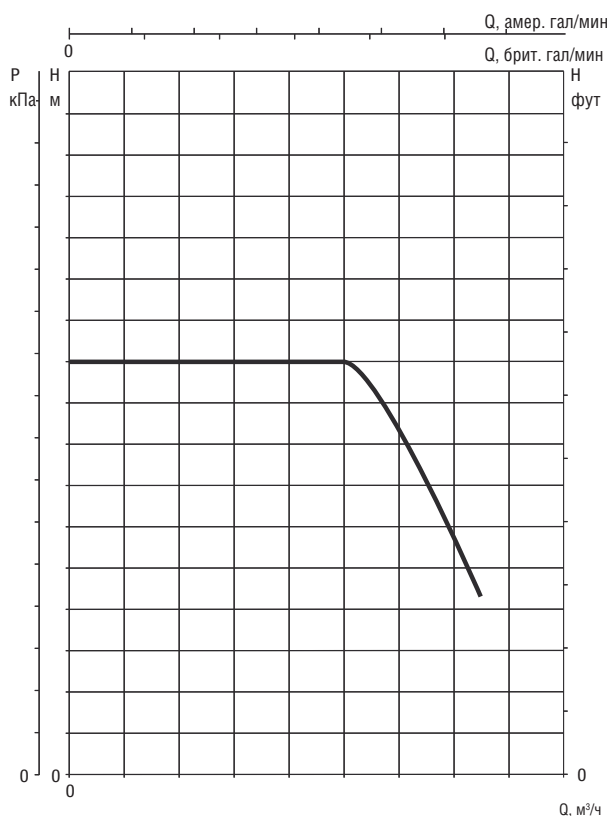

КРИВЫЕ ПРОИЗВОДИТЕЛЬНОСТИ С ИНВЕРТОРОМ

Инвертор способен поддерживать постоянное давление даже при изменении расхода.

Рабочее давление можно регулировать.

Правильная уставка давления должна располагаться между 1/3 и 2/3 величины максимального напора электрического насоса. Таким образом обеспечивается высокий КПД насоса наряду с максимальной экономичностью.

Кроме этого, инвертор MCE/P не блокирует работу насоса, если необходимое давление не достигнуто, но расход присутствует. Это предотвращает перерывы в работе в случае высоких расходов.

Дополнительная информация приведена в техническом приложении.

МОДЕЛИ НКМ-GE / НКР-GE

СТАНДАРТИЗИРОВАННЫЕ МОНОБЛОЧНЫЕ ЦЕНТРОБЕЖНЫЕ НАСОСЫ С ЭЛЕКТРОННЫМ УПРАВЛЕНИЕМ С ИНВЕРТОРОМ

МАТЕРИАЛЫ

№	УЗЛЫ	МАТЕРИАЛЫ (стандартное исполнение)
1	КОРПУС НАСОСА	ЧУГУН 250 UNI ISO 185
3	СУППОРТ	ЧУГУН 250 UNI ISO 185
4	РАБОЧЕЕ КОЛЕСО	ЧУГУН 250 UNI ISO 185
7A	ВАЛ НАСОСА	НЕРЖАВЕЮЩАЯ СТАЛЬ AISI 304 – UNI 6900/71
16	ТОРЦЕВОЕ УПЛОТНЕНИЕ	ГРАФИТ/КАРБИД КРЕМНИЯ – EPDM
28	КОЛЬЦО	Этилен-пропиленовый каучук
31	УПЛОТНЯЮЩАЯ ПРОКЛАДКА	НЕРЖАВЕЮЩАЯ СТАЛЬ AISI 304 – UNI 6900/71
36	ДИСК ФИКСАЦИИ УПЛОТНЕНИЯ	ЧУГУН 250 UNI ISO 185
37	ВОЗДУХОВЫПУСКНОЙ КРАН	НЕРЖАВЕЮЩАЯ СТАЛЬ AISI 304 – UNI 6900/71

№	УЗЛЫ	МАТЕРИАЛЫ (специальное исполнение)
4	РАБОЧЕЕ КОЛЕСО	БРОНЗА GCuSn5Zn5Pb5 UNI 7013/8a-72
16	ТОРЦЕВОЕ УПЛОТНЕНИЕ	КАРБИД КРЕМНИЯ/КАРБИД КРЕМНИЯ – Этилен-пропиленовый каучук КАРБИД КРЕМНИЯ/КАРБИД КРЕМНИЯ – ВИТОН ГРАФИТ/КАРБИД КРЕМНИЯ – ВИТОН

ИСПОЛНЕНИЕ С ЭЛЕКТРОДВИГАТЕЛЕМ
МОЩНОСТЬЮ ДО 7,5 КВТ ВКЛЮЧИТЕЛЬНО

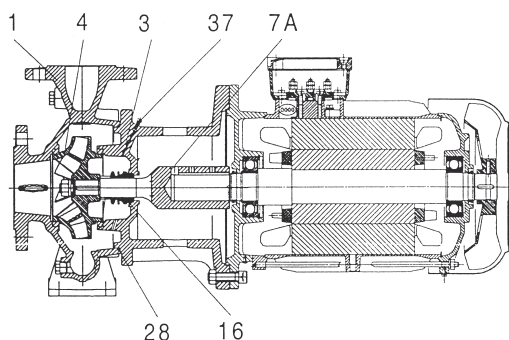

ИСПОЛНЕНИЕ С ЭЛЕКТРОДВИГАТЕЛЕМ
МОЩНОСТЬЮ БОЛЕЕ 7,5 КВТ

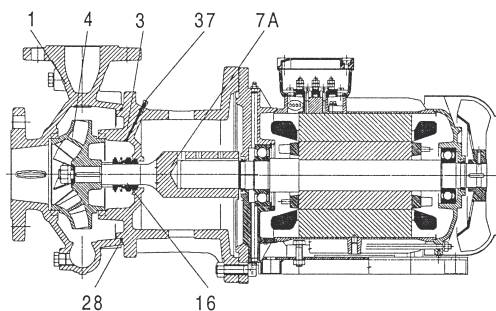

ИСПОЛНЕНИЕ МОДЕЛЕЙ:

НКМ-G 65-315/309/11/4, НКМ-G125-250/243/15/4,
НКМ-G 80-250/270/11/4, НКМ-G 80-315/305/15/4,
НКМ-G 80-315/334/22/4, НКМ-G 100-250/250/11/4,
НКМ-G 150-200/218/11/4

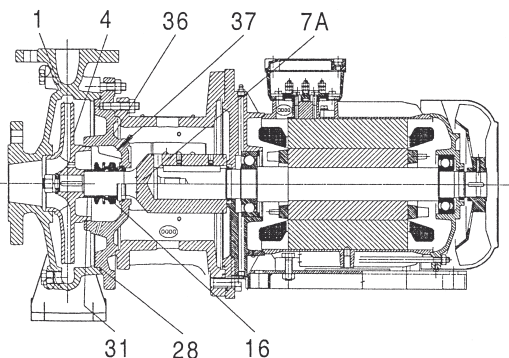

МОДЕЛИ НКМ-GE – 4 ПОЛЮСА

СТАНДАРТИЗИРОВАННЫЕ МОНОБЛОЧНЫЕ ЦЕНТРОБЕЖНЫЕ НАСОСЫ С ЭЛЕКТРОННЫМ УПРАВЛЕНИЕМ С ИНВЕРТОРОМ

ТАБЛИЦА ВЫБОРА МОДЕЛЕЙ – НКМ-GE 32

МОДЕЛЬ	Q=	0	6	12	18	24	30	36	42	48	54	60	66	72	78	84	90	102	114		
	м³/ч	0	100	200	300	400	500	600	700	800	900	1000	1100	1200	1300	1400	1500	1700	1900		
	Q=																				
	л/мин																				
НКМ-GE 32-125.1/140/0.25/4	Н (м)	6,2	5,8	4,2																	
НКМ-GE 32-125/142/ 0.37/4		7	6,75	5,85	4,2																
НКМ-GE 32-160.1/169/0.37/4		8,9	8,2	4,6																	
НКМ-GE 32-160/169/0.55/4		9,4	9	7,9	5,6																
НКМ-GE 32-200.1/200/0.55/4		12,7	11,2	7,2																	
НКМ-GE 32-200/219/ 1,1 /4		16	15,4	14,3	12,2																

ТАБЛИЦА ВЫБОРА МОДЕЛЕЙ – НКМ-GE 40

МОДЕЛЬ	Q=	0	6	12	18	24	30	36	42	48	54	60	66	72	78	84	90	102	114		
	м³/ч	0	100	200	300	400	500	600	700	800	900	1000	1100	1200	1300	1400	1500	1700	1900		
	Q=																				
	л/мин																				
НКМ-GE 40-125/142/ 0.55/4	Н (м)	6,6	6,5	6,2	5,7	4,8															
НКМ-GE 40-160/166/ 0.75/4		9,2	9,2	9	8,4	7,4	5,7														
НКМ-GE 40-200/219/ 1,5 /4		15,6	15,6	15,3	14,7	13,4	11,8	9,8													
НКМ-GE 40-250/245/ 2,2 /4		20,6	20,5	20,1	19,2	17,8	16														
НКМ-GE 40-250/260/ 3 /4		23,3	23,1	22,8	22,2	20,8	19														

ТАБЛИЦА ВЫБОРА МОДЕЛЕЙ – НКМ-GE 50

МОДЕЛЬ	Q=	0	6	12	18	24	30	36	42	48	54	60	66	72	78	84	90	102	114	
	м³/ч	0	100	200	300	400	500	600	700	800	900	1000	1100	1200	1300	1400	1500	1700	1900	
	Q=																			
	л/мин																			
НКМ-GE 50-125/141/ 0.75/4	Н (м)	6,5		6,3	6,1	5,8	5,5	5	4,5	3,9										
НКМ-GE 50-160/177/ 1,5 /4		10,7		10,7	10,7	10,5	10,2	9,8	9,2	8,3										
НКМ-GE 50-200/219/ 3 /4		16,8		16,8	16,5	16,1	15,5	14,6	13,6	12,4	10,9									
НКМ-GE 50-250/263/ 4 /4		23,8		23,8	23,8	23,4	22,7	21,6	20,4	19	17,1									

ТАБЛИЦА ВЫБОРА МОДЕЛЕЙ – НКМ-GE 65

МОДЕЛЬ	Q=	0	6	12	18	24	30	36	42	48	54	60	66	72	78	84	90	102	114	
	м³/ч	0	100	200	300	400	500	600	700	800	900	1000	1100	1200	1300	1400	1500	1700	1900	
	Q=																			
	л/мин																			
НКМ-GE 65-125/144/ 1,1 /4	Н (м)	6,5		6,4	6,4	6,3	6,2	6	5,75	5,5	5,1	4,65	4,2	3,75						
НКМ-GE 65-160/153/ 1,1 /4		7,4		7,4	7,3	7,15	6,9	6,65	6,25	5,8	5,3	4,4								
НКМ-GE 65-160/177/ 2,2 /4		10,5				10,4	10,3	10,2	9,9	9,6	9,2	8,75	8,2	7,4	6,6					
НКМ-GE 65-200/210/ 3 /4		15,3				15,2	15,2	15,1	14,6	14,1	13,5	12,9	12,2	11,3						
НКМ-GE 65-200/219/ 4 /4		17				17	16,9	16,8	16,4	16,2	15,8	15,2	14,3	13,8	12,6					
НКМ-GE 65-250/263/ 5,5 /4		24,1				23,8	23,6	23,3	22,8	22,3	21,5	20,8	19,7	18,6	17,3					
НКМ-GE 65-315/279/ 7,5 /4		27							26	25,5	25	24,5	23,6	22,7	21,5	20,2	19			
НКМ-GE 65-315/309/11 /4		34,2							33,2	33	32,5	32	31,5	30,7	29,8	29	28	25	21,7	

МОДЕЛИ НКМ-GE – 4 ПОЛЮСА

СТАНДАРТИЗИРОВАННЫЕ МОНОБЛОЧНЫЕ ЦЕНТРОБЕЖНЫЕ НАСОСЫ С ЭЛЕКТРОННЫМ УПРАВЛЕНИЕМ С ИНВЕРТОРОМ

ТАБЛИЦА ВЫБОРА МОДЕЛЕЙ – НКМ-GE 80

МОДЕЛЬ	Q=	0	30	36	42	48	54	60	66	72	78	84	90	102	114	120	150	180	210	240	270	300	330	360	390	420			
	м³/ч	0	500	600	700	800	900	1000	1100	1200	1300	1400	1500	1700	1900	2000	2500	3000	3500	4000	4500	5000	5500	6000	6500	7000			
	Q=																												
	л/мин																												
НКМ-GE 80-160/163/ 2,2 /4	Н (м)	8,65	8,5	8,45	8,3	8,15	7,9	7,7	7,4	7,2	6,9	6,65	6,3	5,7	4,9	4,6													
НКМ-GE 80-160/177/ 3 /4		10,2	10,2	10,1	10	9,9	9,75	9,65	9,5	9,25	9	8,8	8,6	7,9	7,2	6,7													
НКМ-GE 80-200/222/ 5,5 /4		16,6			16,5	16,5	16,4	16,2	16,1	16	15,7	15,4	15	14,3	13,3	12,7													
НКМ-GE 80-250/240/ 7,5 /4		20,4			20,3	20,3	20,2	20,1	20	19,9	19,8	19,5	19	18	16,7	16													
НКМ-GE 80-250/270/11 /4		25,6			25,5	25,5	25,4	25,1	25	24,8	24,6	24,2	24	23	21,5	21													
НКМ-GE 80-315/305/15 /4		32,9						32,7	32,6	32,6	32,5	32,4	32	31,6	30,5	29,5	28,9	24											

ТАБЛИЦА ВЫБОРА МОДЕЛЕЙ – НКМ-GE 100

МОДЕЛЬ	Q=	0	30	36	42	48	54	60	66	72	78	84	90	102	114	120	150	180	210	240	270	300	330	360	390	420			
	м³/ч	0	500	600	700	800	900	1000	1100	1200	1300	1400	1500	1700	1900	2000	2500	3000	3500	4000	4500	5000	5500	6000	6500	7000			
	Q=																												
	л/мин																												
НКМ-GE 100-200/200/ 5,5 /4	Н (м)	12,7						12,6	12,6	12,5	12,5	12,4	12,3	12	11,5	11,4	10,1	8,5											
НКМ-GE 100-200/214/ 7,5 /4		15,6						15,4	15,4	15,3	15,2	15,1	15	14,7	14,5	14,3	13,3	11,6	9,8										
НКМ-GE 100-250/250/11 /4		21,1						21	21	21	21	21	21	20,9	20	19,8	18	16											
НКМ-GE 100-250/270/15 /4		25,5						25,5	25,5	25,5	25,3	25,1	25,1	25	24,5	24	22,5	20,5	17,5										

ТАБЛИЦА ВЫБОРА МОДЕЛЕЙ – НКМ-GE 125

МОДЕЛЬ	Q=	0	30	36	42	48	54	60	66	72	78	84	90	102	114	120	150	180	210	240	270	300	330	360	390	420			
	м³/ч	0	500	600	700	800	900	1000	1100	1200	1300	1400	1500	1700	1900	2000	2500	3000	3500	4000	4500	5000	5500	6000	6500	7000			
	Q=																												
	л/мин																												
НКМ-GE 125-250/243/15 /4	Н (м)	19,5															19,3	19,3	19,2	19,2	18,7	17,8	16,8	15,5	14,1	12,5	10,9		

ТАБЛИЦА ВЫБОРА МОДЕЛЕЙ – НКМ-GE 150

МОДЕЛЬ	Q=	0	30	36	42	48	54	60	66	72	78	84	90	102	114	120	150	180	210	240	270	300	330	360	390	420			
	м³/ч	0	500	600	700	800	900	1000	1100	1200	1300	1400	1500	1700	1900	2000	2500	3000	3500	4000	4500	5000	5500	6000	6500	7000			
	Q=																												
	л/мин																												
НКМ-GE 150-200/218/11 /4	Н (м)	13,2															13,1	13	13	12,8	12,5	12,1	11,5	11	10,4	9,7	9	8	7

NKM-GE 32-125.1 – СТАНДАРТИЗИРОВАННЫЕ МОНОБЛОЧНЫЕ ЦЕНТРОБЕЖНЫЕ НАСОСЫ С ЭЛЕКТРОННЫМ УПРАВЛЕНИЕМ С ИНВЕРТОРОМ ДЛЯ СИСТЕМ ЦИРКУЛЯЦИИ



Диапазон температур перекачиваемой жидкости: от -10 °C до +140 °C (MCE/C) – Максимальная температура окружающей среды: +40 °C
 ≈ 1450 1/мин

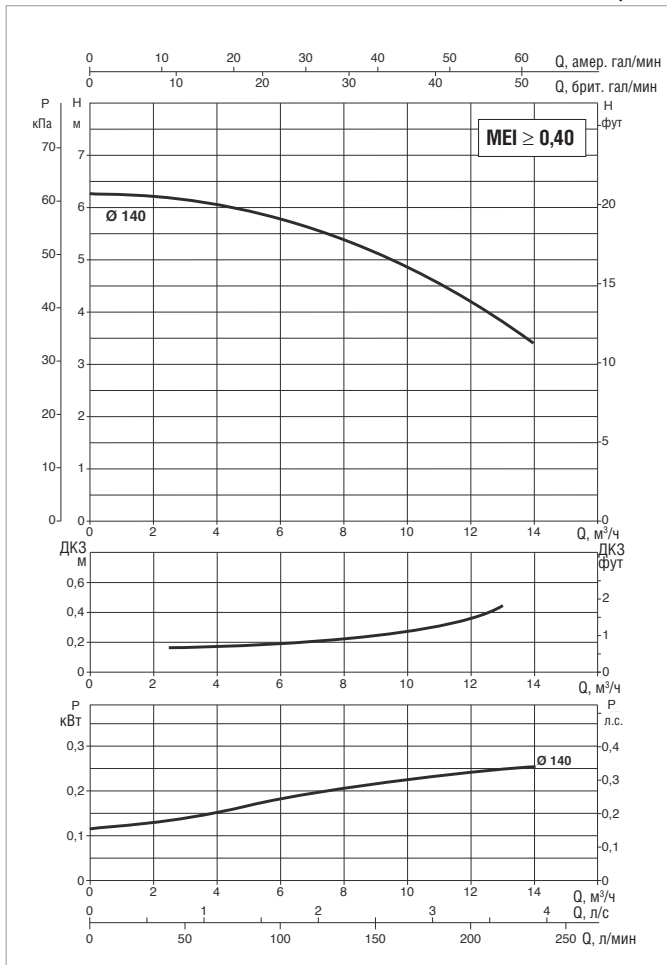
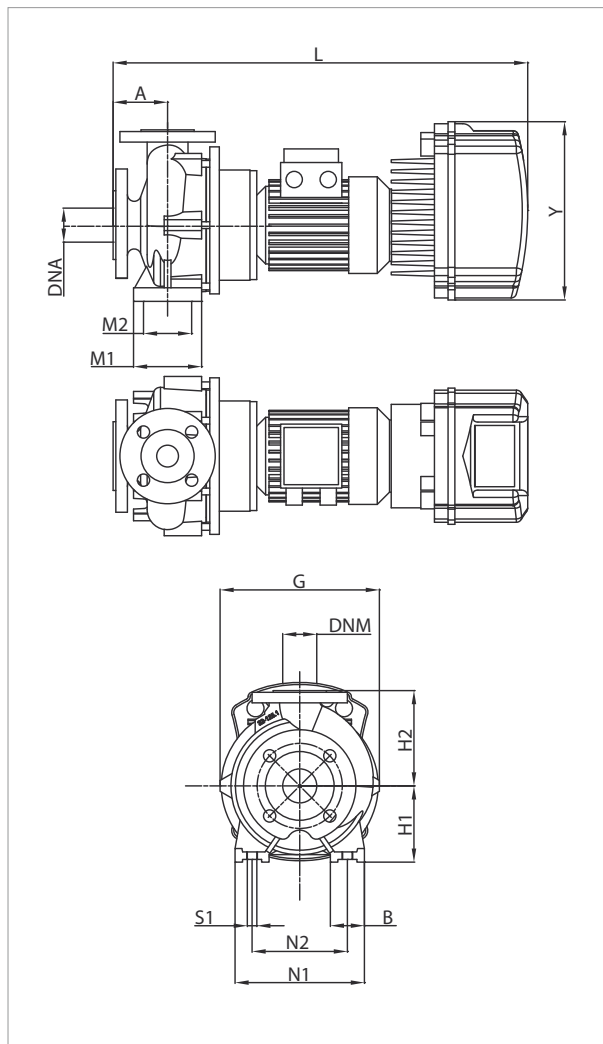

Более подробная информация о гидравлическом КПД приведена на стр. 241.
 Кривые производительности основаны на значениях кинематической вязкости = 1 мм²/с и плотности, равной 1000 кг/м³. Погрешность кривых соответствует IEC 9906.

МОДЕЛЬ	МОДЕЛЬ MCE	ВХОД ПИТАНИЯ 50 Гц	P2 НОМИНАЛЬНАЯ		In A
			кВт	Л.С.	
NKM-GE 32-125.1/140/A/BAQE/0.25/4 M MCE11/C	MCE11/C	1 x 230 -B	0,25	0,33	4,7

МОДЕЛЬ	A	B	G	H1	H2	L	M1	M2	N1	N2	S1	X	Y	РАЗМЕРЫ УПАКОВКИ			ВЕС кг
														L/A	L/B	H	
NKM-GE 32-125.1/140/A/BAQE/0.25/4 M MCE11/C	80	50	234	112	140	609	100	70	190	140	M10	100	262	850	500	660	36

NKM-GE 32-125 – СТАНДАРТИЗИРОВАННЫЕ МОНОБЛОЧНЫЕ ЦЕНТРОБЕЖНЫЕ НАСОСЫ С ЭЛЕКТРОННЫМ УПРАВЛЕНИЕМ С ИНВЕРТОРОМ ДЛЯ СИСТЕМ ЦИРКУЛЯЦИИ



Диапазон температур перекачиваемой жидкости: от -10 °C до +140 °C (MCE/C) – Максимальная температура окружающей среды: +40 °C
 ≅ 1450 1/мин

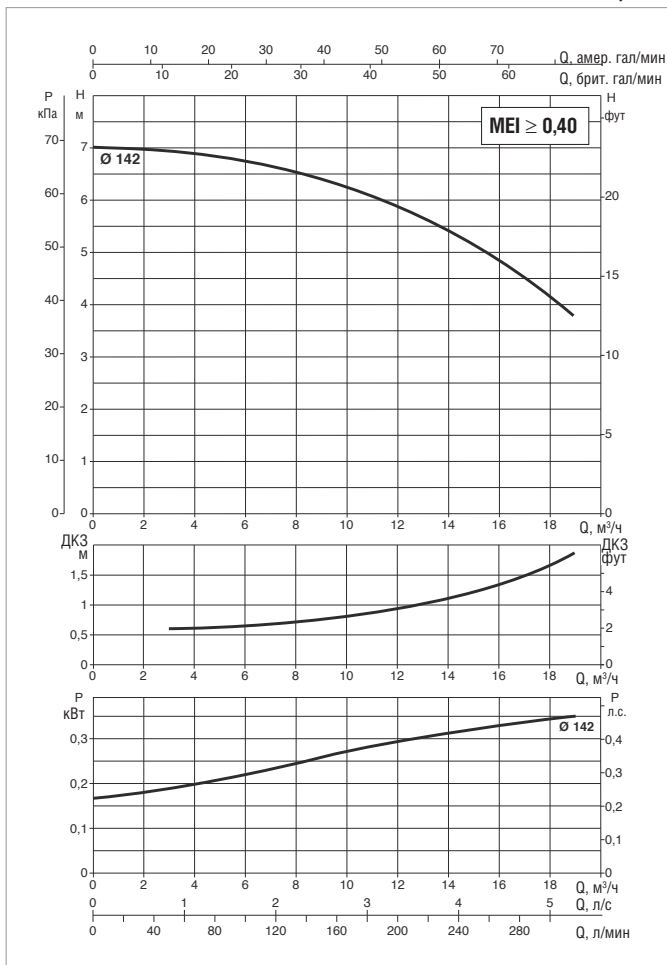
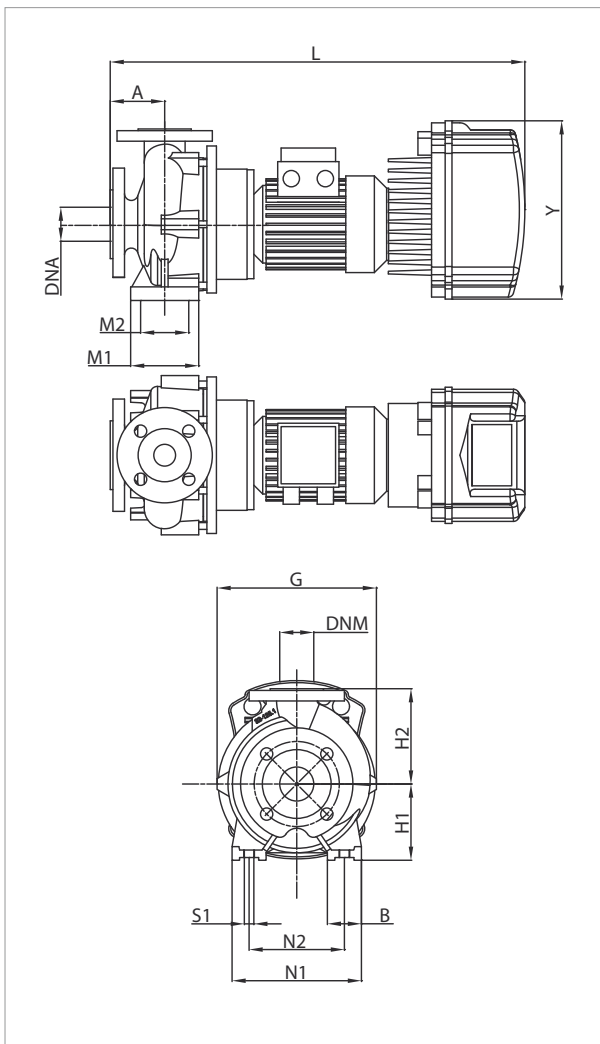

Более подробная информация о гидравлическом КПД приведена на стр. 241. Кривые производительности основаны на значениях кинематической вязкости = 1 мм²/с и плотности, равной 1000 кг/м³. Погрешность кривых соответствует IEC 9906.

МОДЕЛЬ	МОДЕЛЬ MCE	ВХОД ПИТАНИЯ 50 Гц	P2 НОМИНАЛЬНАЯ		In А
			кВт	Л.С.	
NKM-GE 32-125/142/A/BAQE/0.37/4 M MCE11/C	MCE11/C	1 x 230 -B	0,37	0,50	5,5

МОДЕЛЬ	A	B	G	H1	H2	L	M1	M2	N1	N2	S1	X	Y	РАЗМЕРЫ УПАКОВКИ			ВЕС кг
														L/A	L/B	H	
NKM-GE 32-125/142/A/BAQE/0.37/4 M MCE11/C	80	50	234	112	140	609	100	70	190	140	M10	100	262	850	500	660	39

НКМ-GE 32-160.1 – СТАНДАРТИЗИРОВАННЫЕ МОНОБЛОЧНЫЕ ЦЕНТРОБЕЖНЫЕ НАСОСЫ С ЭЛЕКТРОННЫМ УПРАВЛЕНИЕМ С ИНВЕРТОРОМ ДЛЯ СИСТЕМ ЦИРКУЛЯЦИИ



Диапазон температур перекачиваемой жидкости: от -10 °С до +140 °С (MCE/C) – Максимальная температура окружающей среды: +40 °С

≈ 1450 1/мин

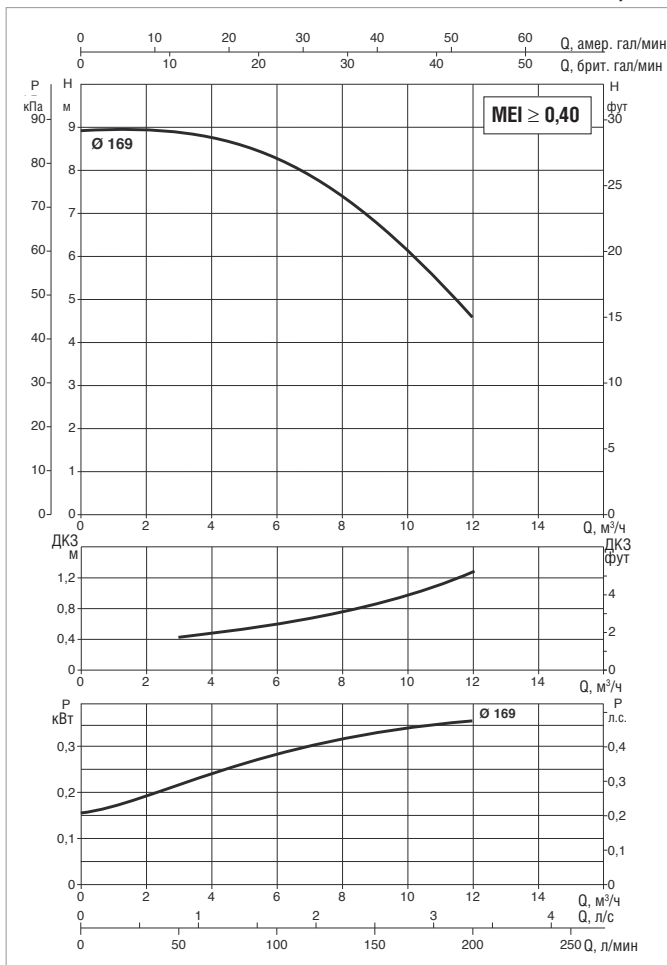
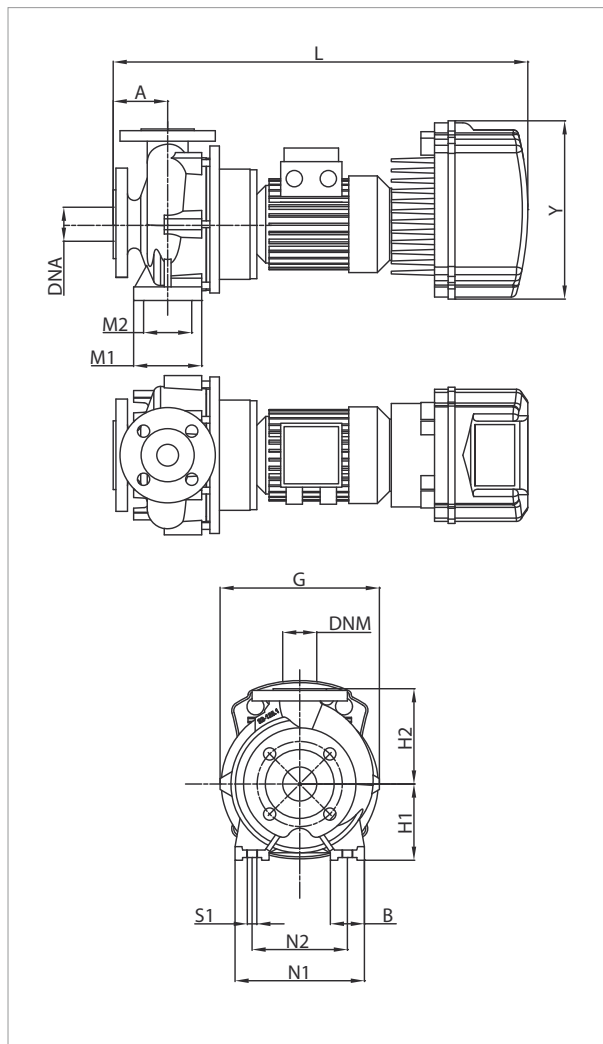

Более подробная информация о гидравлическом КПД приведена на стр. 241. Кривые производительности основаны на значениях кинематической вязкости = 1 мм²/с и плотности, равной 1000 кг/м³. Погрешность кривых соответствует IEC 9906.

МОДЕЛЬ	МОДЕЛЬ MCE	ВХОД ПИТАНИЯ 50 Гц	P2 НОМИНАЛЬНАЯ		In A
			кВт	Л.С.	
НКМ-GE 32-160.1/169/A/BAQE/0.37/4 M MCE11/C	MCE11/C	1 x 230 -B	0,37	0,50	5,5

МОДЕЛЬ	A	B	G	H1	H2	L	M1	M2	N1	N2	S1	X	Y	РАЗМЕРЫ УПАКОВКИ			ВЕС кг
														L/A	L/B	H	
НКМ-GE 32-160.1/169/A/BAQE/0.37/4 M MCE11/C	80	50	245	132	160	609	100	70	240	190	M10	100	262	850	500	660	38

NKM-GE 32-160 – СТАНДАРТИЗИРОВАННЫЕ МОНОБЛОЧНЫЕ ЦЕНТРОБЕЖНЫЕ НАСОСЫ С ЭЛЕКТРОННЫМ УПРАВЛЕНИЕМ С ИНВЕРТОРОМ ДЛЯ СИСТЕМ ЦИРКУЛЯЦИИ



Диапазон температур перекачиваемой жидкости: от -10 °C до +140 °C (MCE/C) – Максимальная температура окружающей среды: +40 °C
 ≅ 1450 1/мин

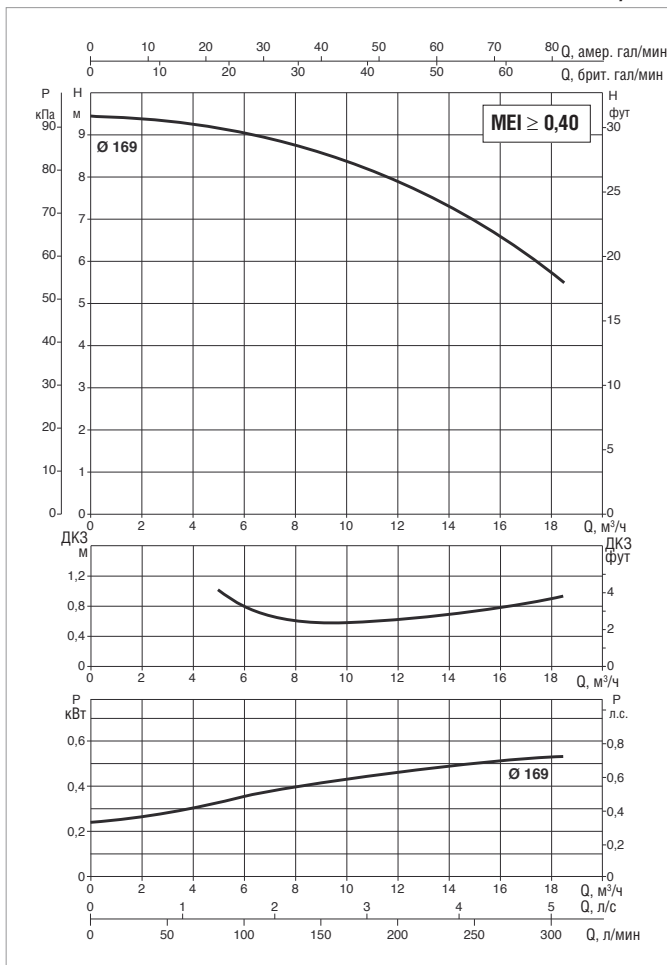
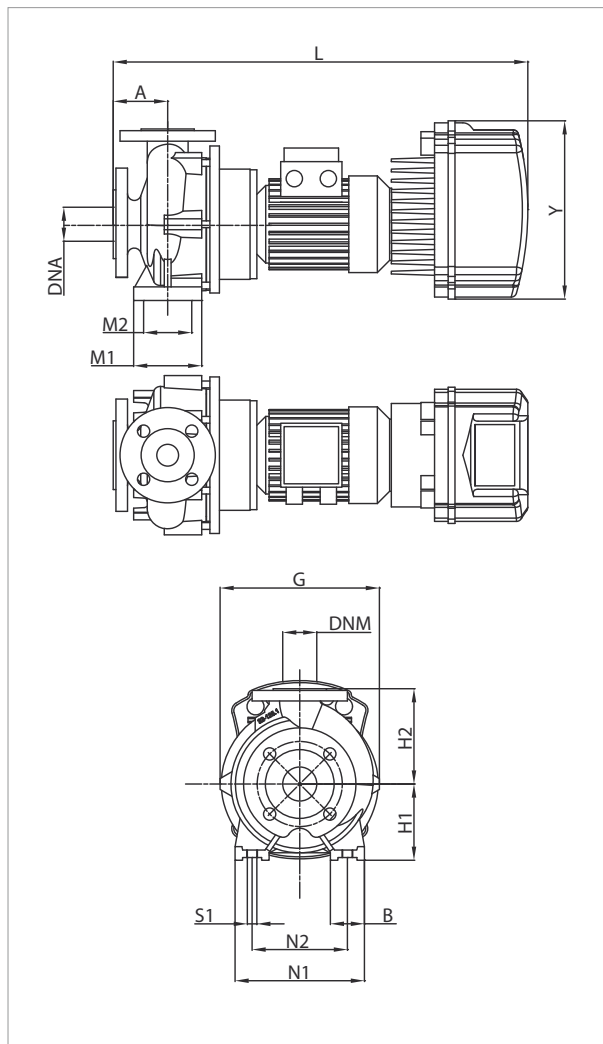

Более подробная информация о гидравлическом КПД приведена на стр. 241.
 Кривые производительности основаны на значениях кинематической вязкости = 1 мм²/с и плотности, равной 1000 кг/м³. Погрешность кривых соответствует IEC 9906.

МОДЕЛЬ	МОДЕЛЬ MCE	ВХОД ПИТАНИЯ 50 Гц	P2 НОМИНАЛЬНАЯ		In A
			кВт	Л.С.	
NKM-GE 32-160/169/A/BAQE/0.55/4 M MCE11/C	MCE11/C	1 x 230 -B	0,55	0,75	6,9

МОДЕЛЬ	A	B	G	H1	H2	L	M1	M2	N1	N2	S1	X	Y	РАЗМЕРЫ УПАКОВКИ			ВЕС кг
														L/A	L/B	H	
NKM-GE 32-160/169/A/BAQE/0.55/4 M MCE11/C	80	50	245	132	160	660	100	70	240	190	M10	100	262	850	500	660	46

NKM-GE 32-200.1 – СТАНДАРТИЗИРОВАННЫЕ МОНОБЛОЧНЫЕ ЦЕНТРОБЕЖНЫЕ НАСОСЫ С ЭЛЕКТРОННЫМ УПРАВЛЕНИЕМ С ИНВЕРТОРОМ ДЛЯ СИСТЕМ ЦИРКУЛЯЦИИ



Диапазон температур перекачиваемой жидкости: от -10 °C до +140 °C (MCE/C) – Максимальная температура окружающей среды: +40 °C
 ≅ 1450 1/мин

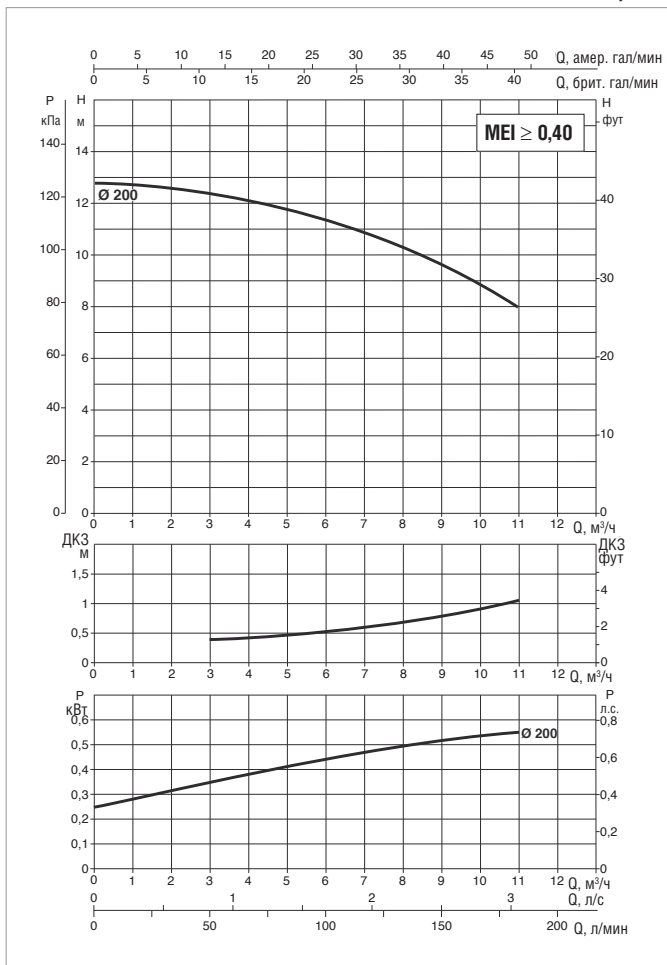
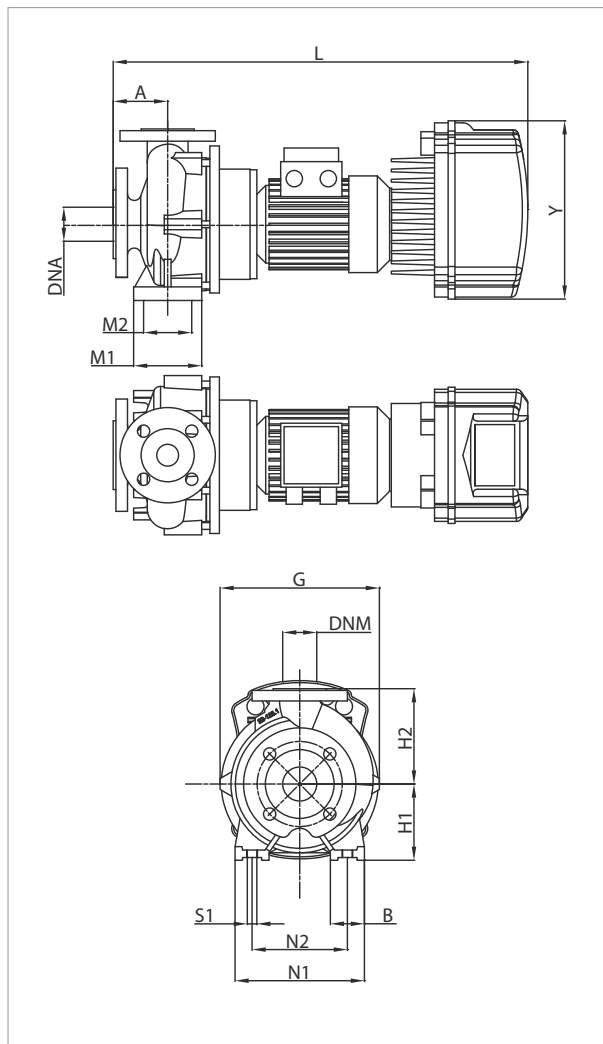

Более подробная информация о гидравлическом КПД приведена на стр. 241.
 Кривые производительности основаны на значениях кинематической вязкости = 1 мм²/с и плотности, равной 1000 кг/м³. Погрешность кривых соответствует IEC 9906.

МОДЕЛЬ	МОДЕЛЬ MCE	ВХОД ПИТАНИЯ 50 Гц	P2 НОМИНАЛЬНАЯ		In А
			кВт	Л.С.	
NKM-GE 32-200.1/200/A/BAQE/0.55/4 M MCE11/C	MCE11/C	1 x 230 -B	0,55	0,75	6,9

МОДЕЛЬ	A	B	G	H1	H2	L	M1	M2	N1	N2	S1	X	Y	РАЗМЕРЫ УПАКОВКИ			ВЕС кг
														L/A	L/B	H	
NKM-GE 32-200.1/200/A/BAQE/0.55/4 M MCE11/C	80	50	279	160	180	660	100	70	240	190	M10	100	262	850	500	660	55

НКМ-GE 32-200 – СТАНДАРТИЗИРОВАННЫЕ МОНОБЛОЧНЫЕ ЦЕНТРОБЕЖНЫЕ НАСОСЫ С ЭЛЕКТРОННЫМ УПРАВЛЕНИЕМ С ИНВЕРТОРОМ ДЛЯ СИСТЕМ ЦИРКУЛЯЦИИ



Диапазон температур перекачиваемой жидкости: от -10 °C до +140 °C (MCE/C) – Максимальная температура окружающей среды: +40 °C
 ≅ 1450 1/мин

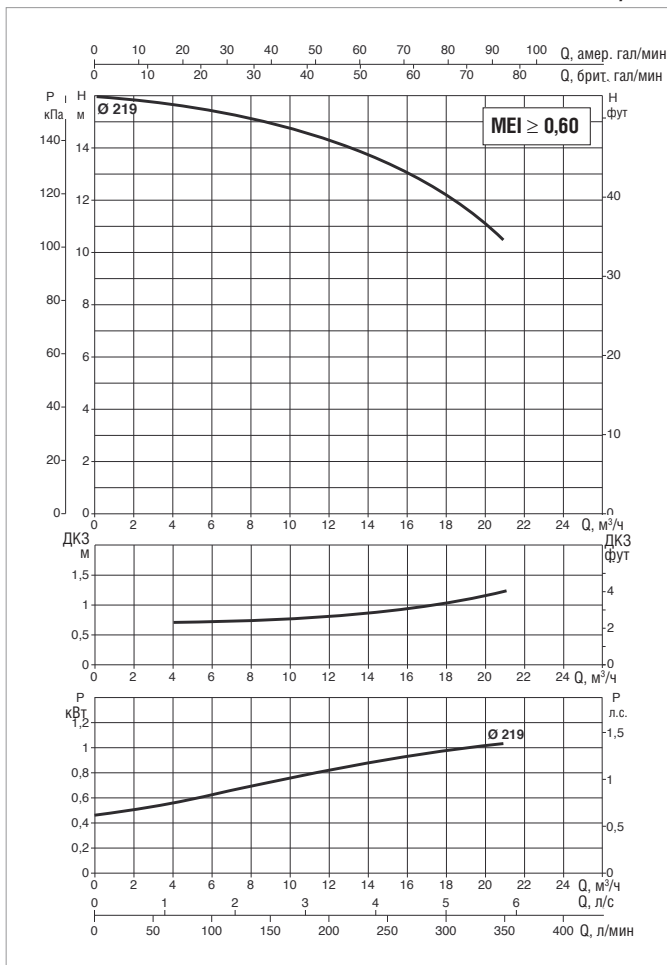
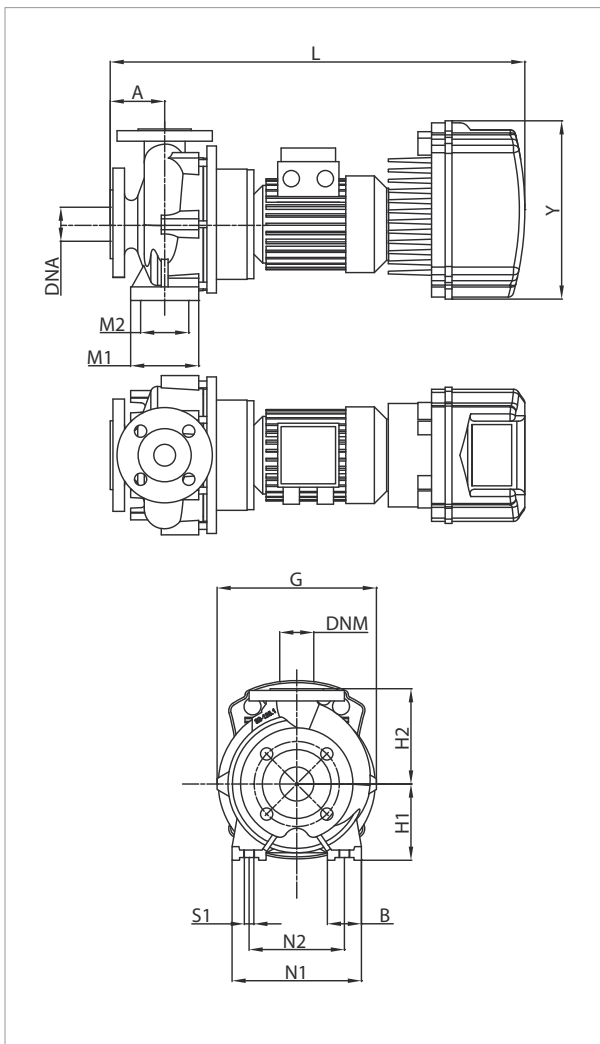

Более подробная информация о гидравлическом КПД приведена на стр. 241. Кривые производительности основаны на значениях кинематической вязкости = 1 мм²/с и плотности, равной 1000 кг/м³. Погрешность кривых соответствует IEC 9906.

МОДЕЛЬ	МОДЕЛЬ MCE	ВХОД ПИТАНИЯ 50 Гц	P2 НОМИНАЛЬНАЯ		In A
			кВт	Л.С.	
НКМ-GE 32-200/219/A/BAQE/1,1/4 M MCE11/C	MCE11/C	1 x 230 -B	1,10	1,50	10,4
НКМ-GE 32-200/219/A/BAQE/1,1/4 T MCE30/C	MCE30/C	3 x 400 -B	1,10	1,50	3,2

МОДЕЛЬ	A	B	G	H1	H2	L	M1	M2	N1	N2	S1	X	Y	РАЗМЕРЫ УПАКОВКИ			ВЕС кг
														L/A	L/B	H	
НКМ-GE 32-200/219/A/BAQE/1,1/4 M MCE11/C	80	50	279	160	180	673	100	70	240	190	M10	100	262	850	500	660	66
НКМ-GE 32-200/219/A/BAQE/1,1/4 T MCE30/C	80	50	279	160	180	740	100	70	240	190	M10	100	353	850	500	660	68,6

NKM-GE 40-125 – СТАНДАРТИЗИРОВАННЫЕ МОНОБЛОЧНЫЕ ЦЕНТРОБЕЖНЫЕ НАСОСЫ С ЭЛЕКТРОННЫМ УПРАВЛЕНИЕМ С ИНВЕРТОРОМ ДЛЯ СИСТЕМ ЦИРКУЛЯЦИИ



Диапазон температур перекачиваемой жидкости: от -10 °C до +140 °C (MCE/C) – Максимальная температура окружающей среды: +40 °C
 ≅ 1450 1/мин

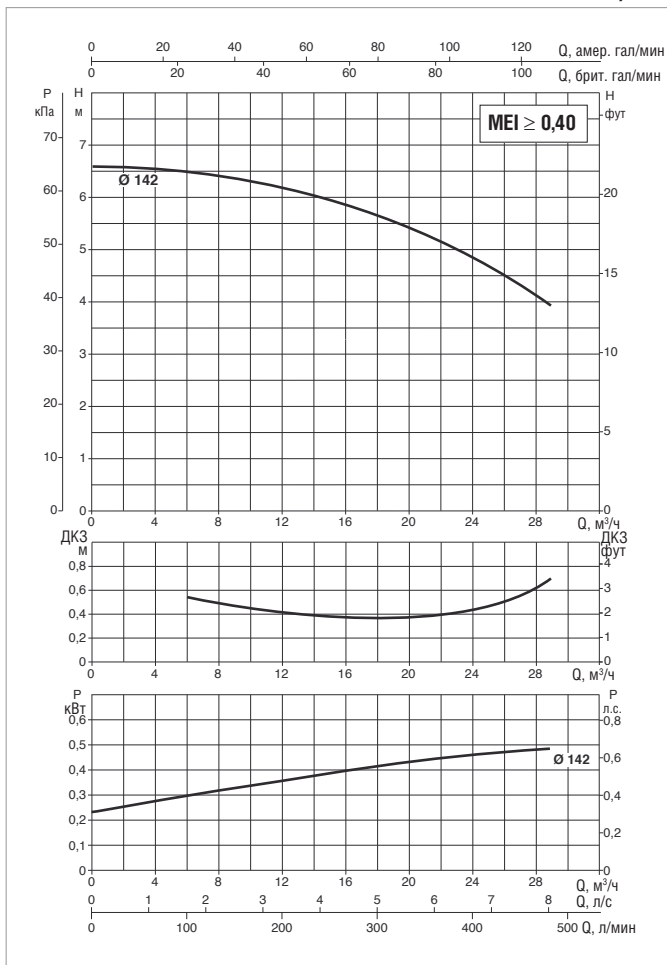
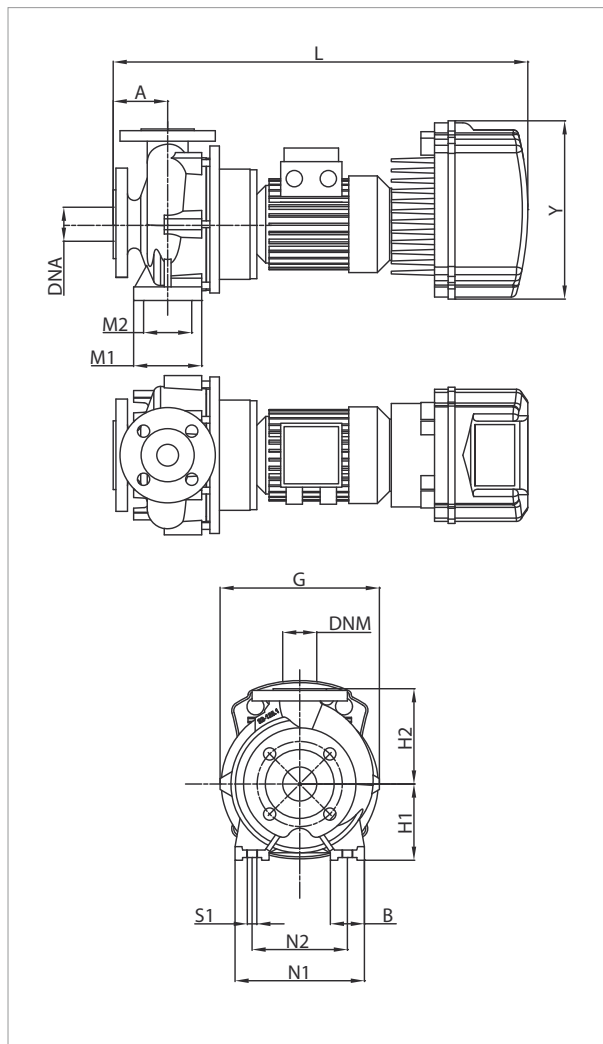

Более подробная информация о гидравлическом КПД приведена на стр. 241. Кривые производительности основаны на значениях кинематической вязкости = 1 мм²/с и плотности, равной 1000 кг/м³. Погрешность кривых соответствует IEC 9906.

МОДЕЛЬ	МОДЕЛЬ MCE	ВХОД ПИТАНИЯ 50 Гц	P2 НОМИНАЛЬНАЯ		In A
			кВт	Л.С.	
NKM-GE 40-125/142/A/BAQE/0.55/4 M MCE11/C	MCE11/C	1 x 230 -B	0,55	0,75	6,9

МОДЕЛЬ	A	B	G	H1	H2	L	M1	M2	N1	N2	S1	X	Y	РАЗМЕРЫ УПАКОВКИ			ВЕС кг
														L/A	L/B	H	
NKM-GE 40-125/142/A/BAQE/0.55/4 M MCE11/C	80	50	235	112	140	635	100	70	210	160	M10	100	262	850	500	660	51

NKM-GE 40-160 – СТАНДАРТИЗИРОВАННЫЕ МОНОБЛОЧНЫЕ ЦЕНТРОБЕЖНЫЕ НАСОСЫ С ЭЛЕКТРОННЫМ УПРАВЛЕНИЕМ С ИНВЕРТОРОМ ДЛЯ СИСТЕМ ЦИРКУЛЯЦИИ



Диапазон температур перекачиваемой жидкости: от -10 °C до +140 °C (MCE/C) – Максимальная температура окружающей среды: +40 °C
 ≅ 1450 1/мин

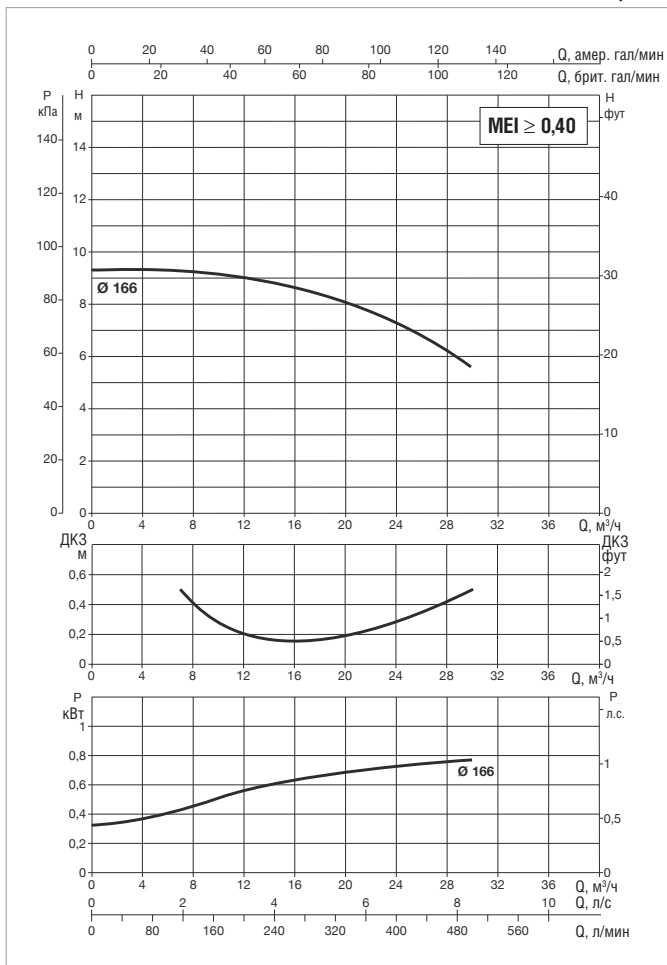
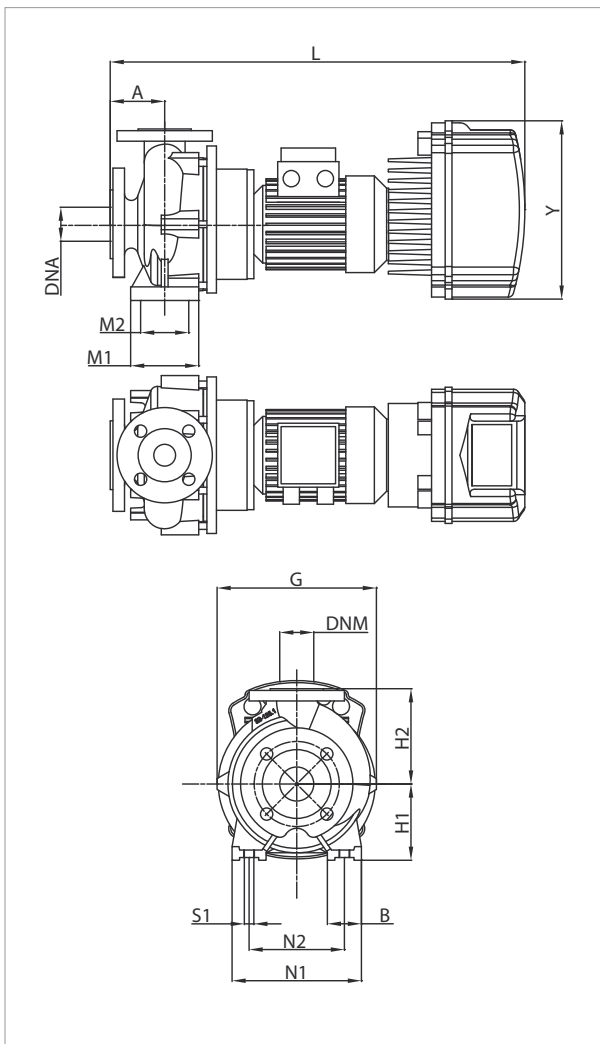

Более подробная информация о гидравлическом КПД приведена на стр. 241. Кривые производительности основаны на значениях кинематической вязкости = 1 мм²/с и плотности, равной 1000 кг/м³. Погрешность кривых соответствует IEC 9906.

МОДЕЛЬ	МОДЕЛЬ MCE	ВХОД ПИТАНИЯ 50 Гц	P2 НОМИНАЛЬНАЯ		In А
			кВт	Л.С.	
NKM-GE 40-160/166/A/BAQE/0,75/4 M MCE11/C	MCE11/C	1 x 230 -B	0,75	1,00	9,9
NKM-GE 40-160/166/A/BAQE/0,75/4 T MCE30/C	MCE30/C	3 x 400 -B	0,75	1,00	2,7

МОДЕЛЬ	A	B	G	H1	H2	L	M1	M2	N1	N2	S1	X	Y	РАЗМЕРЫ УПАКОВКИ			ВЕС кг
														L/A	L/B	H	
NKM-GE 40-160/166/A/BAQE/0,75/4 M MCE11/C	80	50	253	132	160	660	100	70	240	190	M10	100	262	850	500	660	54
NKM-GE 40-160/166/A/BAQE/0,75/4 T MCE30/C	80	50	253	132	160	727	100	70	240	190	M10	100	353	850	500	660	56,6

НКМ-GE 40-200 – СТАНДАРТИЗИРОВАННЫЕ МОНОБЛОЧНЫЕ ЦЕНТРОБЕЖНЫЕ НАСОСЫ С ЭЛЕКТРОННЫМ УПРАВЛЕНИЕМ С ИНВЕРТОРОМ ДЛЯ СИСТЕМ ЦИРКУЛЯЦИИ



Диапазон температур перекачиваемой жидкости: от -10 °С до +140 °С (MCE/C) – Максимальная температура окружающей среды: +40 °С
 ≈ 1450 1/мин

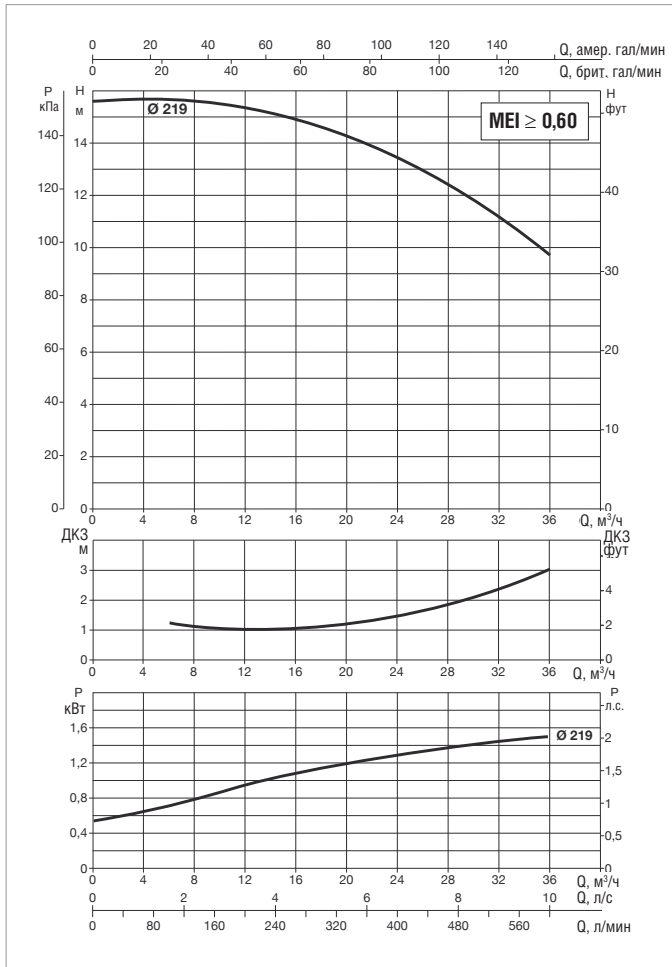
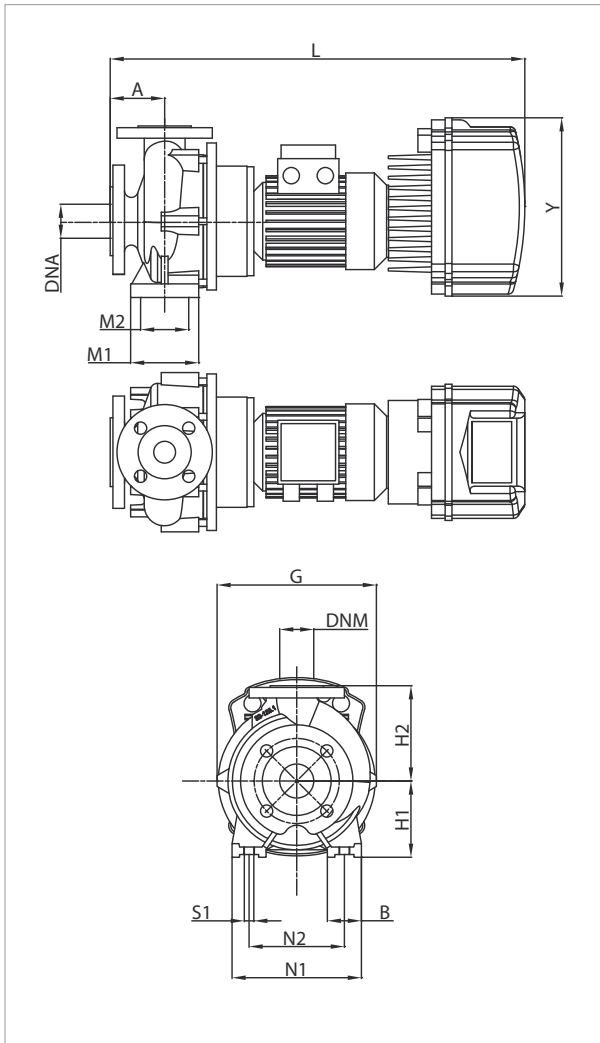

Более подробная информация о гидравлическом КПД приведена на стр. 241. Кривые производительности основаны на значениях кинематической вязкости = 1 мм²/с и плотности, равной 1000 кг/м³. Погрешность кривых соответствует IEC 9906.

МОДЕЛЬ	МОДЕЛЬ MCE	ВХОД ПИТАНИЯ 50 Гц	P2 НОМИНАЛЬНАЯ		In А
			кВт	Л.С.	
НКМ-GE 40-200/219/A/BAQE/1,5/4 M MCE15/C	MCE15/C	1 x 230 -B	1,50	2,00	14,0
НКМ-GE 40-200/219/A/BAQE/1,5 /4 T MCE30/C	MCE30/C	3 x 400 -B	1,50	2,00	4,5

МОДЕЛЬ	A	B	G	H1	H2	L	M1	M2	N1	N2	S1	X	Y	РАЗМЕРЫ УПАКОВКИ			ВЕС кг
														L/A	L/B	H	
НКМ-GE 40-200/219/A/BAQE/1,5/4 M MCE15/C	100	50	296	160	180	718	100	70	265	212	M10	100	262	850	500	660	70
НКМ-GE 40-200/219/A/BAQE/1,5 /4 T MCE30/C	100	50	296	160	180	785	100	70	265	212	M10	100	353	850	500	660	72,6

NKM-GE 40-250 – СТАНДАРТИЗИРОВАННЫЕ МОНОБЛОЧНЫЕ ЦЕНТРОБЕЖНЫЕ НАСОСЫ С ЭЛЕКТРОННЫМ УПРАВЛЕНИЕМ С ИНВЕРТОРОМ ДЛЯ СИСТЕМ ПОВЫШЕНИЯ ДАВЛЕНИЯ



Диапазон температур перекачиваемой жидкости: от -10 °C до +80 °C (MCE/P) – Максимальная температура окружающей среды: +40 °C
 ≅ 1450 1/мин

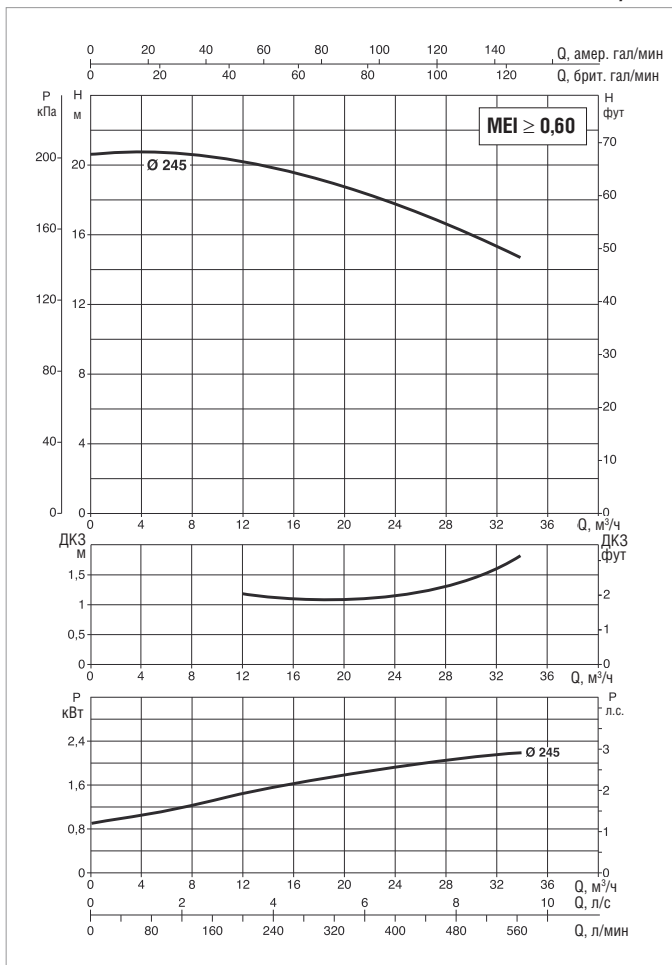
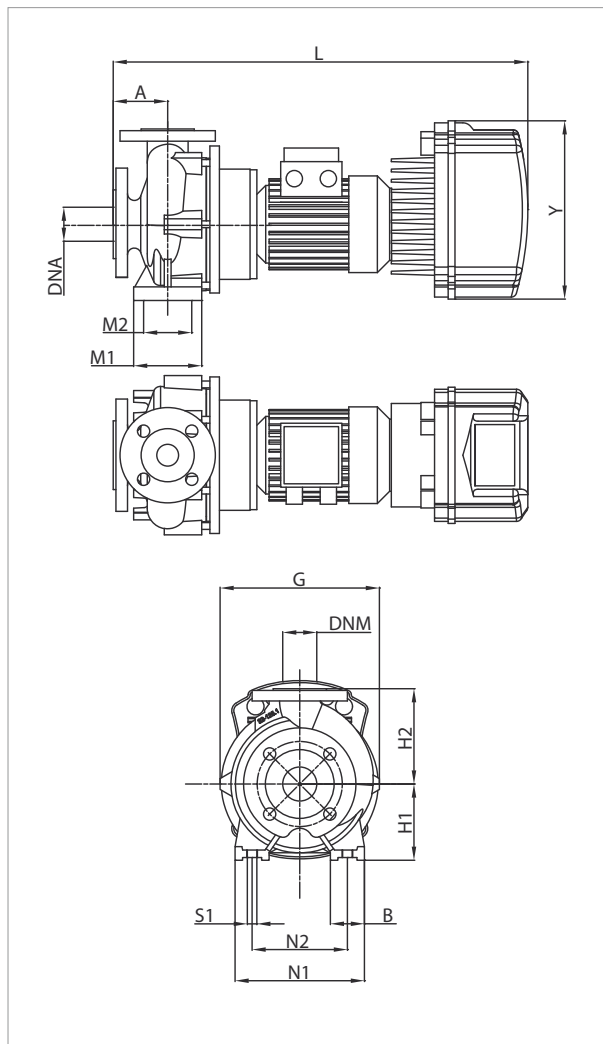

Более подробная информация о гидравлическом КПД приведена на стр. 241.
 Кривые производительности основаны на значениях кинематической вязкости = 1 мм²/с и плотности, равной 1000 кг/м³. Погрешность кривых соответствует IEC 9906.

МОДЕЛЬ	МОДЕЛЬ MCE	ВХОД ПИТАНИЯ 50 Гц	P2 НОМИНАЛЬНАЯ		In A
			кВт	Л.С.	
NKM-GE 40-250/245/A/BAQE/2,2 /4 MCE30/P	MCE30/P	1 x 230 -B	2,2	3,0	6,6

МОДЕЛЬ	A	B	G	H1	H2	L	M1	M2	N1	N2	S1	X	Y	РАЗМЕРЫ УПАКОВКИ			ВЕС кг
														L/A	L/B	H	
NKM-GE 40-250/245/A/BAQE/2,2 /4 MCE30/P	100	65	336	180	225	799	125	95	320	250	M10	100	353	826	430	426	89

НКМ-GE 40-250 – СТАНДАРТИЗИРОВАННЫЕ МОНОБЛОЧНЫЕ ЦЕНТРОБЕЖНЫЕ НАСОСЫ С ЭЛЕКТРОННЫМ УПРАВЛЕНИЕМ С ИНВЕРТОРОМ ДЛЯ СИСТЕМ ЦИРКУЛЯЦИИ ИЛИ ПОВЫШЕНИЯ ДАВЛЕНИЯ

MCE-C

MCE-P

Диапазон температур перекачиваемой жидкости: от -10 °C до +140 °C (MCE/C) – от -10 °C до +80 °C (MCE/P) – Максимальная температура окружающей среды: +40 °C

≈ 1450 1/мин

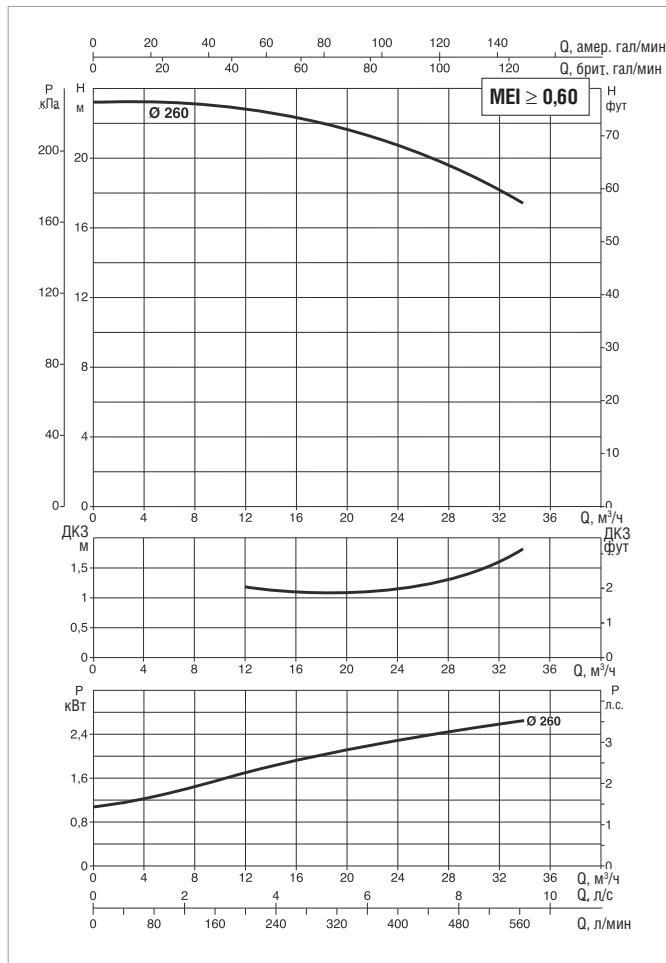
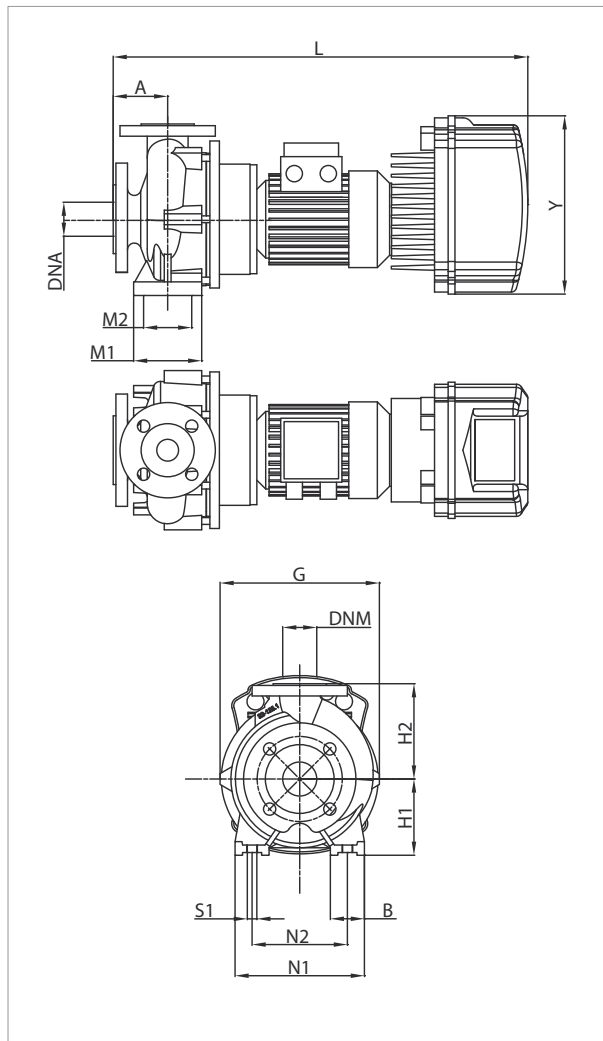

Более подробная информация о гидравлическом КПД приведена на стр. 241. Кривые производительности основаны на значениях кинематической вязкости = 1 мм²/с и плотности, равной 1000 кг/м³. Погрешность кривых соответствует IEC 9906.

МОДЕЛЬ	МОДЕЛЬ MCE	ВХОД ПИТАНИЯ 50 Гц	P2 НОМИНАЛЬНАЯ		In A
			кВт	Л.С.	
НКМ-GE 40-250/260/A/BAQE/3/4 T MCE30/C-P	MCE30/C – MCE30/P	3 x 400 -B	3,00	4,00	7,2

МОДЕЛЬ	A	B	G	H1	H2	L	M1	M2	N1	N2	S1	X	Y	РАЗМЕРЫ УПАКОВКИ			ВЕС кг
														L/A	L/B	H	
НКМ-GE 40-250/260/A/BAQE/3/4 T MCE30/C-P	100	65	336	180	225	775	125	95	320	250	M10	100	353	850	500	660	98

NKM-GE 50-125 – СТАНДАРТИЗИРОВАННЫЕ МОНОБЛОЧНЫЕ ЦЕНТРОБЕЖНЫЕ НАСОСЫ С ЭЛЕКТРОННЫМ УПРАВЛЕНИЕМ С ИНВЕРТОРОМ ДЛЯ СИСТЕМ ЦИРКУЛЯЦИИ



Диапазон температур перекачиваемой жидкости: от -10 °C до +140 °C (MCE/C) – Максимальная температура окружающей среды: +40 °C
 ≅ 1450 1/мин

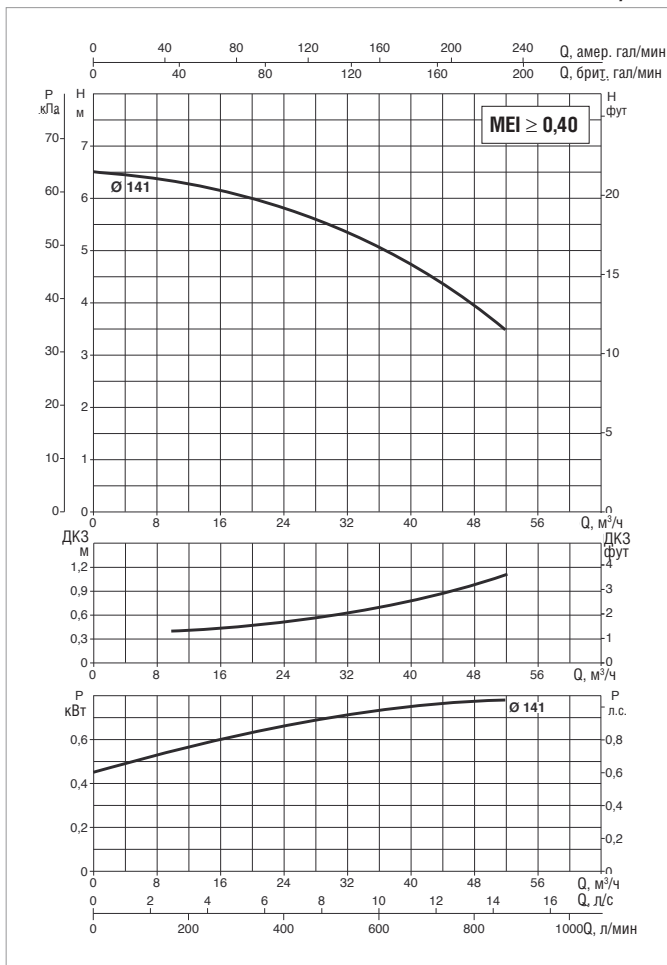
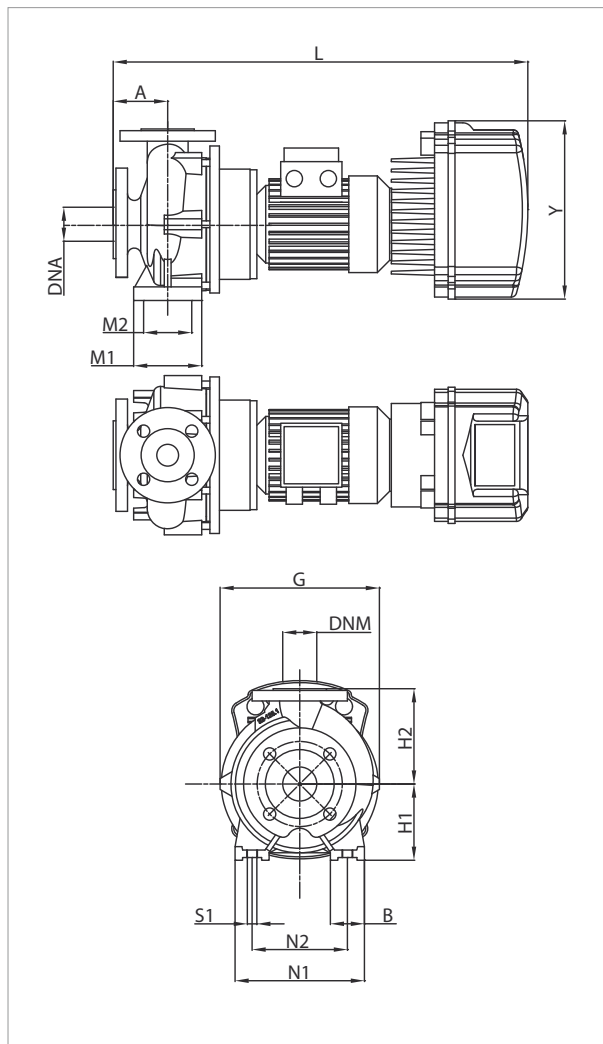

Более подробная информация о гидравлическом КПД приведена на стр. 241. Кривые производительности основаны на значениях кинематической вязкости = 1 мм²/с и плотности, равной 1000 кг/м³. Погрешность кривых соответствует IEC 9906.

МОДЕЛЬ	МОДЕЛЬ MCE	ВХОД ПИТАНИЯ 50 Гц	P2 НОМИНАЛЬНАЯ		In A
			кВт	Л.С.	
NKM-GE 50-125/141/A/BAQE/0,75/4 M MCE11/C	MCE11/C	1 x 230 -B	0,75	1,00	9,7
NKM-GE 50-125/141/A/BAQE/0,75/4 T MCE30/C	MCE30/C	3 x 400 -B	0,75	1,00	подлежит уточнению

МОДЕЛЬ	A	B	G	H1	H2	L	M1	M2	N1	N2	S1	X	Y	РАЗМЕРЫ УПАКОВКИ			ВЕС кг
														L/A	L/B	H	
NKM-GE 50-125/141/A/BAQE/0,75/4 M MCE11/C	100	50	250	132	160	680	100	70	240	190	M10	100	262	850	500	660	55
NKM-GE 50-125/141/A/BAQE/0,75/4 T MCE30/C	100	50	250	132	160	747	100	70	240	190	M10	100	353	850	500	660	57,6

НКМ-GE 50-160 – СТАНДАРТИЗИРОВАННЫЕ МОНОБЛОЧНЫЕ ЦЕНТРОБЕЖНЫЕ НАСОСЫ С ЭЛЕКТРОННЫМ УПРАВЛЕНИЕМ С ИНВЕРТОРОМ ДЛЯ СИСТЕМ ЦИРКУЛЯЦИИ



Диапазон температур перекачиваемой жидкости: от -10 °С до +140 °С (MCE/C) – Максимальная температура окружающей среды: +40 °С
 ≅ 1450 1/мин

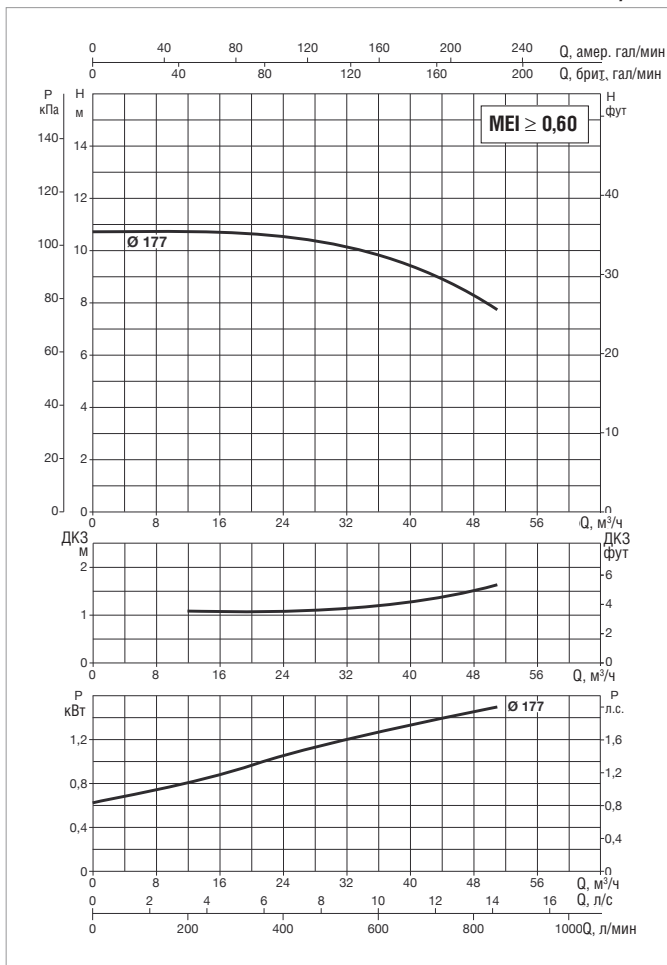
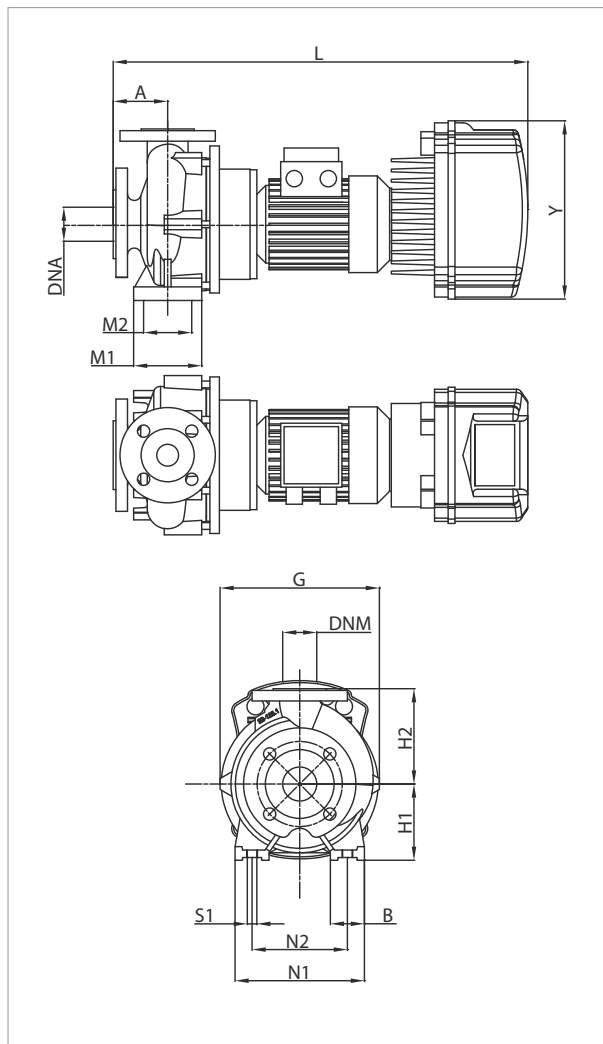

Более подробная информация о гидравлическом КПД приведена на стр. 241. Кривые производительности основаны на значениях кинематической вязкости = 1 мм²/с и плотности, равной 1000 кг/м³. Погрешность кривых соответствует IEC 9906.

МОДЕЛЬ	МОДЕЛЬ MCE	ВХОД ПИТАНИЯ 50 Гц	P2 НОМИНАЛЬНАЯ		In A
			кВт	Л.С.	
НКМ-GE 50-160/177/A/BAQE/1,5/4 M MCE15/C	MCE15/C	1 x 230 -B	1,50	2,00	13,7
НКМ-GE 50-160/177/A/BAQE/1,5/4 T MCE30/C	MCE30/C	3 x 400 -B	1,50	2,00	4,4

МОДЕЛЬ	A	B	G	H1	H2	L	M1	M2	N1	N2	S1	X	Y	РАЗМЕРЫ УПАКОВКИ			ВЕС кг
														L/A	L/B	H	
НКМ-GE 50-160/177/A/BAQE/1,5/4 M MCE15/C	100	50	282	160	180	746	100	70	265	212	M10	100	262	850	500	660	64
НКМ-GE 50-160/177/A/BAQE/1,5/4 T MCE30/C	100	50	282	160	180	813	100	70	265	212	M10	100	353	850	500	660	66,7

NKM-GE 50-200 – СТАНДАРТИЗИРОВАННЫЕ МОНОБЛОЧНЫЕ ЦЕНТРОБЕЖНЫЕ НАСОСЫ С ЭЛЕКТРОННЫМ УПРАВЛЕНИЕМ С ИНВЕРТОРОМ ДЛЯ СИСТЕМ ЦИРКУЛЯЦИИ



Диапазон температур перекачиваемой жидкости: от -10 °C до +140 °C (MCE/C) – Максимальная температура окружающей среды: +40 °C
 ≅ 1450 1/мин

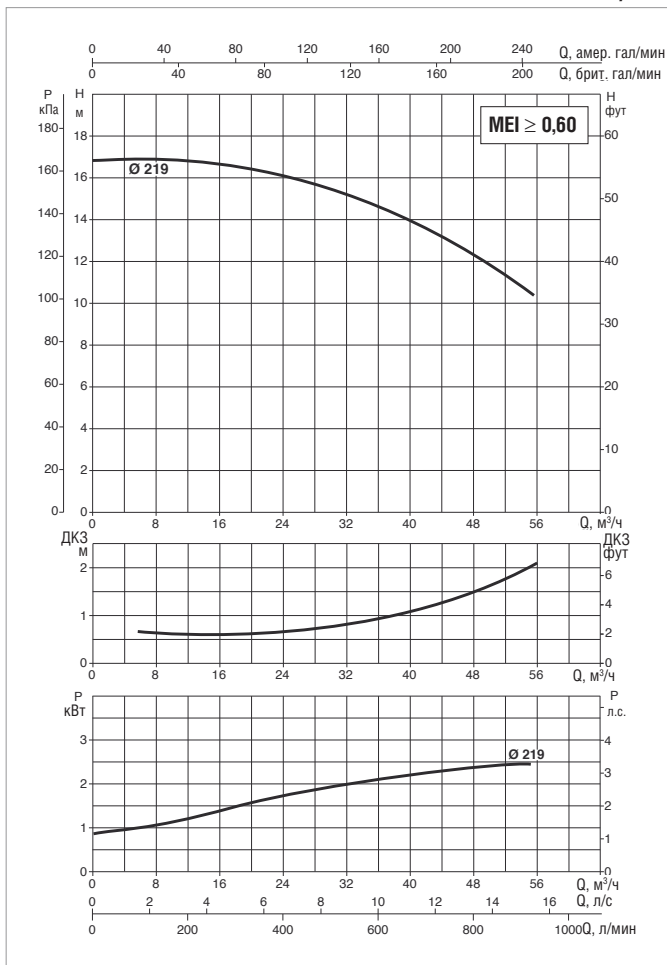
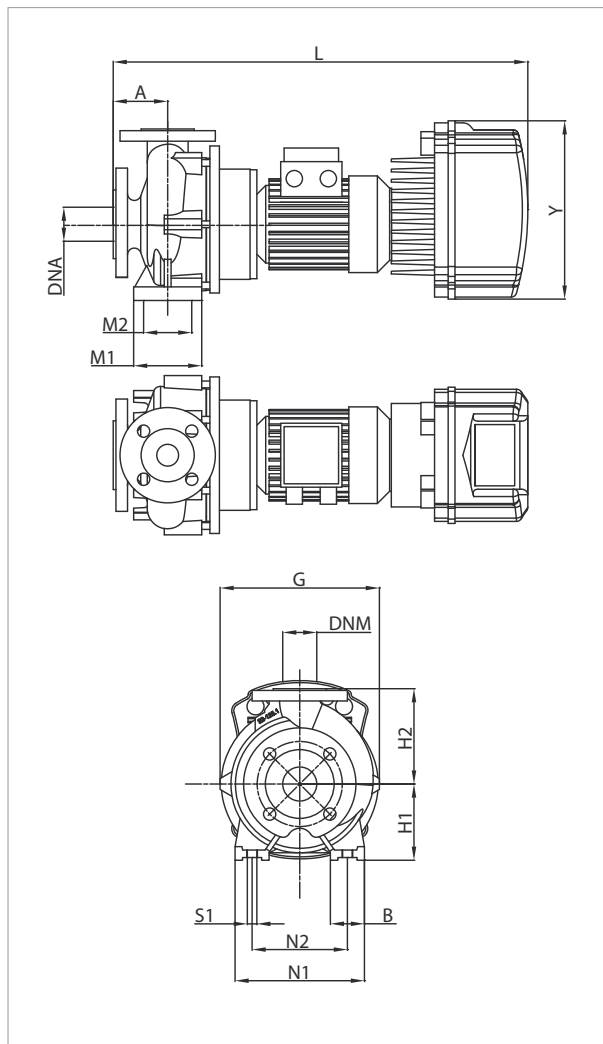

Более подробная информация о гидравлическом КПД приведена на стр. 241. Кривые производительности основаны на значениях кинематической вязкости = 1 мм²/с и плотности, равной 1000 кг/м³. Погрешность кривых соответствует IEC 9906.

МОДЕЛЬ	МОДЕЛЬ MCE	ВХОД ПИТАНИЯ 50 Гц	P2 НОМИНАЛЬНАЯ		In A
			кВт	Л.С.	
NKM-GE 50-200/219/A/BAQE/3/4 T MCE30/C	MCE30/C	3 x 400 -B	3,00	4,00	6,7

МОДЕЛЬ	A	B	G	H1	H2	L	M1	M2	N1	N2	S1	X	Y	РАЗМЕРЫ УПАКОВКИ			ВЕС кг
														L/A	L/B	H	
NKM-GE 50-200/219/A/BAQE/3/4 T MCE30/C	100	50	302	160	200	775	100	70	265	212	M10	100	353	850	500	660	90

NKM-GE 50-250 – СТАНДАРТИЗИРОВАННЫЕ МОНОБЛОЧНЫЕ ЦЕНТРОБЕЖНЫЕ НАСОСЫ С ЭЛЕКТРОННЫМ УПРАВЛЕНИЕМ С ИНВЕРТОРОМ ДЛЯ СИСТЕМ ЦИРКУЛЯЦИИ ИЛИ ПОВЫШЕНИЯ ДАВЛЕНИЯ

MCE-C

MCE-P

Диапазон температур перекачиваемой жидкости: от -10 °C до +140 °C (MCE/C) – от -10 °C до +80 °C (MCE/P) – Максимальная температура окружающей среды: +40 °C

≈ 1450 1/мин

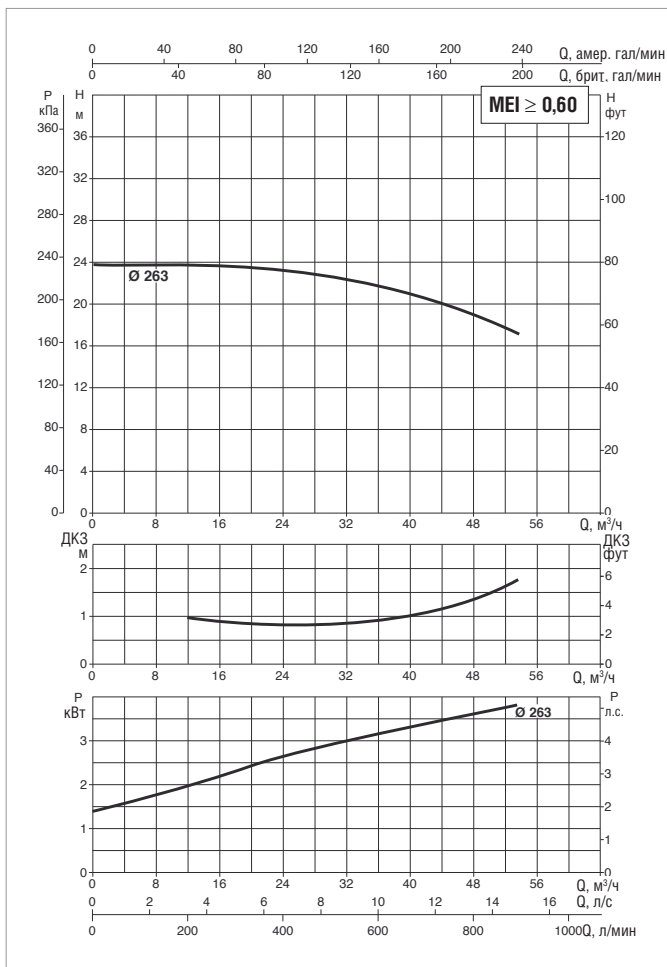
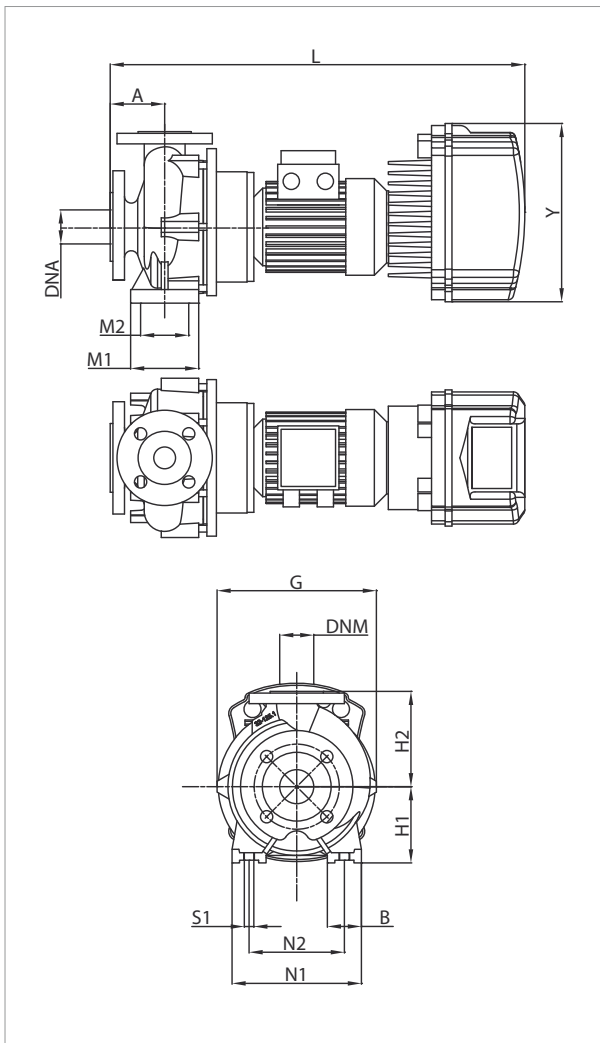

Более подробная информация о гидравлическом КПД приведена на стр. 241. Кривые производительности основаны на значениях кинематической вязкости = 1 мм²/с и плотности, равной 1000 кг/м³. Погрешность кривых соответствует IEC 9906.

МОДЕЛЬ	МОДЕЛЬ MCE	ВХОД ПИТАНИЯ 50 Гц	P2 НОМИНАЛЬНАЯ		In А
			кВт	Л.С.	
NKM-GE 50-250/263/A/BAQE/4/4 T MCE30/C-P	MCE30/C – MCE30/P	3 x 400 -В	4,00	5,50	9,4

МОДЕЛЬ	A	B	G	H1	H2	L	M1	M2	N1	N2	S1	X	Y	РАЗМЕРЫ УПАКОВКИ			ВЕС кг
														L/A	L/B	H	
NKM-GE 50-250/263/A/BAQE/4/4 T MCE30/C-P	100	65	343	180	225	775	125	95	320	250	M10	100	353	850	500	660	105

NKM-GE 65-125 – СТАНДАРТИЗИРОВАННЫЕ МОНОБЛОЧНЫЕ ЦЕНТРОБЕЖНЫЕ НАСОСЫ С ЭЛЕКТРОННЫМ УПРАВЛЕНИЕМ С ИНВЕРТОРОМ ДЛЯ СИСТЕМ ЦИРКУЛЯЦИИ



Диапазон температур перекачиваемой жидкости: от -10 °C до +140 °C (MCE/C) – Максимальная температура окружающей среды: +40 °C
 ≅ 1450 1/мин

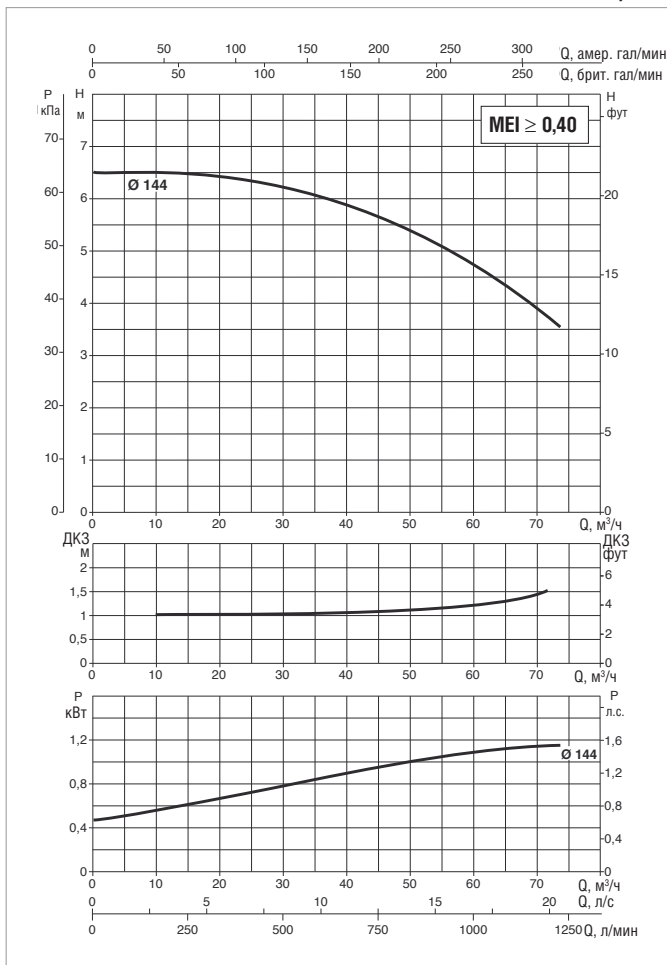
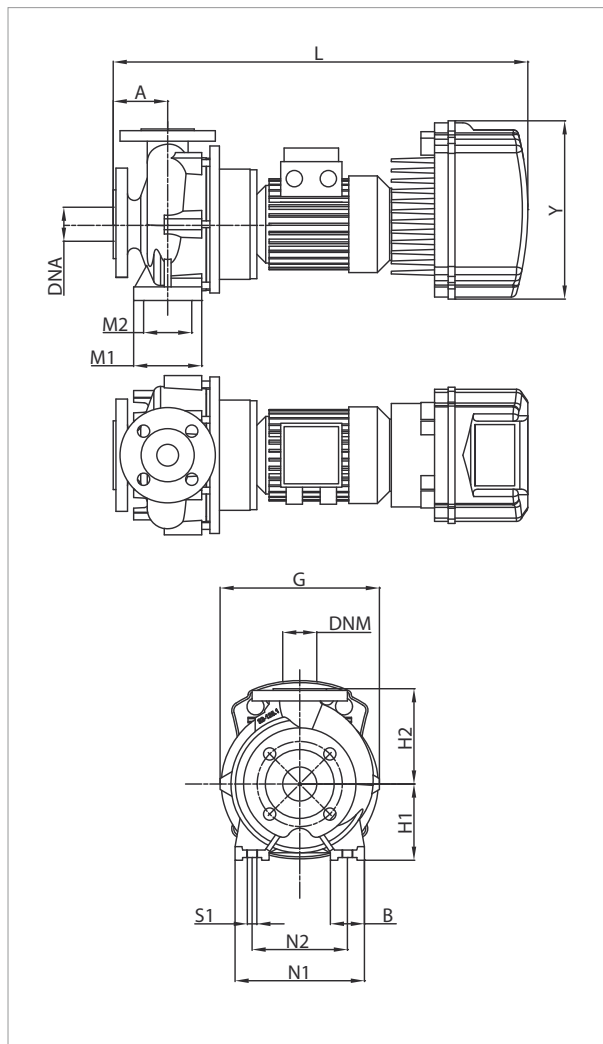

Более подробная информация о гидравлическом КПД приведена на стр. 241. Кривые производительности основаны на значениях кинематической вязкости = 1 мм²/с и плотности, равной 1000 кг/м³. Погрешность кривых соответствует IEC 9906.

МОДЕЛЬ	МОДЕЛЬ MCE	ВХОД ПИТАНИЯ 50 Гц	P2 НОМИНАЛЬНАЯ		In A
			кВт	Л.С.	
NKM-GE 65-125/144A/BAQE/1.1/4 M MCE11/C	MCE11/C	1 x 230 -B	1,10	1,50	10,9
NKM-GE 65-125/144A/BAQE/1.1/4 T MCE30/C	MCE30/C	3 x 400 -B	1,10	1,50	подлежит уточнению

МОДЕЛЬ	A	B	G	H1	H2	L	M1	M2	N1	N2	S1	X	Y	РАЗМЕРЫ УПАКОВКИ			ВЕС кг
														L/A	L/B	H	
NKM-GE 65-125/144A/BAQE/1.1/4 M MCE11/C	100	65	286	160	180	693	125	95	280	212	M10	100	262	850	500	660	65
NKM-GE 65-125/144A/BAQE/1.1/4 T MCE30/C	100	65	286	160	180	760	125	95	280	212	M10	100	353	850	500	660	67,6

НКМ-GE 65-160 – СТАНДАРТИЗИРОВАННЫЕ МОНОБЛОЧНЫЕ ЦЕНТРОБЕЖНЫЕ НАСОСЫ С ЭЛЕКТРОННЫМ УПРАВЛЕНИЕМ С ИНВЕРТОРОМ ДЛЯ СИСТЕМ ЦИРКУЛЯЦИИ



Диапазон температур перекачиваемой жидкости: от -10 °С до +140 °С (MCE/C) – Максимальная температура окружающей среды: +40 °С
 ≅ 1450 1/мин

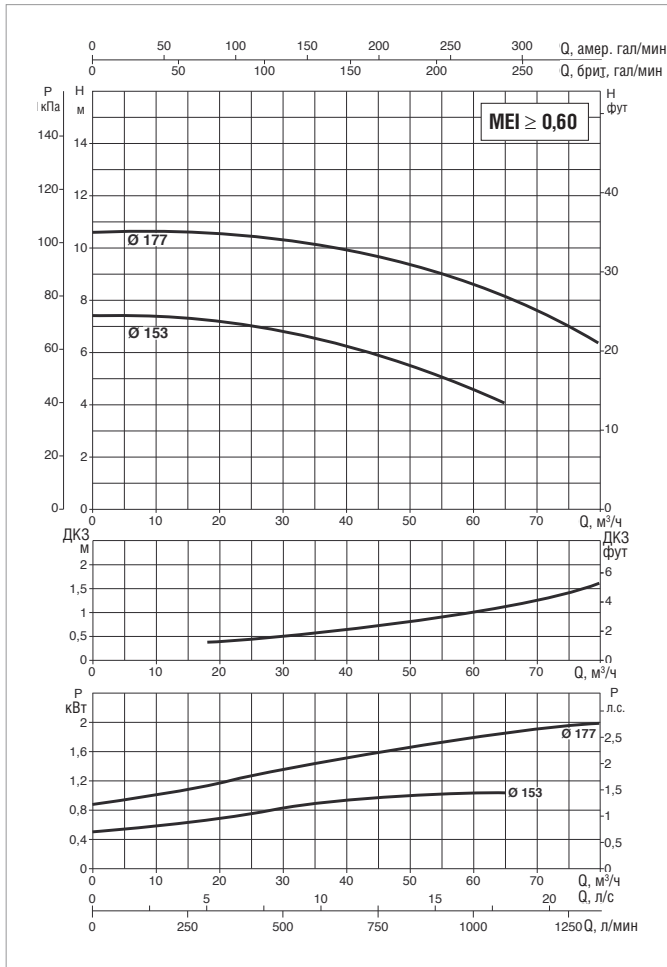
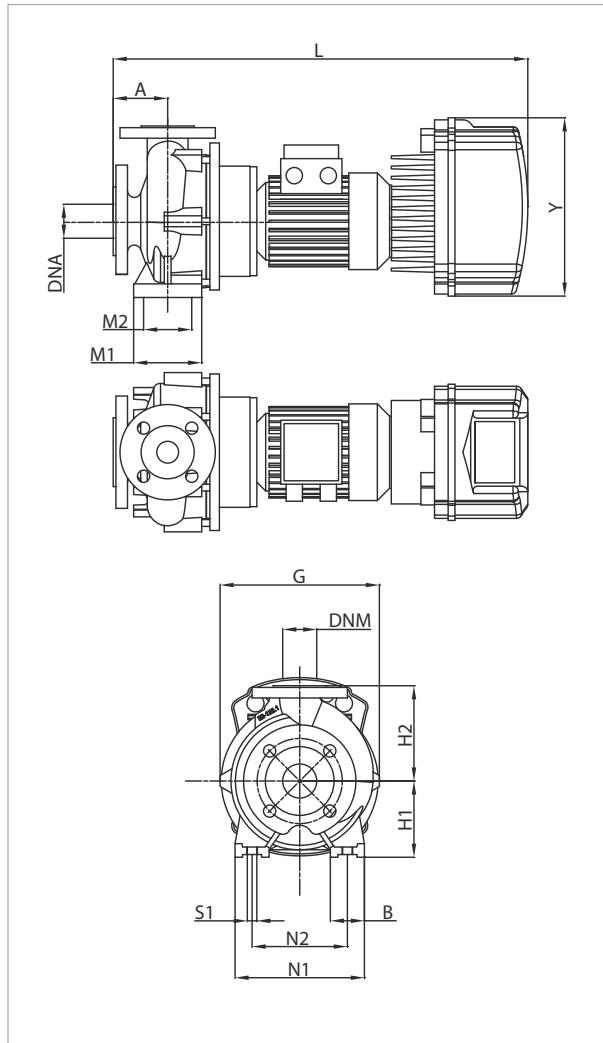

Более подробная информация о гидравлическом КПД приведена на стр. 241. Кривые производительности основаны на значениях кинематической вязкости = 1 мм²/с и плотности, равной 1000 кг/м³. Погрешность кривых соответствует IEC 9906.

МОДЕЛЬ	МОДЕЛЬ MCE	ВХОД ПИТАНИЯ 50 Гц	P2 НОМИНАЛЬНАЯ		In А
			кВт	Л.С.	
НКМ-GE 65-160/153/A/BAQE/1,1/4 M MCE11/C	MCE11/C	1 x 230 -B	1,10	1,50	11,2
НКМ-GE 65-160/153/A/BAQE/1,1/4 T MCE30/C	MCE30/C	3 x 400 -B	1,10	1,50	3,5
НКМ-GE 65-160/177/A/BAQE/2,2/4 M MCE22/C	MCE22/C	1 x 230 -B	2,20	3,00	17,3
НКМ-GE 65-160/177/A/BAQE/2,2/4 T MCE30/C	MCE30/C	3 x 400 -B	2,20	3,00	5,8

МОДЕЛЬ	A	B	G	H1	H2	L	M1	M2	N1	N2	S1	X	Y	РАЗМЕРЫ УПАКОВКИ			ВЕС кг
														L/A	L/B	H	
НКМ-GE 65-160/153/A/BAQE/1,1/4 M MCE11/C	100	65	302	160	200	693	125	95	280	212	M10	100	262	850	500	660	67
НКМ-GE 65-160/153/A/BAQE/1,1/4 T MCE30/C	100	65	302	160	200	760	125	95	280	212	M10	100	353	850	500	660	69,6
НКМ-GE 65-160/177/A/BAQE/2,2/4 M MCE22/C	100	65	302	160	200	779	125	95	280	212	M10	100	262	850	500	660	80
НКМ-GE 65-160/177/A/BAQE/2,2/4 T MCE30/C	100	65	302	160	200	846	125	95	280	212	M10	100	353	850	500	660	82,6

NKM-GE 65-200 – СТАНДАРТИЗИРОВАННЫЕ МОНОБЛОЧНЫЕ ЦЕНТРОБЕЖНЫЕ НАСОСЫ С ЭЛЕКТРОННЫМ УПРАВЛЕНИЕМ С ИНВЕРТОРОМ ДЛЯ СИСТЕМ ЦИРКУЛЯЦИИ



Диапазон температур перекачиваемой жидкости: от -10 °С до +140 °С (MCE/C) – Максимальная температура окружающей среды: +40 °С
 ≅ 1450 1/мин

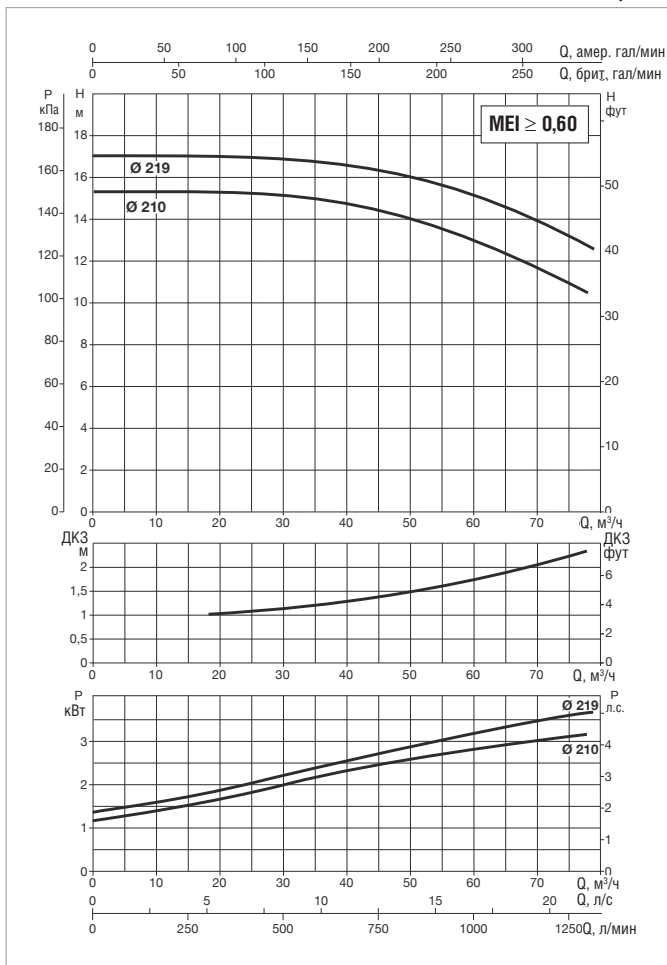
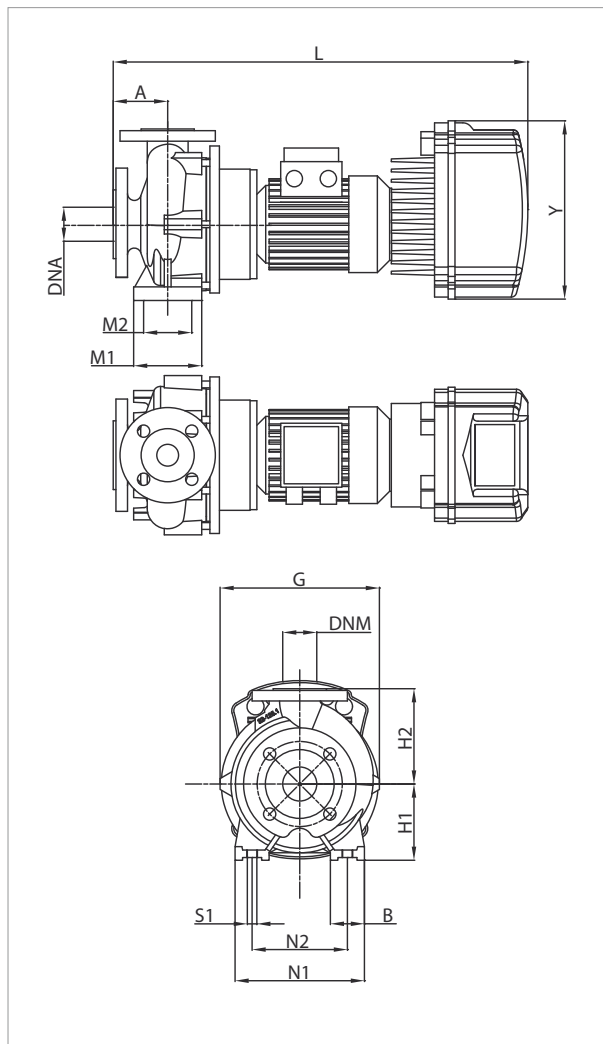

Более подробная информация о гидравлическом КПД приведена на стр. 241. Кривые производительности основаны на значениях кинематической вязкости = 1 мм²/с и плотности, равной 1000 кг/м³. Погрешность кривых соответствует IEC 9906.

МОДЕЛЬ	МОДЕЛЬ MCE	ВХОД ПИТАНИЯ 50 Гц	P2 НОМИНАЛЬНАЯ		In A
			кВт	Л.С.	
NKM-GE 65-200/210/A/BAQE/3/4 T MCE30/C	MCE30/C	3 x 400 -B	3,00	4,00	7,8
NKM-GE 65-200/219/A/BAQE/4/4 T MCE30/C	MCE30/C	3 x 400 -B	4,00	5,50	8,8

МОДЕЛЬ	A	B	G	H1	H2	L	M1	M2	N1	N2	S1	X	Y	РАЗМЕРЫ УПАКОВКИ			ВЕС кг
														L/A	L/B	H	
NKM-GE 65-200/210/A/BAQE/3/4 T MCE30/C	100	65	333	180	225	779	125	95	320	250	M10	140	353	850	500	660	97
NKM-GE 65-200/219/A/BAQE/4/4 T MCE30/C	100	65	333	180	225	802	125	95	320	250	M10	140	353	850	500	660	105

НКМ-GE 65-250 – СТАНДАРТИЗИРОВАННЫЕ МОНОБЛОЧНЫЕ ЦЕНТРОБЕЖНЫЕ НАСОСЫ С ЭЛЕКТРОННЫМ УПРАВЛЕНИЕМ С ИНВЕРТОРОМ ДЛЯ СИСТЕМ ЦИРКУЛЯЦИИ ИЛИ ПОВЫШЕНИЯ ДАВЛЕНИЯ

MCE-C

MCE-P

Диапазон температур перекачиваемой жидкости: от -10 °C до +140 °C (MCE/C) – от -10 °C до +80 °C (MCE/P) – Максимальная температура окружающей среды: +40 °C

≈ 1450 1/мин

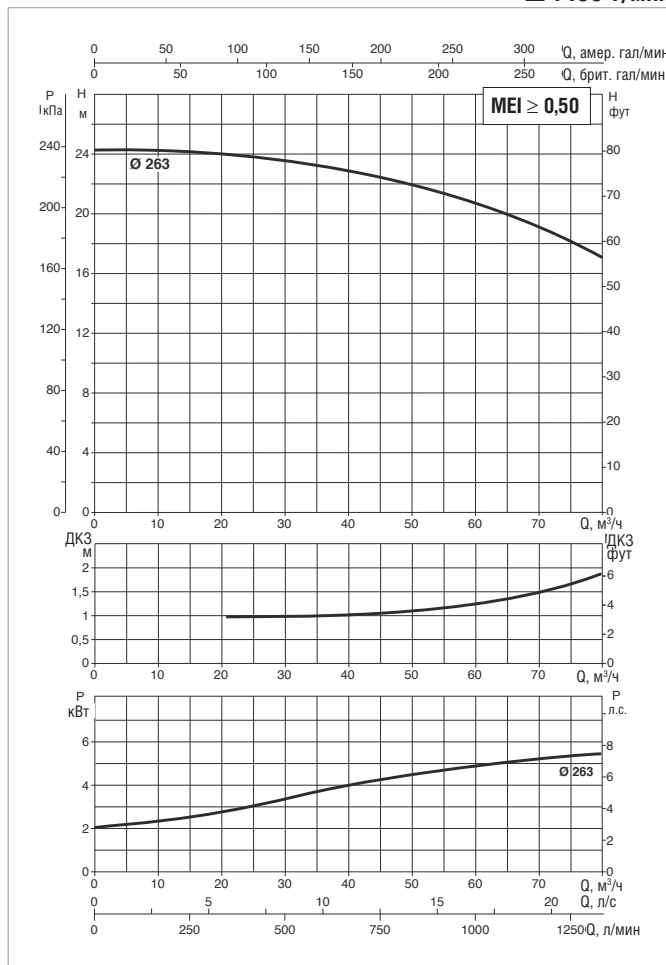
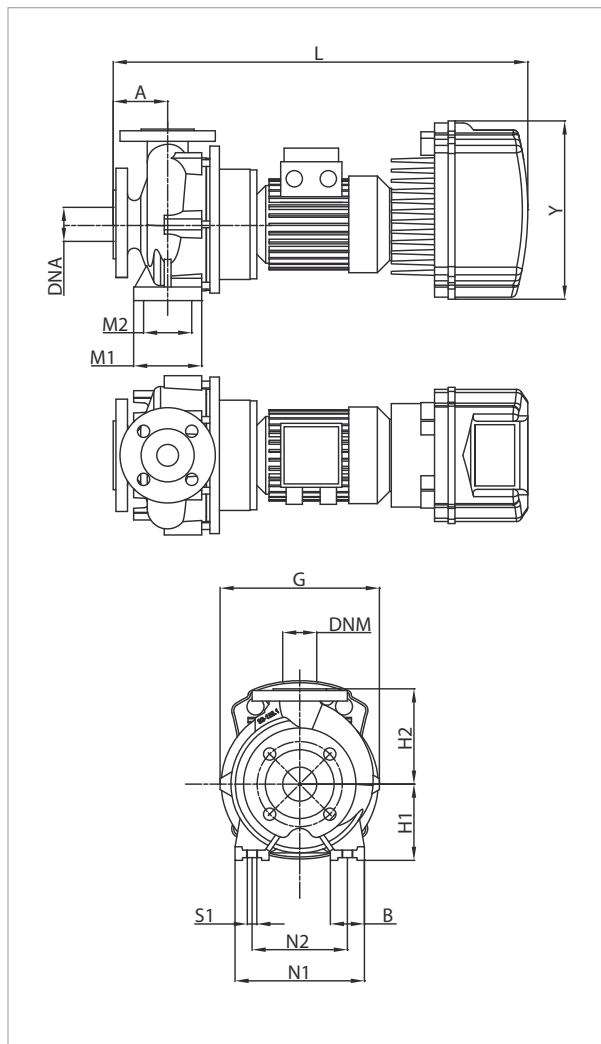

Более подробная информация о гидравлическом КПД приведена на стр. 241. Кривые производительности основаны на значениях кинематической вязкости = 1 мм²/с и плотности, равной 1000 кг/м³. Погрешность кривых соответствует IEC 9906.

МОДЕЛЬ	МОДЕЛЬ MCE	ВХОД ПИТАНИЯ 50 Гц	P2 НОМИНАЛЬНАЯ		In A
			кВт	Л.С.	
НКМ-GE 65-250/263/A/BAQE/5.5/4 T MCE55/C-P	MCE55/C – MCE55/P	3 x 400 -B	5,50	7,50	12,7

МОДЕЛЬ	A	B	G	H1	H2	L	M1	M2	N1	N2	S1	X	Y	РАЗМЕРЫ УПАКОВКИ			ВЕС кг
														L/A	L/B	H	
НКМ-GE 65-250/263/A/BAQE/5.5/4 T MCE55/C-P	100	80	370	200	250	913	160	120	360	280	M14	140	353	1100	550	620	168

NKM-GE 65-315 – СТАНДАРТИЗИРОВАННЫЕ МОНОБЛОЧНЫЕ ЦЕНТРОБЕЖНЫЕ НАСОСЫ С ЭЛЕКТРОННЫМ УПРАВЛЕНИЕМ С ИНВЕРТОРОМ ДЛЯ СИСТЕМ ПОВЫШЕНИЯ ДАВЛЕНИЯ



Диапазон температур перекачиваемой жидкости: от -10 °C до +80 °C (MCE/P) – Максимальная температура окружающей среды: +40 °C
 ≅ 1450 1/мин

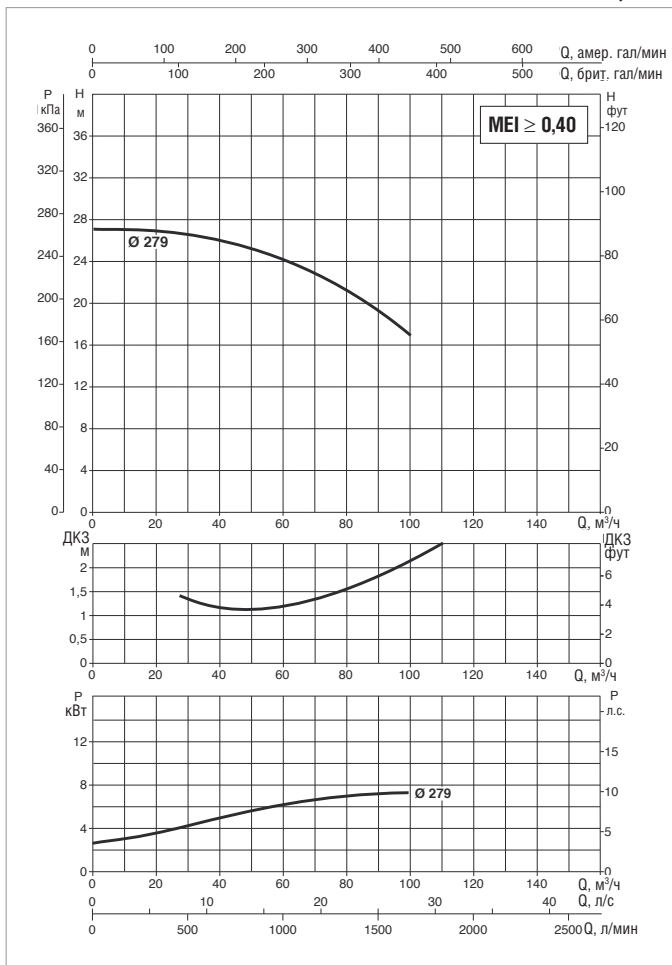
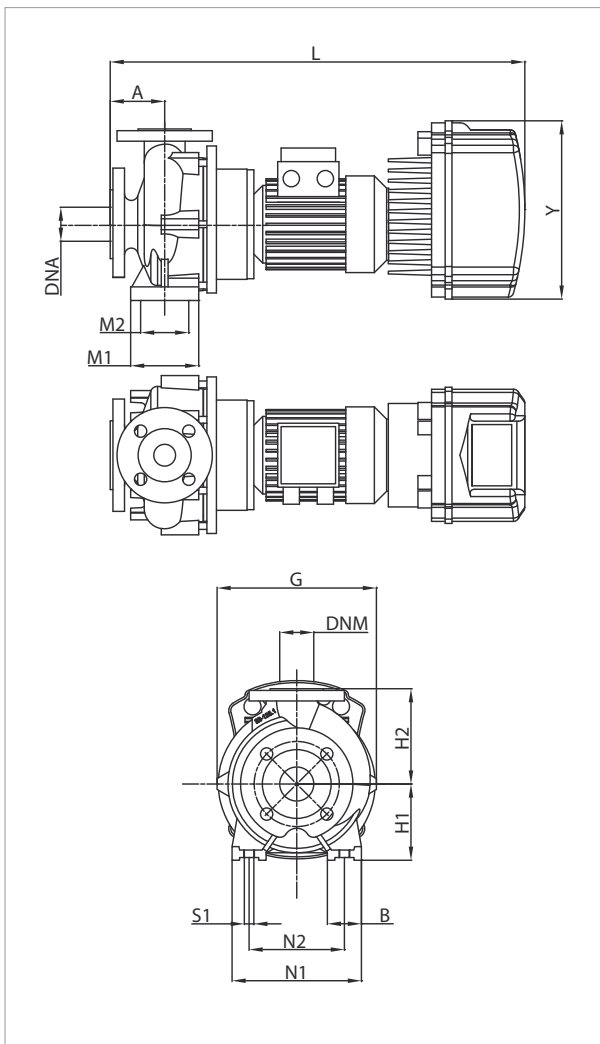

Более подробная информация о гидравлическом КПД приведена на стр. 241. Кривые производительности основаны на значениях кинематической вязкости = 1 мм²/с и плотности, равной 1000 кг/м³. Погрешность кривых соответствует IEC 9906.

МОДЕЛЬ	МОДЕЛЬ MCE	ВХОД ПИТАНИЯ 50 Гц	P2 НОМИНАЛЬНАЯ		In А
			кВт	Л.С.	
NKM-GE 65-315/279/A/BAQE/7,5/4MCE110/P	MCE110/P	3 x 400 -B	7,5	10,0	17,9

МОДЕЛЬ	A	B	G	H1	H2	L	M1	M2	N1	N2	S1	X	Y	РАЗМЕРЫ УПАКОВКИ			ВЕС кг
														L/A	L/B	H	
NKM-GE 65-315/279/A/BAQE/7,5/4MCE110/P	125	80	429	225	280	1048	160	120	400	315	M14	140	426	1386	526	676	195

НКМ-GE 65-315 – СТАНДАРТИЗИРОВАННЫЕ МОНОБЛОЧНЫЕ ЦЕНТРОБЕЖНЫЕ НАСОСЫ С ЭЛЕКТРОННЫМ УПРАВЛЕНИЕМ С ИНВЕРТОРОМ ДЛЯ СИСТЕМ ЦИРКУЛЯЦИИ



Диапазон температур перекачиваемой жидкости: от -10 °C до +140 °C (MCE/C) – Максимальная температура окружающей среды: +40 °C
 ≅ 1450 1/мин

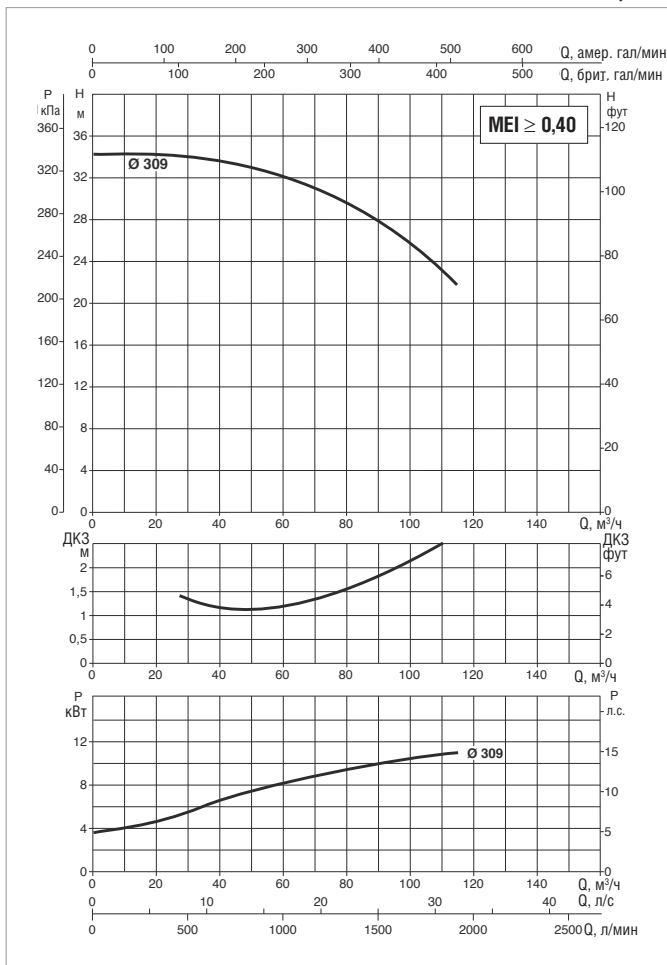
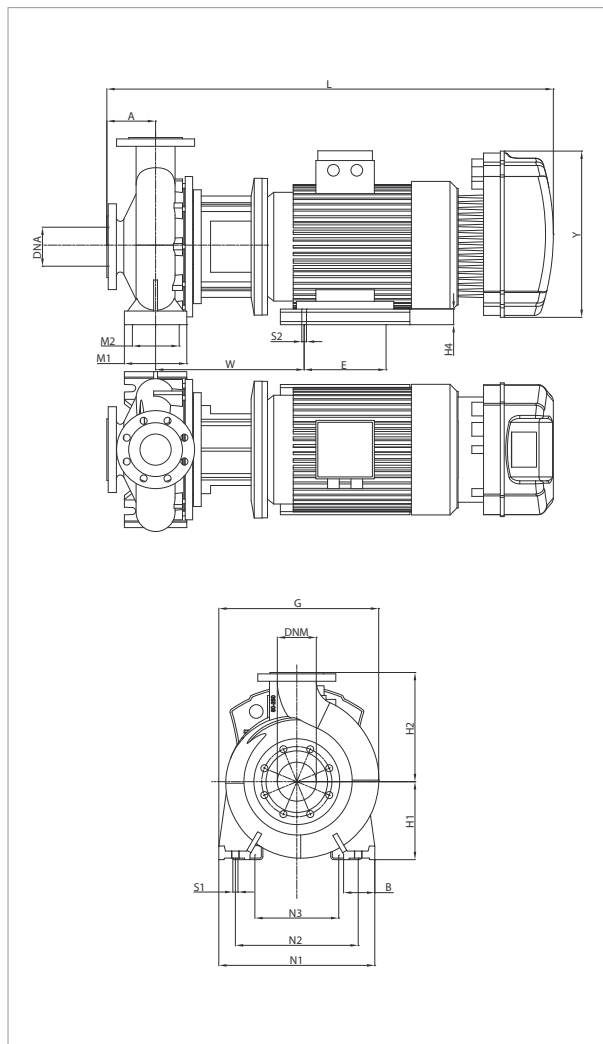

Более подробная информация о гидравлическом КПД приведена на стр. 241. Кривые производительности основаны на значениях кинематической вязкости = 1 мм²/с и плотности, равной 1000 кг/м³. Погрешность кривых соответствует IEC 9906.

МОДЕЛЬ	МОДЕЛЬ MCE	ВХОД ПИТАНИЯ 50 Гц	P2 НОМИНАЛЬНАЯ		In A
			кВт	Л.С.	
НКМ-GE 65-315/309/A/BAQE/11/4 T MCE110/C	MCE110/C	3 x 400 -B	11,00	15,00	26,6

МОДЕЛЬ	A	B	E	G	H1	H2	H4	L	M1	M2	N1	N2	S1	S2	W	X	Y	РАЗМЕРЫ УПАКОВКИ			ВЕС кг
																		L/A	L/B	H	
НКМ-GE 65-315/309/A/BAQE/11/4 T MCE110/C	125	80	210	429	225	280	65	1108	160	120	400	315	M14	M12	402	140	426	1250	560	575	263

NKM-GE 65-315 – СТАНДАРТИЗИРОВАННЫЕ МОНОБЛОЧНЫЕ ЦЕНТРОБЕЖНЫЕ НАСОСЫ С ЭЛЕКТРОННЫМ УПРАВЛЕНИЕМ С ИНВЕРТОРОМ ДЛЯ СИСТЕМ ПОВЫШЕНИЯ ДАВЛЕНИЯ



Диапазон температур перекачиваемой жидкости: от -10 °C до +80 °C (MCE/P) – Максимальная температура окружающей среды: +40 °C
 ≅ 1450 1/мин

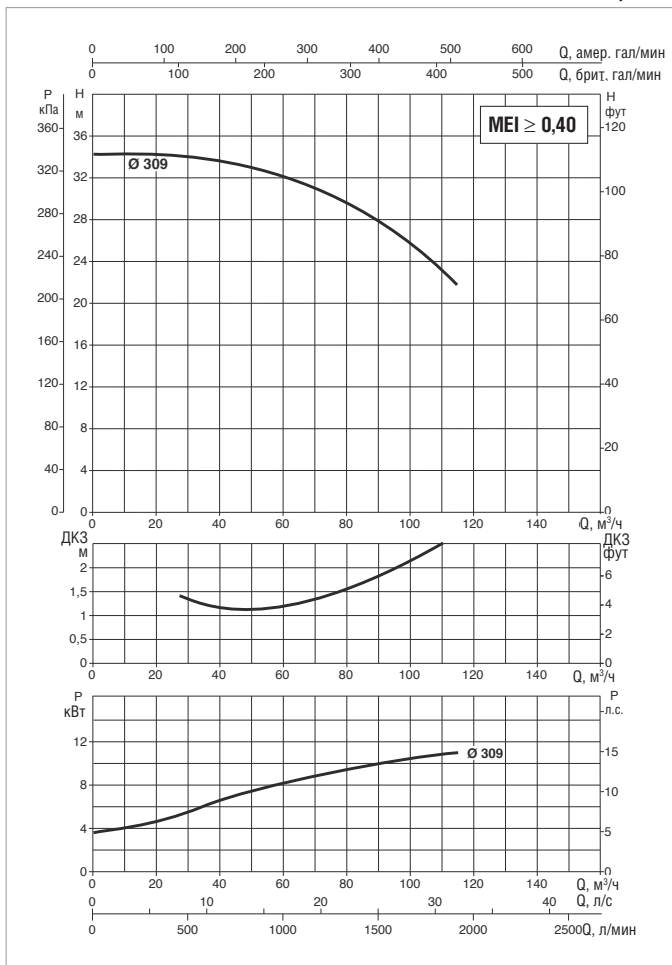
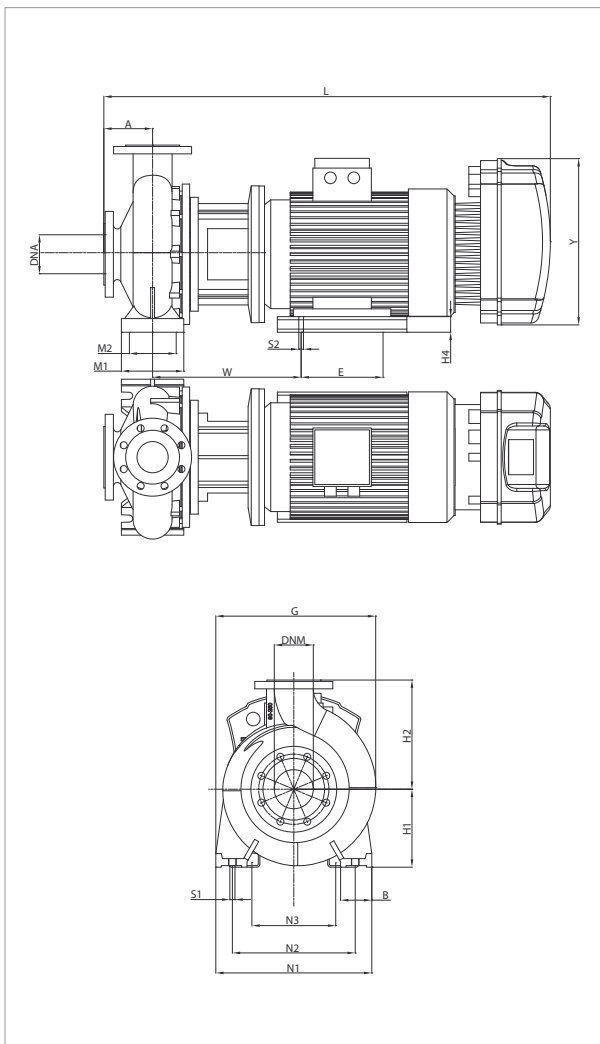

Более подробная информация о гидравлическом КПД приведена на стр. 241.
 Кривые производительности основаны на значениях кинематической вязкости = 1 мм²/с и плотности, равной 1000 кг/м³. Погрешность кривых соответствует IEC 9906.

МОДЕЛЬ	МОДЕЛЬ MCE	ВХОД ПИТАНИЯ 50 Гц	P2 НОМИНАЛЬНАЯ		In А
			кВт	Л.С.	
NKM-GE65-315/309/A/BAQE/11/4 MCE150/P	MCE150/P	3 x 400 -B	11,00	15,00	27,2

МОДЕЛЬ	A	B	E	G	H1	H2	H4	L	M1	M2	N1	N2	S1	S2	W	X	Y	РАЗМЕРЫ УПАКОВКИ			ВЕС кг
																		L/A	L/B	H	
NKM-GE65-315/309/A/BAQE/11/4 MCE150/P	125	80	210	429	225	280	65	1108	160	120	400	315	M14	M12	402	140	426	1250	560	575	263



NKM-GE 80-160 – СТАНДАРТИЗИРОВАННЫЕ МОНОБЛОЧНЫЕ ЦЕНТРОБЕЖНЫЕ НАСОСЫ С ЭЛЕКТРОННЫМ УПРАВЛЕНИЕМ С ИНВЕРТОРОМ ДЛЯ СИСТЕМ ЦИРКУЛЯЦИИ



Диапазон температур перекачиваемой жидкости: от -10 °С до +140 °С (MCE/C) – Максимальная температура окружающей среды: +40 °С
 ≅ 1450 1/мин

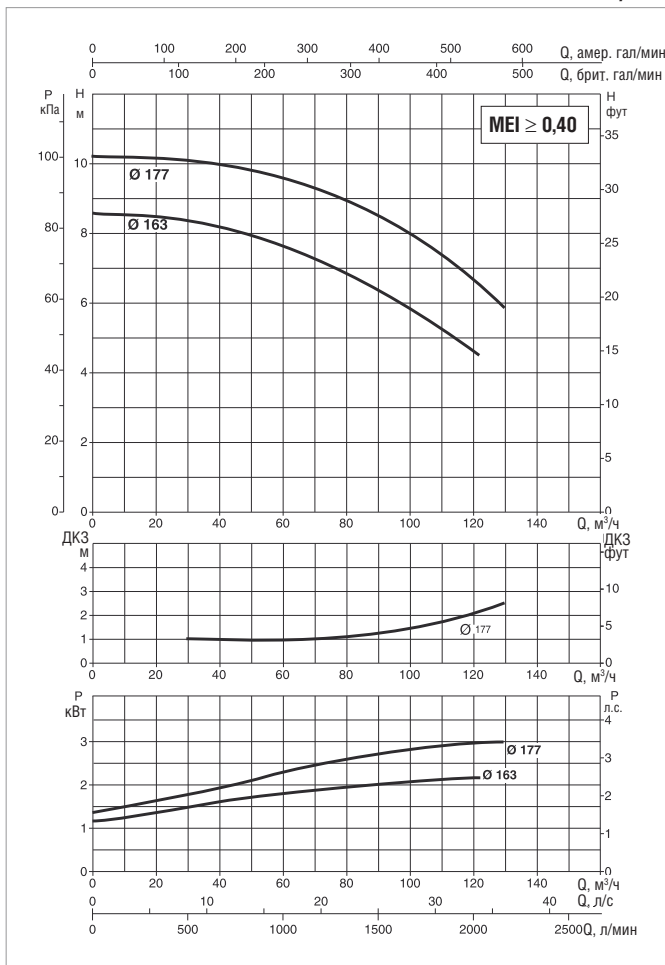
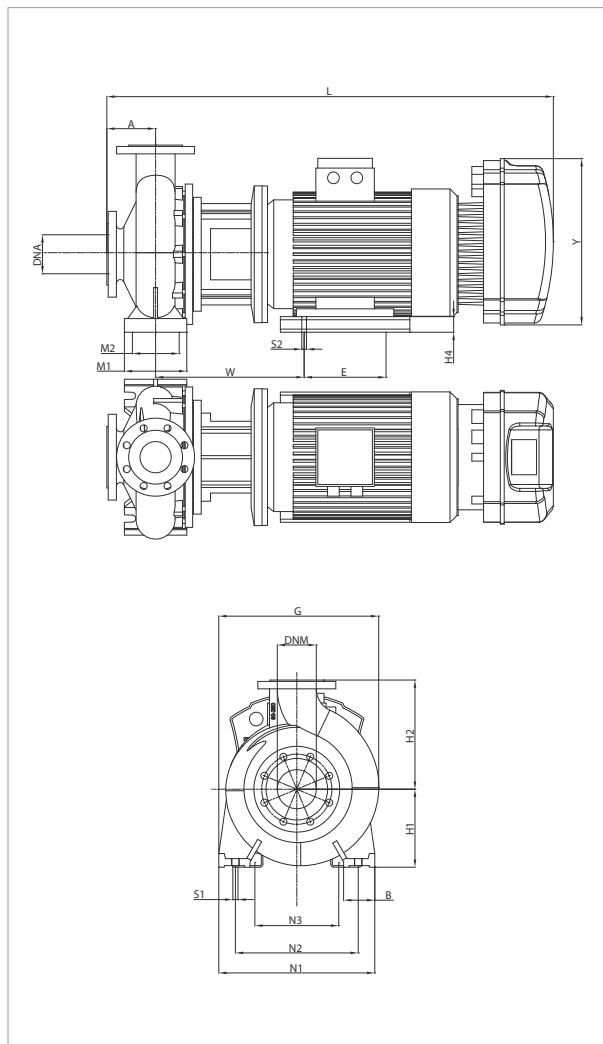

Более подробная информация о гидравлическом КПД приведена на стр. 241. Кривые производительности основаны на значениях кинематической вязкости = 1 мм²/с и плотности, равной 1000 кг/м³. Погрешность кривых соответствует IEC 9906.

МОДЕЛЬ	МОДЕЛЬ MCE	ВХОД ПИТАНИЯ 50 Гц	P2 НОМИНАЛЬНАЯ		In А
			кВт	Л.С.	
NKM-GE 80-160/163/A/BAQE/2,2/4 M MCE22/C	MCE22/C	1 x 230 -B	2,20	3,00	19,6
NKM-GE 80-160/163/A/BAQE/2,2/4 T MCE30/C	MCE30/C	3 x 400 -B	2,20	3,00	подлежит уточнению
NKM-GE 80-160/177/A/BAQE/3/4 T MCE30/C	MCE30/C	3 x 400 -B	3,00	4,00	7,6

МОДЕЛЬ	A	B	G	H1	H2	L	M1	M2	N1	N2	S1	X	Y	РАЗМЕРЫ УПАКОВКИ			ВЕС кг
														L/A	L/B	H	
NKM-GE 80-160/163/A/BAQE/2,2/4 M MCE22/C	125	65	342	180	225	804	125	95	320	250	M10	140	262	850	500	660	87
NKM-GE 80-160/163/A/BAQE/2,2/4 T MCE30/C	125	65	342	180	225	871	125	95	320	250	M10	140	353	850	500	660	89,6
NKM-GE 80-160/177/A/BAQE/3/4 T MCE30/C	125	65	342	180	225	804	125	95	320	250	M10	140	353	850	500	660	96

NKM-GE 80-200 – СТАНДАРТИЗИРОВАННЫЕ МОНОБЛОЧНЫЕ ЦЕНТРОБЕЖНЫЕ НАСОСЫ С ЭЛЕКТРОННЫМ УПРАВЛЕНИЕМ С ИНВЕРТОРОМ ДЛЯ СИСТЕМ ЦИРКУЛЯЦИИ



Диапазон температур перекачиваемой жидкости: от -10 °C до +140 °C (MCE/C) – Максимальная температура окружающей среды: +40 °C
 ≅ 1450 1/мин

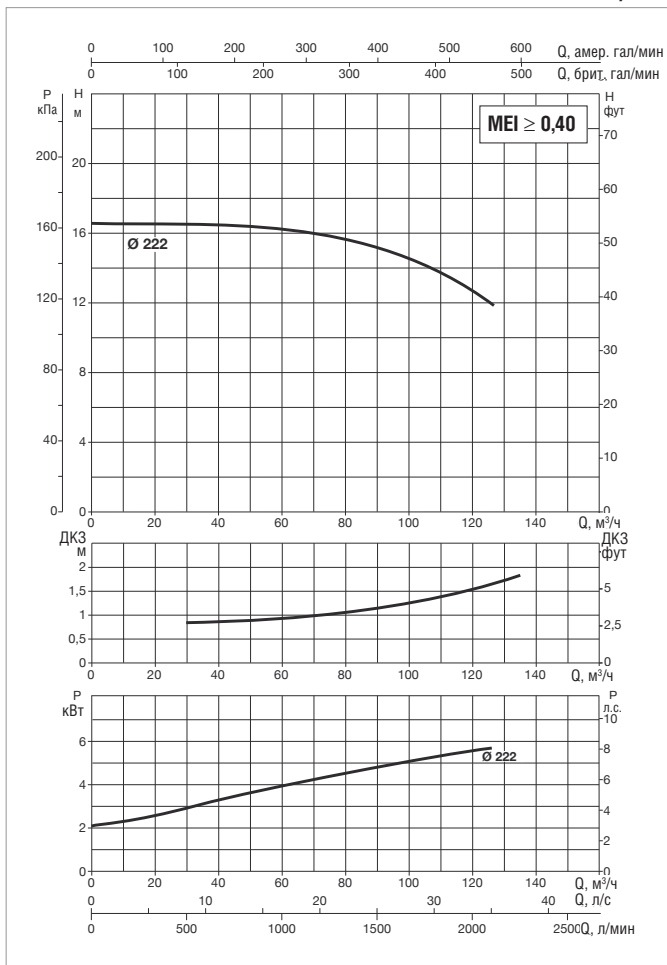
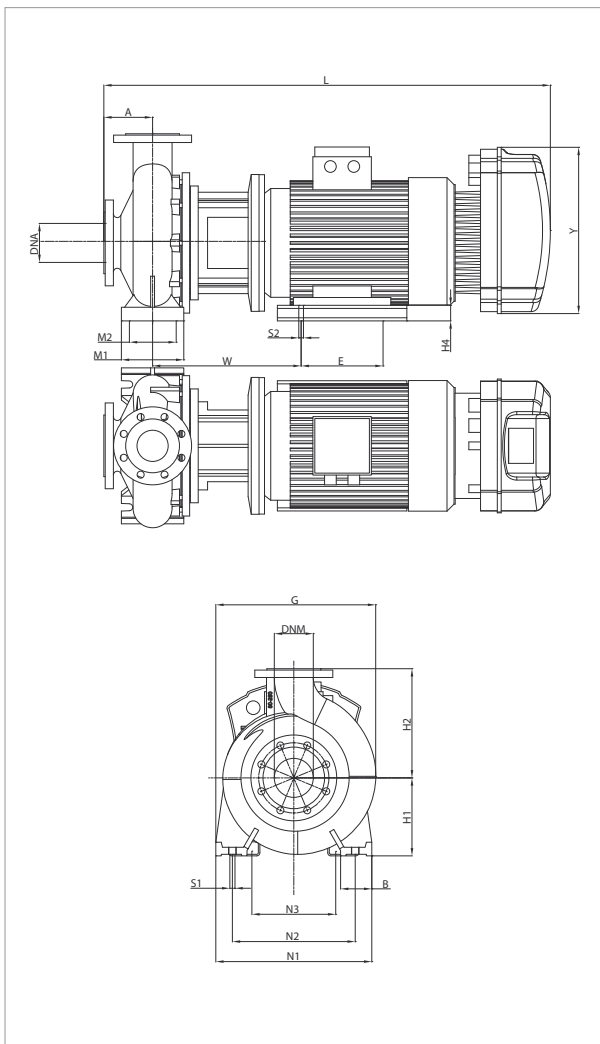

Более подробная информация о гидравлическом КПД приведена на стр. 241.
 Кривые производительности основаны на значениях кинематической вязкости = 1 мм²/с и плотности, равной 1000 кг/м³. Погрешность кривых соответствует IEC 9906.

МОДЕЛЬ	МОДЕЛЬ MCE	ВХОД ПИТАНИЯ 50 Гц	P2 НОМИНАЛЬНАЯ		In А
			кВт	Л.С.	
NKM-GE 80-200/222/A/BAQE/5.5/4 T MCE55/C	MCE55/C	3 x 400 -B	5,50	7,50	12,9

МОДЕЛЬ	A	B	G	H1	H2	L	M1	M2	N1	N2	S1	X	Y	РАЗМЕРЫ УПАКОВКИ			ВЕС кг
														L/A	L/B	H	
NKM-GE 80-200/222/A/BAQE/5.5/4 T MCE55/C	125	65	365	180	250	938	125	95	345	280	M10	140	353	1100	550	620	156

НКМ-GE 80-250 – СТАНДАРТИЗИРОВАННЫЕ МОНОБЛОЧНЫЕ ЦЕНТРОБЕЖНЫЕ НАСОСЫ С ЭЛЕКТРОННЫМ УПРАВЛЕНИЕМ С ИНВЕРТОРОМ ДЛЯ СИСТЕМ ПОВЫШЕНИЯ ДАВЛЕНИЯ



Диапазон температур перекачиваемой жидкости: от -10 °C до +80 °C (MCE/P) – Максимальная температура окружающей среды: +40 °C

≈ 1450 1/мин

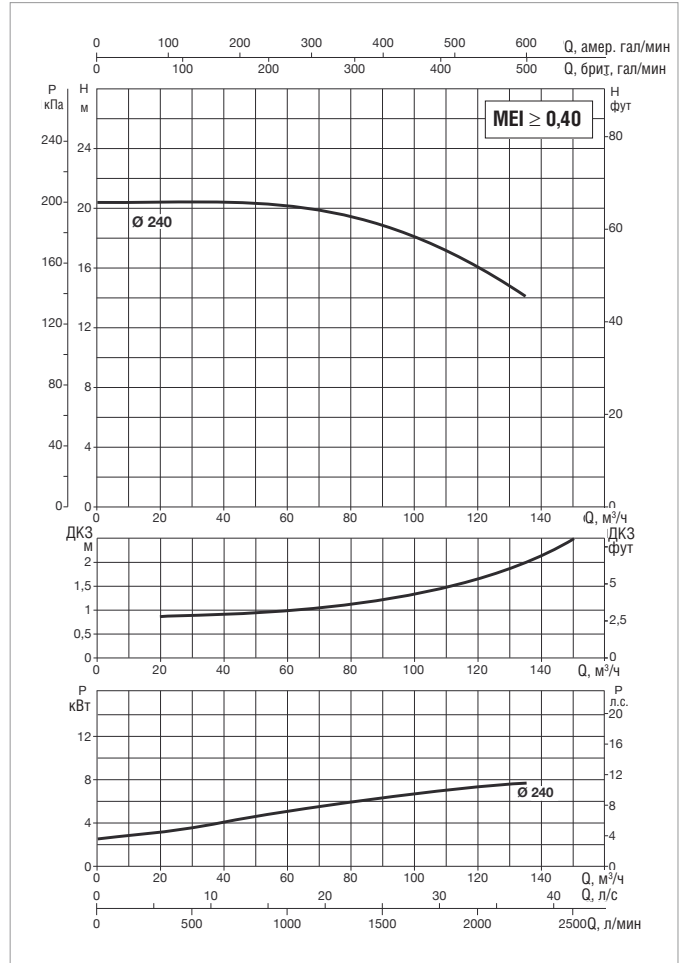
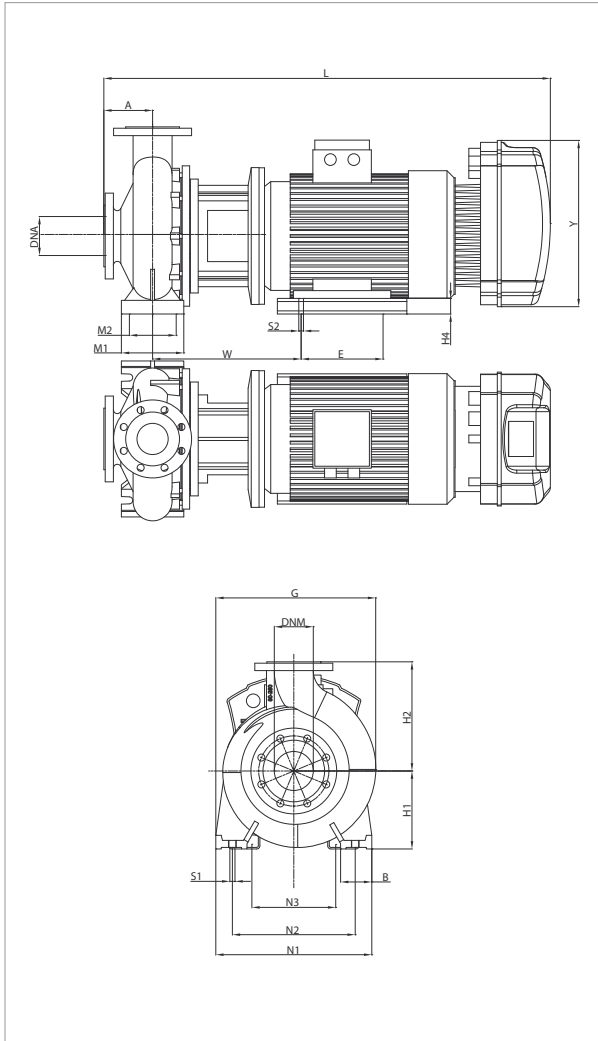

Более подробная информация о гидравлическом КПД приведена на стр. 241. Кривые производительности основаны на значениях кинематической вязкости = 1 мм²/с и плотности, равной 1000 кг/м³. Погрешность кривых соответствует IEC 9906.

МОДЕЛЬ	МОДЕЛЬ MCE	ВХОД ПИТАНИЯ 50 Гц	P2 НОМИНАЛЬНАЯ		In А
			кВт	Л.С.	
НКМ-GE 80-250/240/A/BAQE/7,5/4MCE110/P	MCE110/P	3 x 400 -В	7,5	10,0	17,9

МОДЕЛЬ	A	B	G	H1	H2	L	M1	M2	N1	N2	S1	X	Y	РАЗМЕРЫ УПАКОВКИ			ВЕС кг
														L/A	L/B	H	
НКМ-GE 80-250/240/A/BAQE/7,5/4MCE110/P	125	80	410	200	280	1048	160	120	400	315	M14	140	426	1386	526	676	185

NKM-GE 80-250 – СТАНДАРТИЗИРОВАННЫЕ МОНОБЛОЧНЫЕ ЦЕНТРОБЕЖНЫЕ НАСОСЫ С ЭЛЕКТРОННЫМ УПРАВЛЕНИЕМ С ИНВЕРТОРОМ ДЛЯ СИСТЕМ ЦИРКУЛЯЦИИ



Диапазон температур перекачиваемой жидкости: от -10 °C до +140 °C (MCE/C) – Максимальная температура окружающей среды: +40 °C
 ≅ 1450 1/мин

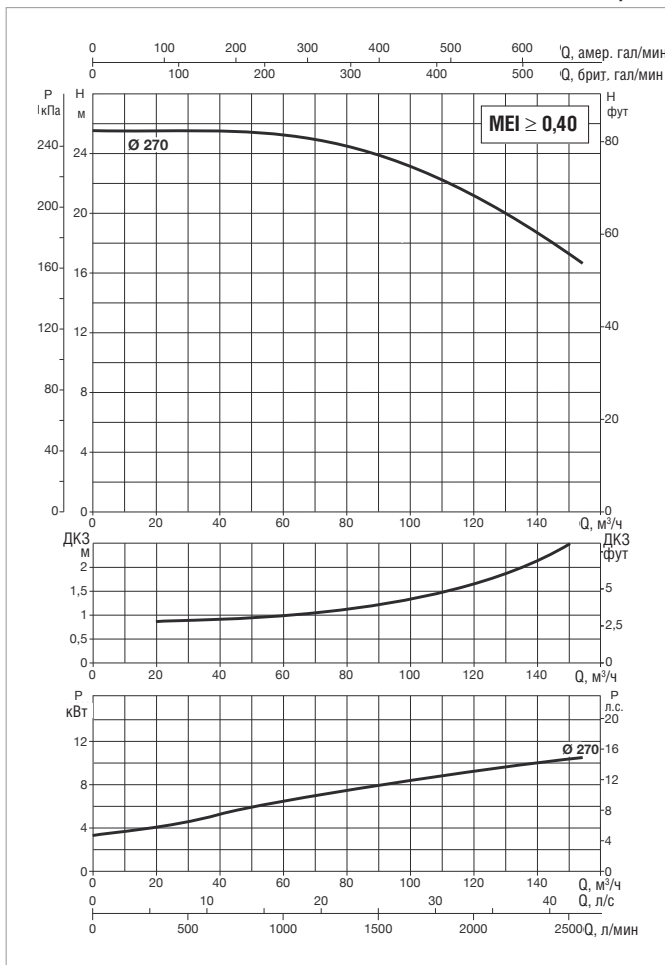
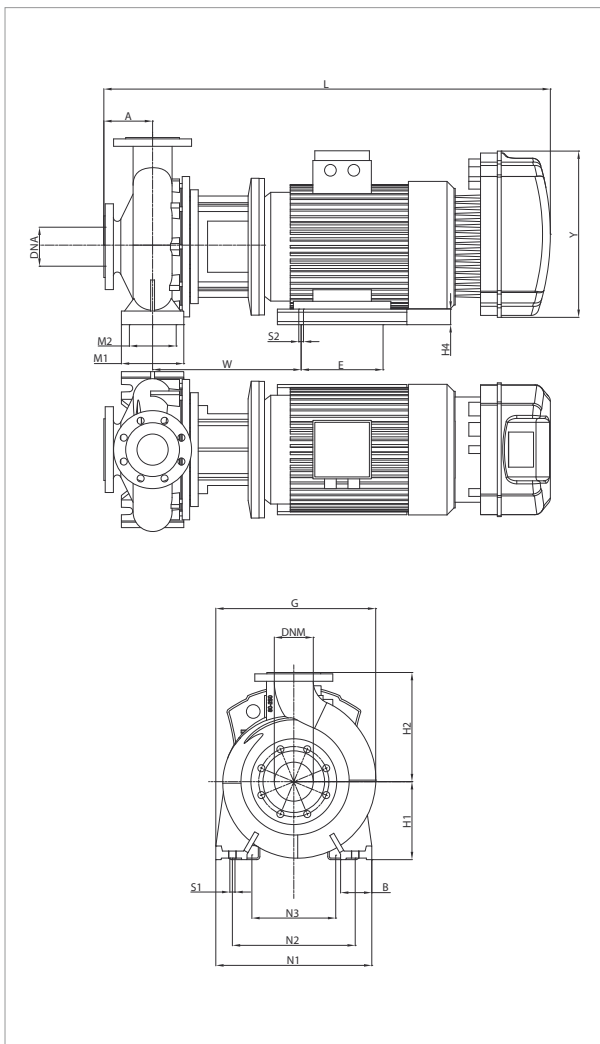

Более подробная информация о гидравлическом КПД приведена на стр. 241.
 Кривые производительности основаны на значениях кинематической вязкости = 1 мм²/с и плотности, равной 1000 кг/м³. Погрешность кривых соответствует IEC 9906.

МОДЕЛЬ	МОДЕЛЬ MCE	ВХОД ПИТАНИЯ 50 Гц	P2 НОМИНАЛЬНАЯ		In А
			кВт	Л.С.	
NKM-GE 80-250/270/A/BAQE/11/4 T MCE110/C	MCE110/C	3 x 400 -B	11,00	15,00	24,4

МОДЕЛЬ	A	B	E	G	H1	H2	H4	L	M1	M2	N1	N2	S1	S2	W	X	Y	РАЗМЕРЫ УПАКОВКИ			ВЕС кг
	L/A	L/B	H																		
NKM-GE 80-250/270/A/BAQE/11/4 T MCE110/C	125	80	210	410	200	280	40	1108	160	120	400	315	M14	M12	381	140	426	1250	560	575	237

НКМ-GE 80-250 – СТАНДАРТИЗИРОВАННЫЕ МОНОБЛОЧНЫЕ ЦЕНТРОБЕЖНЫЕ НАСОСЫ С ЭЛЕКТРОННЫМ УПРАВЛЕНИЕМ С ИНВЕРТОРОМ ДЛЯ СИСТЕМ ПОВЫШЕНИЯ ДАВЛЕНИЯ



Диапазон температур перекачиваемой жидкости: от -10 °С до +80 °С (MCE/P) – Максимальная температура окружающей среды: +40 °С
 ≈ 1450 1/мин

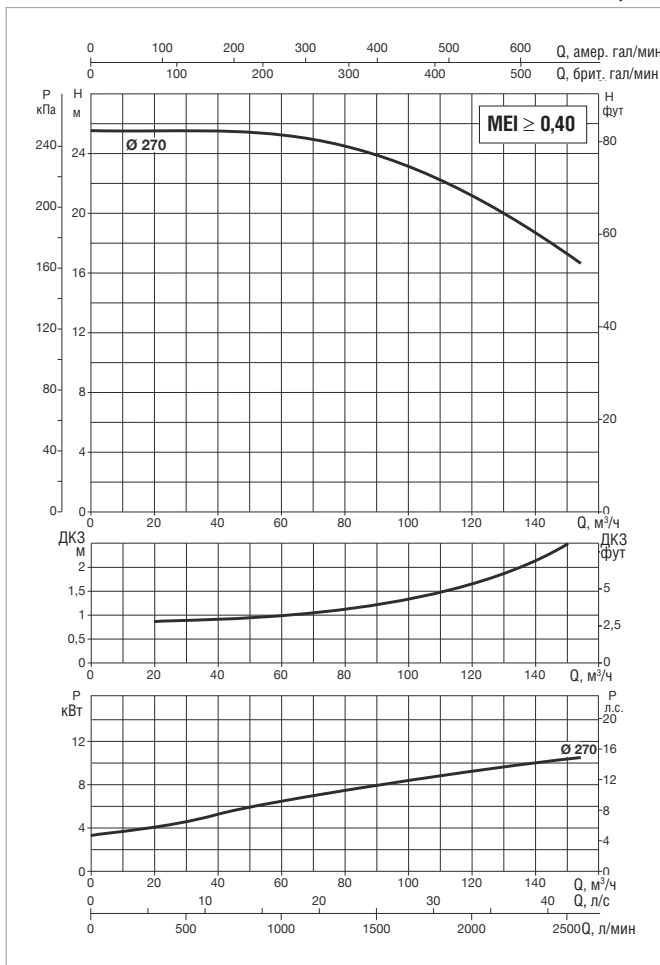
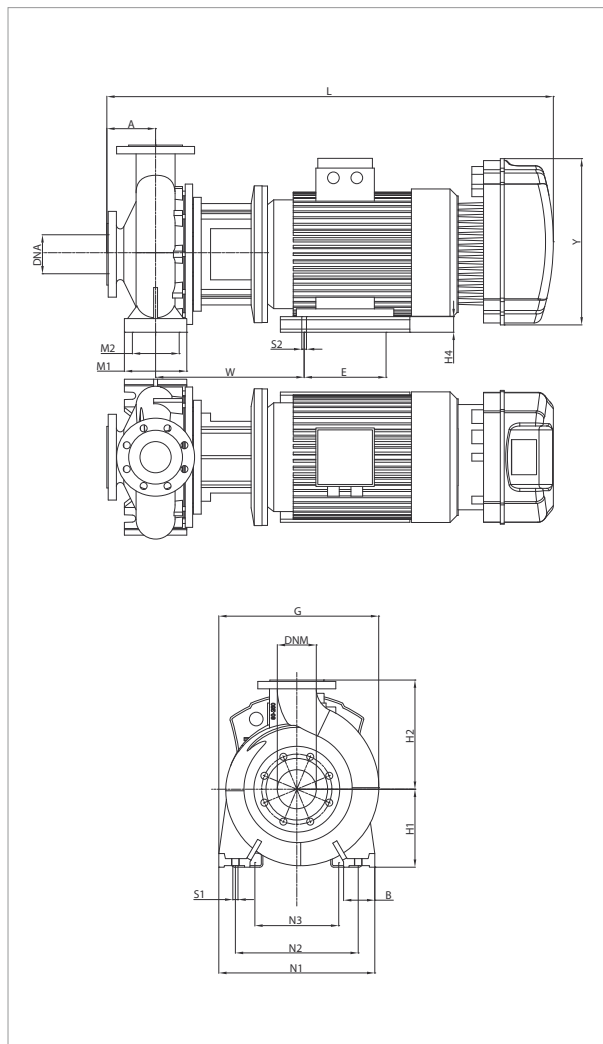

Более подробная информация о гидравлическом КПД приведена на стр. 241. Кривые производительности основаны на значениях кинематической вязкости = 1 мм²/с и плотности, равной 1000 кг/м³. Погрешность кривых соответствует IEC 9906.

МОДЕЛЬ	МОДЕЛЬ MCE	ВХОД ПИТАНИЯ 50 Гц	P2 НОМИНАЛЬНАЯ		In А
			кВт	Л.С.	
НКМ-GE80-250/270/A/BAQE/11/4 MCE150/P	MCE150/P	3 x 400 -В	11,0	15,0	27,2

МОДЕЛЬ	A	B	E	G	H1	H2	H4	L	M1	M2	N1	N2	S1	S2	W	X	Y	РАЗМЕРЫ УПАКОВКИ			ВЕС кг
	L/A	L/B	H																		
НКМ-GE80-250/270/A/BAQE/11/4 MCE150/P	125	80	210	140	200	280	40	1153	160	120	400	315	M14	M12	381	140	426	1386	526	676	237

NKM-GE 80-315 – СТАНДАРТИЗИРОВАННЫЕ МОНОБЛОЧНЫЕ ЦЕНТРОБЕЖНЫЕ НАСОСЫ С ЭЛЕКТРОННЫМ УПРАВЛЕНИЕМ С ИНВЕРТОРОМ ДЛЯ СИСТЕМ ЦИРКУЛЯЦИИ ИЛИ ПОВЫШЕНИЯ ДАВЛЕНИЯ



Диапазон температур перекачиваемой жидкости: от -10 °C до +140 °C (MCE/C) – от -10 °C до +80 °C (MCE/P) – Максимальная температура окружающей среды: +40 °C

≈ 1450 1/мин

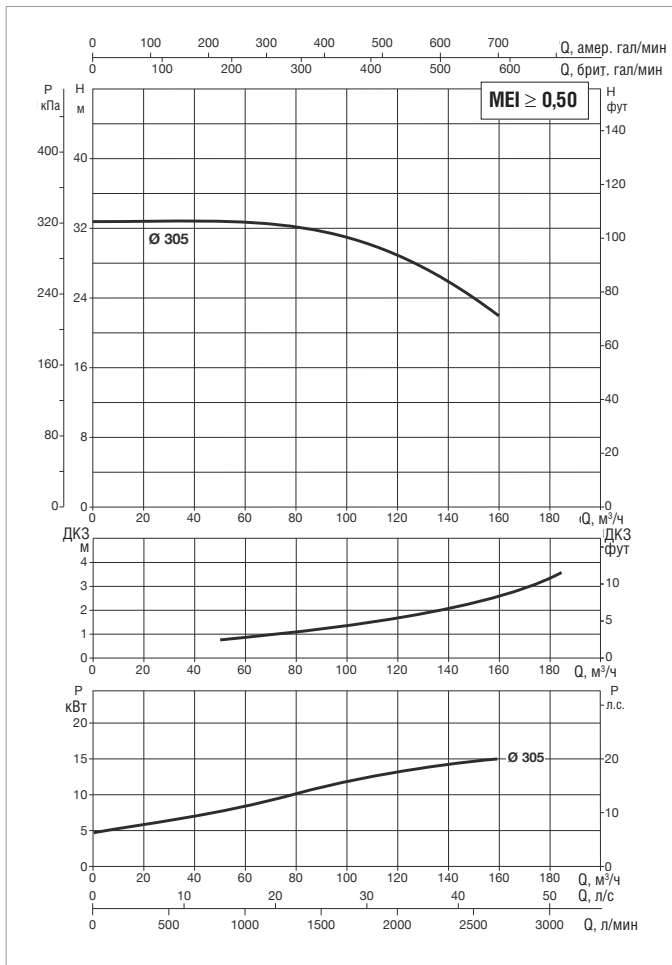
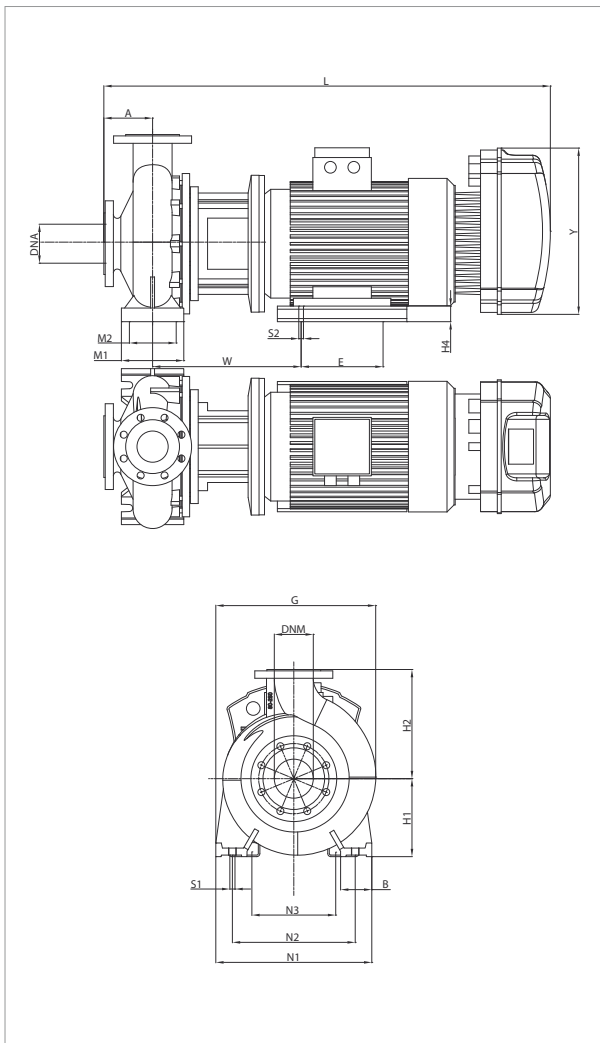

Более подробная информация о гидравлическом КПД приведена на стр. 241. Кривые производительности основаны на значениях кинематической вязкости = 1 мм²/с и плотности, равной 1000 кг/м³. Погрешность кривых соответствует IEC 9906.

МОДЕЛЬ	МОДЕЛЬ MCE	ВХОД ПИТАНИЯ 50 Гц	P2 НОМИНАЛЬНАЯ		In А
			кВт	Л.С.	
NKM-GE 80-315/305/A/BAQE/15/4 T MCE150/C-P	MCE150/C – MCE150/P	3 x 400 ~B	15,00	20,00	34,7

МОДЕЛЬ	A	B	E	G	H1	H2	H4	L	M1	M2	N1	N2	S1	S2	W	X	Y	РАЗМЕРЫ УПАКОВКИ			ВЕС кг
																		L/A	L/B	H	
NKM-GE 80-315/305/A/BAQE/15/4 T MCE150/C-P	125	80	254	460	250	315	90	1188	160	120	400	315	M14	M12	402	140	426	1250	560	575	294

НКМ-GE 100-200 – СТАНДАРТИЗИРОВАННЫЕ МОНОБЛОЧНЫЕ ЦЕНТРОБЕЖНЫЕ НАСОСЫ С ЭЛЕКТРОННЫМ УПРАВЛЕНИЕМ С ИНВЕРТОРОМ ДЛЯ СИСТЕМ ЦИРКУЛЯЦИИ



Диапазон температур перекачиваемой жидкости: от -10 °С до +140 °С (MCE/C) – Максимальная температура окружающей среды: +40 °С
 ≅ 1450 1/мин

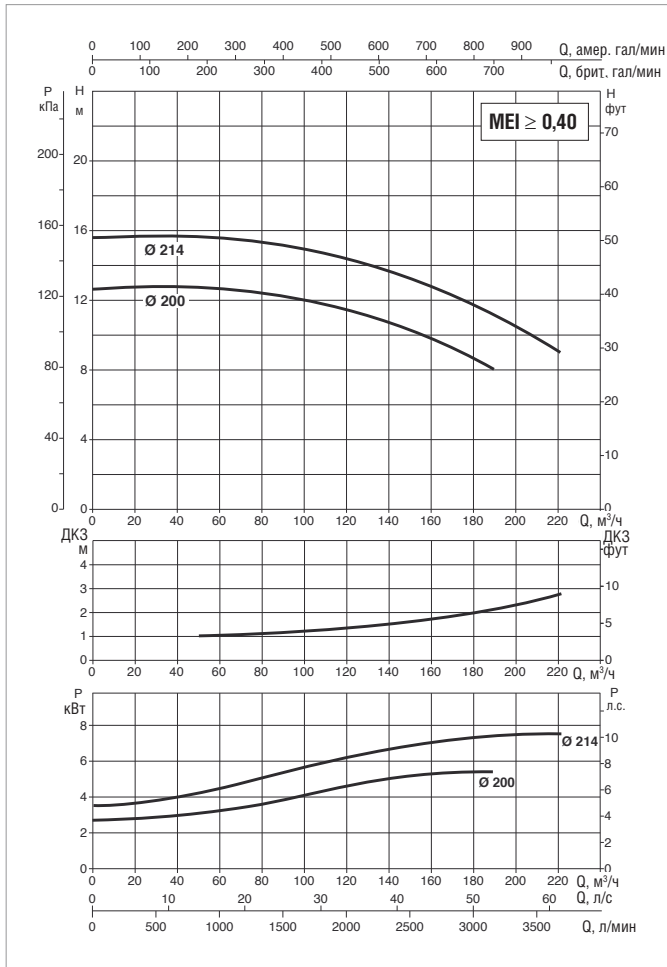
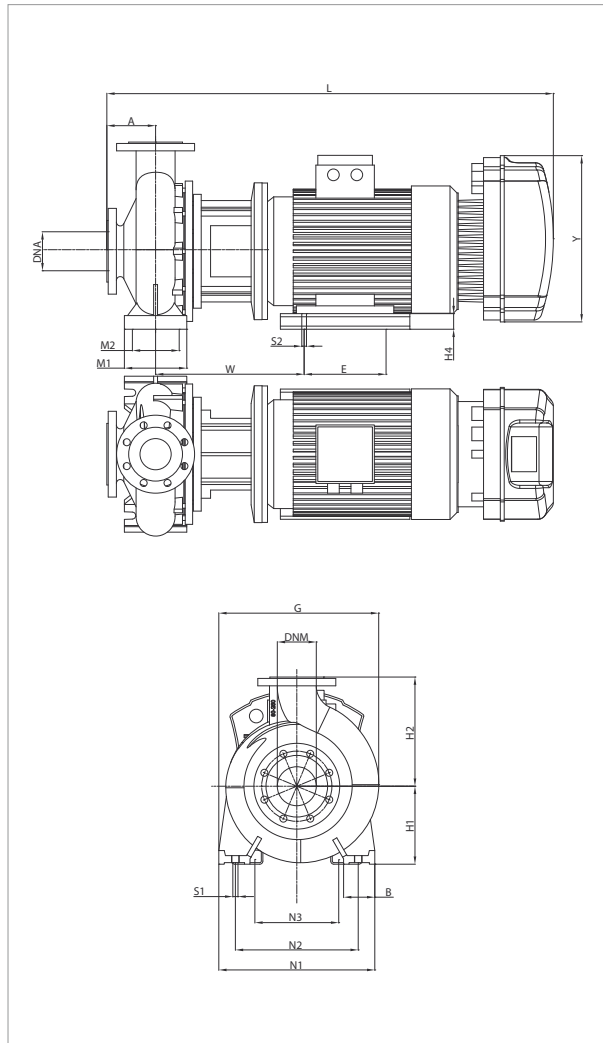

Более подробная информация о гидравлическом КПД приведена на стр. 241. Кривые производительности основаны на значениях кинематической вязкости = 1 мм²/с и плотности, равной 1000 кг/м³. Погрешность кривых соответствует IEC 9906.

МОДЕЛЬ	МОДЕЛЬ MCE	ВХОД ПИТАНИЯ 50 Гц	P2 НОМИНАЛЬНАЯ		In А
			кВт	Л.С.	
НКМ-GE 100-200/200/A/BAQE/5.5/4 T MCE55/C	MCE55/C	3 x 400 -B	5,50	7,50	13,7
НКМ-GE 100-200/214A/BAQE/7.5/4 T MCE110/C	MCE110/C	3 x 400 -B	7,50	10,00	17,7

МОДЕЛЬ	A	B	G	H1	H2	L	M1	M2	N1	N2	S1	X	Y	РАЗМЕРЫ УПАКОВКИ			ВЕС кг
														L/A	L/B	H	
НКМ-GE 100-200/200/A/BAQE/5.5/4 T MCE55/C	125	80	392	200	280	938	160	120	360	280	M14	140	353	1100	550	620	169
НКМ-GE 100-200/214A/BAQE/7.5/4 T MCE110/C	125	80	392	200	280	1026	160	120	360	280	M14	140	426	1100	550	620	181

NKM-GE 100-250 – СТАНДАРТИЗИРОВАННЫЕ МОНОБЛОЧНЫЕ ЦЕНТРОБЕЖНЫЕ НАСОСЫ С ЭЛЕКТРОННЫМ УПРАВЛЕНИЕМ С ИНВЕРТОРОМ ДЛЯ СИСТЕМ ЦИРКУЛЯЦИИ



Диапазон температур перекачиваемой жидкости: от -10 °C до +140 °C (MCE/C) – Максимальная температура окружающей среды: +40 °C
 ≅ 1450 1/мин

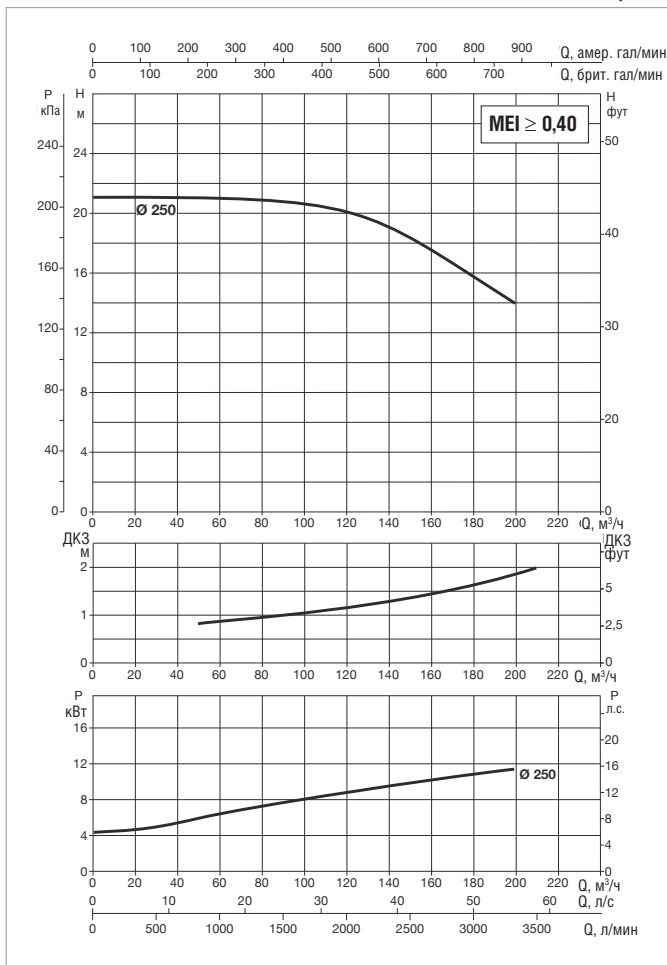
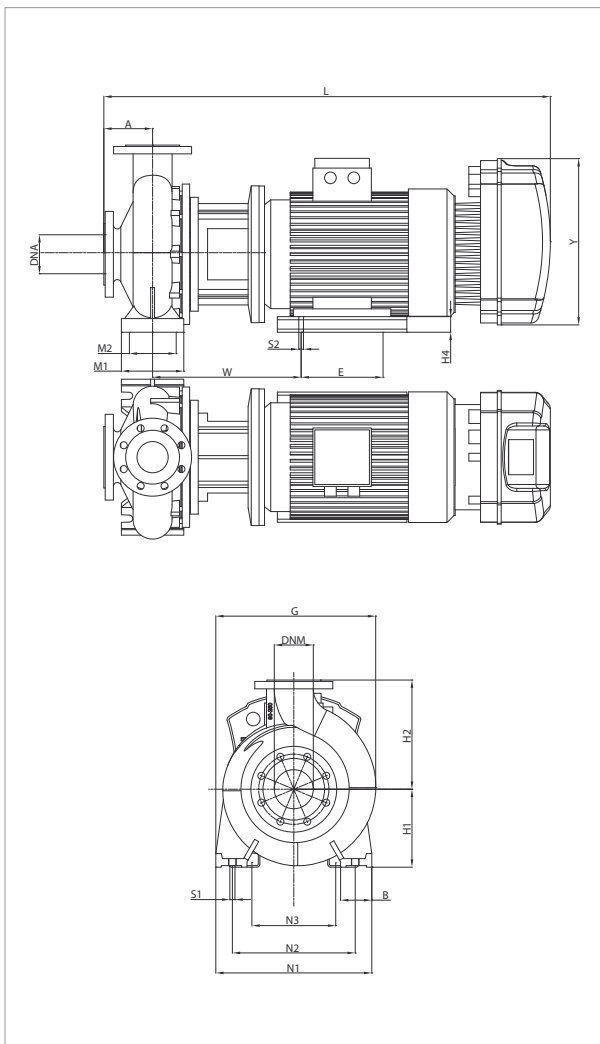

Более подробная информация о гидравлическом КПД приведена на стр. 241.
 Кривые рабочих характеристик основаны на значениях кинематической вязкости = 1 мм²/с и плотности, равной 1000 кг/м³. Погрешность кривых соответствует IEC 9906.

МОДЕЛЬ	МОДЕЛЬ MCE	ВХОД ПИТАНИЯ 50 Гц	P2 НОМИНАЛЬНАЯ		In A
			кВт	Л.С.	
NKM-GE 100-250/250/A/BAQE/11/4 T MCE110/C	MCE110/C	3 x 400 -B	11,00	15,00	26,0

МОДЕЛЬ	A	B	E	G	H1	H2	H4	L	M1	M2	N1	N2	S1	S2	W	X	Y	РАЗМЕРЫ УПАКОВКИ			ВЕС кг
	L/A	L/B	H																		
NKM-GE 100-250/250/A/BAQE/11/4 T MCE110/C	140	80	210	424	225	280	65	1123	160	120	400	315	M14	M12	381	140	426	1250	560	575	245

НКМ-GE 100-250 – СТАНДАРТИЗИРОВАННЫЕ МОНОБЛОЧНЫЕ ЦЕНТРОБЕЖНЫЕ НАСОСЫ С ЭЛЕКТРОННЫМ УПРАВЛЕНИЕМ С ИНВЕРТОРОМ ДЛЯ СИСТЕМ ПОВЫШЕНИЯ ДАВЛЕНИЯ



Диапазон температур перекачиваемой жидкости: от -10 °C до +80 °C (MCE/P) – Максимальная температура окружающей среды: +40 °C
 ≈ 1450 1/мин

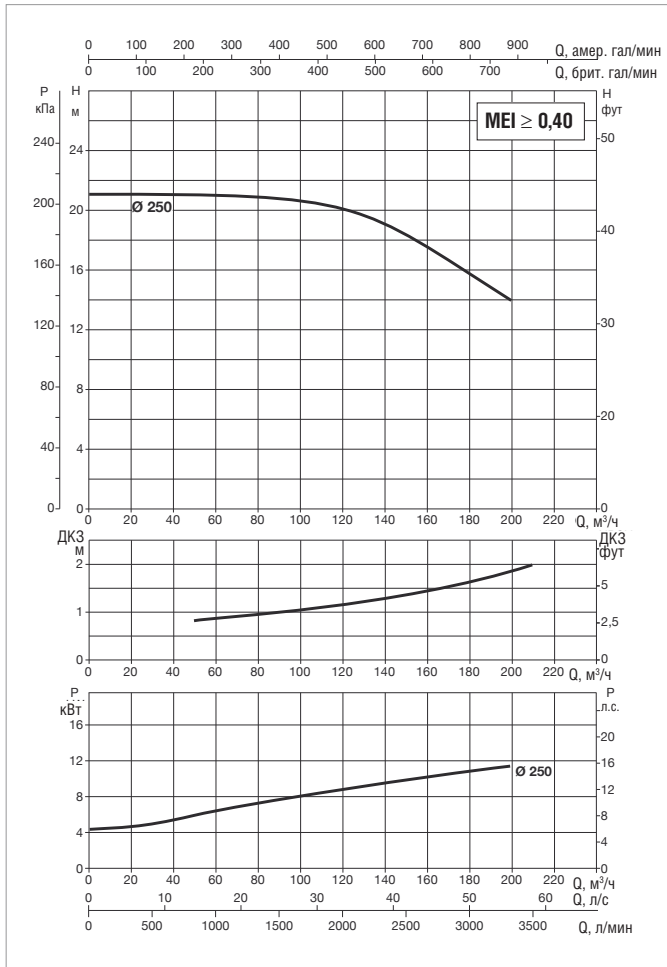
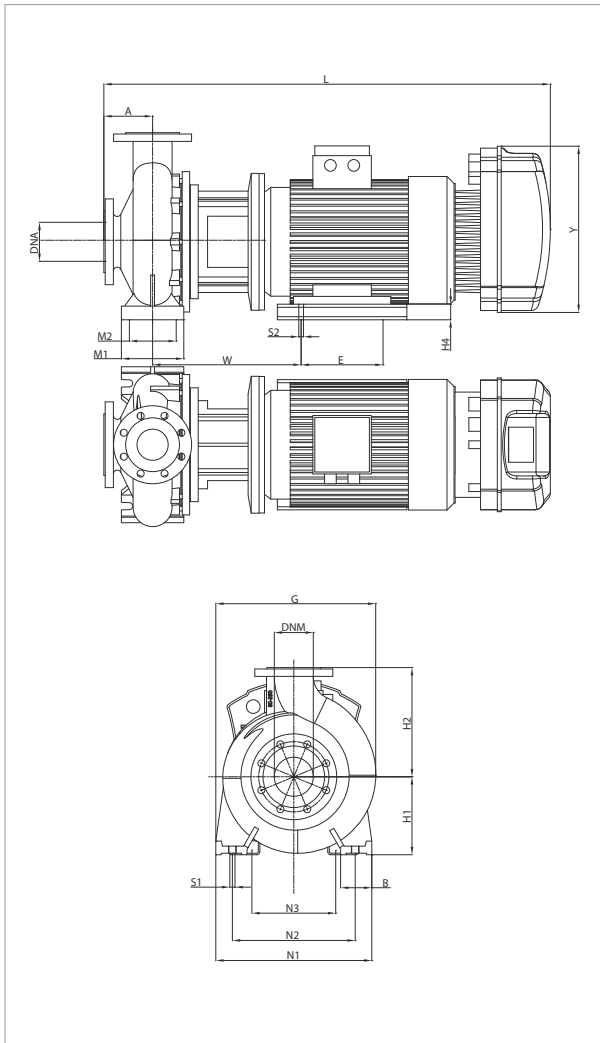

Более подробная информация о гидравлическом КПД приведена на стр. 241. Кривые производительности основаны на значениях кинематической вязкости = 1 мм²/с и плотности, равной 1000 кг/м³. Погрешность кривых соответствует IEC 9906.

МОДЕЛЬ	МОДЕЛЬ MCE	ВХОД ПИТАНИЯ 50 Гц	P2 НОМИНАЛЬНАЯ		In А
			кВт	Л.С.	
НКМ-GE100-250/250/A/BAQE/11/4 MCE150/P	MCE150/P	3 x 400 -В	11,0	15,0	27,2

МОДЕЛЬ	A	B	E	G	H1	H2	H4	L	M1	M2	N1	N2	S1	S2	W	X	Y	РАЗМЕРЫ УПАКОВКИ			ВЕС кг
	L/A	L/B	H																		
НКМ-GE100-250/250/A/BAQE/11/4 MCE150/P	140	80	210	424	225	280	65	1168	160	120	400	315	M14	M12	381	140	426	1386	526	676	245

NKM-GE 100-250 – СТАНДАРТИЗИРОВАННЫЕ МОНОБЛОЧНЫЕ ЦЕНТРОБЕЖНЫЕ НАСОСЫ С ЭЛЕКТРОННЫМ УПРАВЛЕНИЕМ С ИНВЕРТОРОМ ДЛЯ СИСТЕМ ЦИРКУЛЯЦИИ ИЛИ ПОВЫШЕНИЯ ДАВЛЕНИЯ

MCE-C

MCE-P

Диапазон температур перекачиваемой жидкости: от -10 °C до +140 °C (MCE/C) – от -10 °C до +80 °C (MCE/P) – Максимальная температура окружающей среды: +40 °C

≈ 1450 1/мин

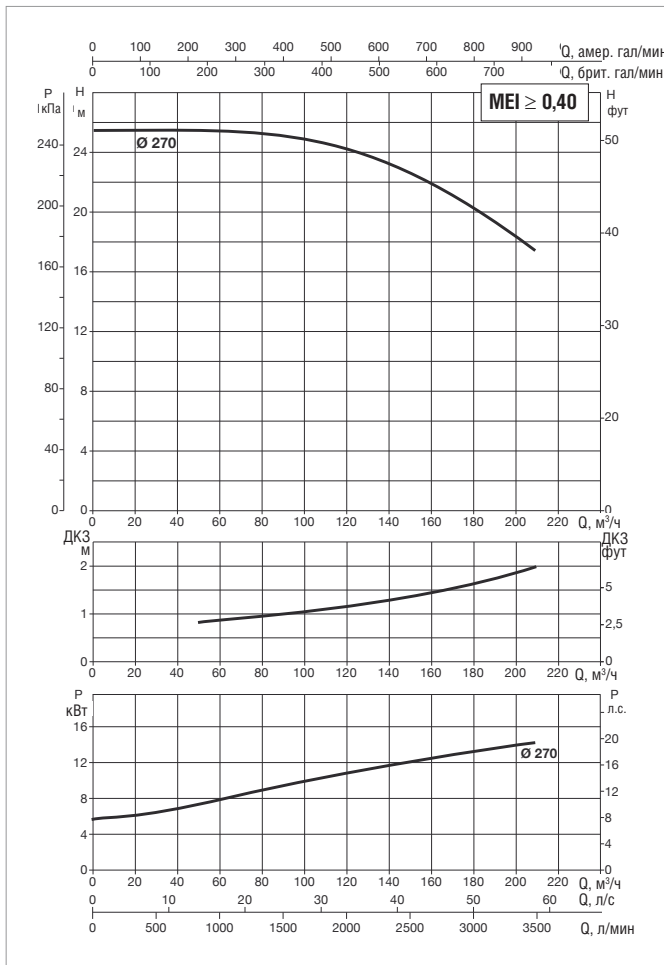
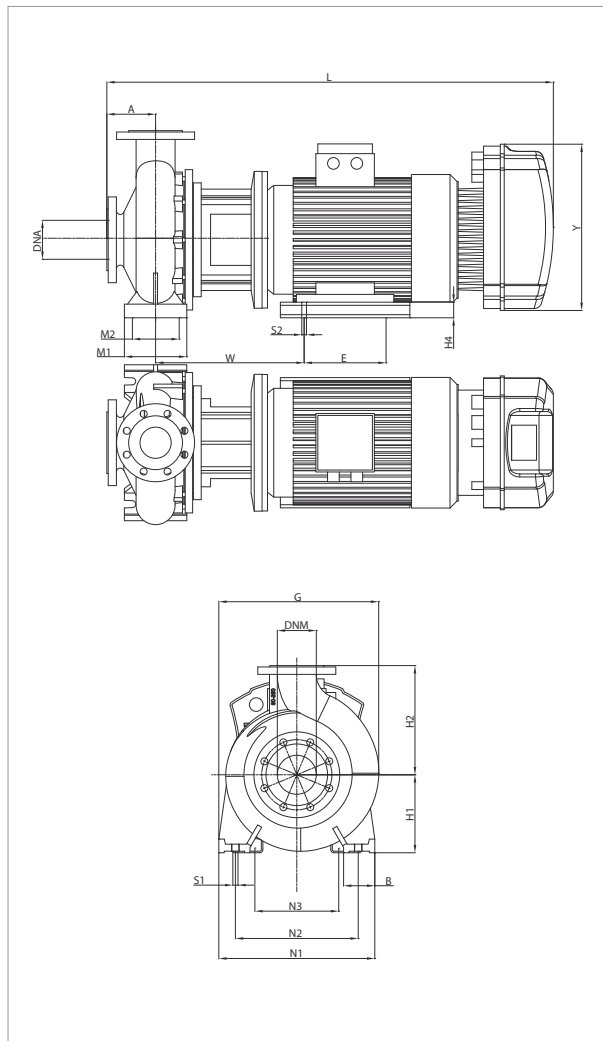

Более подробная информация о гидравлическом КПД приведена на стр. 241. Кривые производительности основаны на значениях кинематической вязкости = 1 мм²/с и плотности, равной 1000 кг/м³. Погрешность кривых соответствует IEC 9906.

МОДЕЛЬ	МОДЕЛЬ MCE	ВХОД ПИТАНИЯ 50 Гц	P2 НОМИНАЛЬНАЯ		In А
			кВт	Л.С.	
NKM-GE 100-250/270/A/BAQE/15/4 T MCE150/C-P	MCE150/C – MCE150/P	3 x 400 -В	15,00	20,00	33,2

МОДЕЛЬ	A	B	E	G	H1	H2	H4	L	M1	M2	N1	N2	S1	S2	W	X	Y	РАЗМЕРЫ УПАКОВКИ			ВЕС кг
																		L/A	L/B	H	
NKM-GE 100-250/270/A/BAQE/15/4 T MCE150/C-P	140	80	254	424	225	280	65	1203	160	120	400	315	M14	M12	381	140	426	1250	560	575	268

NKM-GE 125-250 – СТАНДАРТИЗИРОВАННЫЕ МОНОБЛОЧНЫЕ ЦЕНТРОБЕЖНЫЕ НАСОСЫ С ЭЛЕКТРОННЫМ УПРАВЛЕНИЕМ С ИНВЕРТОРОМ ДЛЯ СИСТЕМ ЦИРКУЛЯЦИИ ИЛИ ПОВЫШЕНИЯ ДАВЛЕНИЯ

MCE-C

MCE-P

Диапазон температур перекачиваемой жидкости: от -10 °C до +140 °C (MCE/C) – от -10 °C до +80 °C (MCE/P) – Максимальная температура окружающей среды: +40 °C

≈ 1450 1/мин

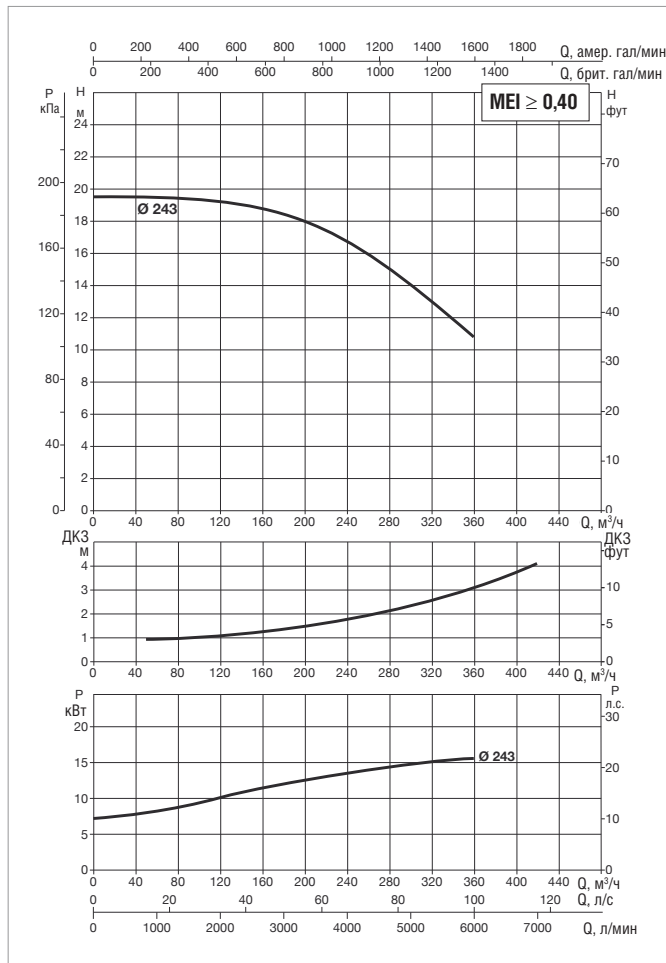
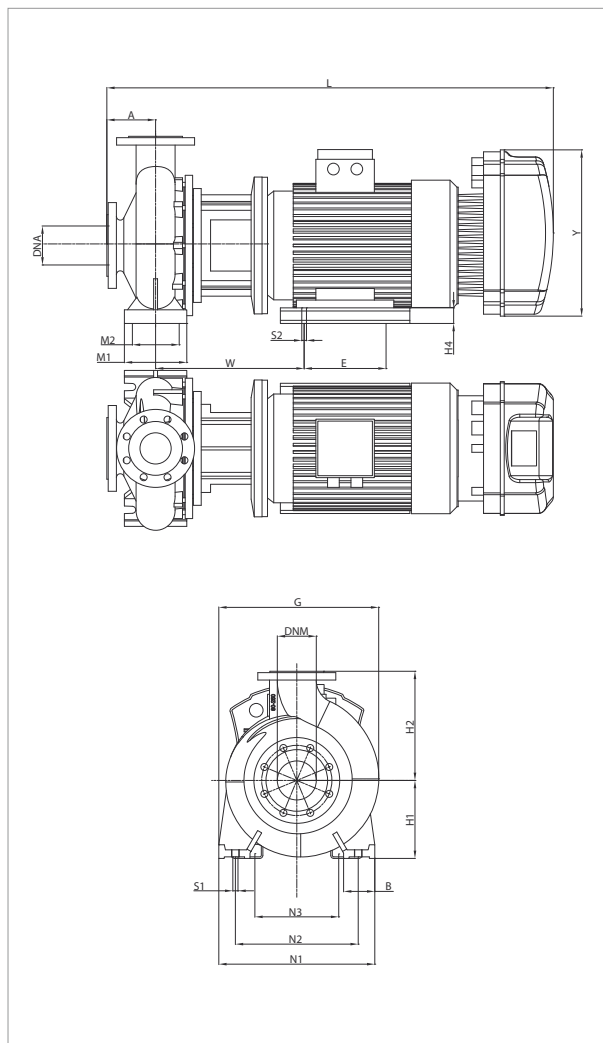

Более подробная информация о гидравлическом КПД приведена на стр. 241. Кривые производительности основаны на значениях кинематической вязкости = 1 мм²/с и плотности, равной 1000 кг/м³. Погрешность кривых соответствует IEC 9906.

МОДЕЛЬ	МОДЕЛЬ MCE	ВХОД ПИТАНИЯ 50 Гц	P2 НОМИНАЛЬНАЯ		In А
			кВт	Л.С.	
NKM-GE 125-250/243/A/BAQE/15/4 T MCE150/C-P	MCE150/C – MCE150/P	3 x 400 -B	15,00	20,00	36,7

МОДЕЛЬ	A	B	E	G	H1	H2	H4	L	M1	M2	N1	N2	S1	S2	W	X	Y	РАЗМЕРЫ УПАКОВКИ			ВЕС кг
																		L/A	L/B	H	
NKM-GE 125-250/243/A/BAQE/15/4 T MCE150/C-P	140	80	254	472	250	355	90	1203	160	120	400	315	M14	M12	381	140	426	1500	660	725	305

NKM-GE 150-200 – СТАНДАРТИЗИРОВАННЫЕ МОНОБЛОЧНЫЕ ЦЕНТРОБЕЖНЫЕ НАСОСЫ С ЭЛЕКТРОННЫМ УПРАВЛЕНИЕМ С ИНВЕРТОРОМ ДЛЯ СИСТЕМ ЦИРКУЛЯЦИИ



Диапазон температур перекачиваемой жидкости: от -10 °C до +140 °C (MCE/C) – Максимальная температура окружающей среды: +40 °C
 ≅ 1450 1/мин

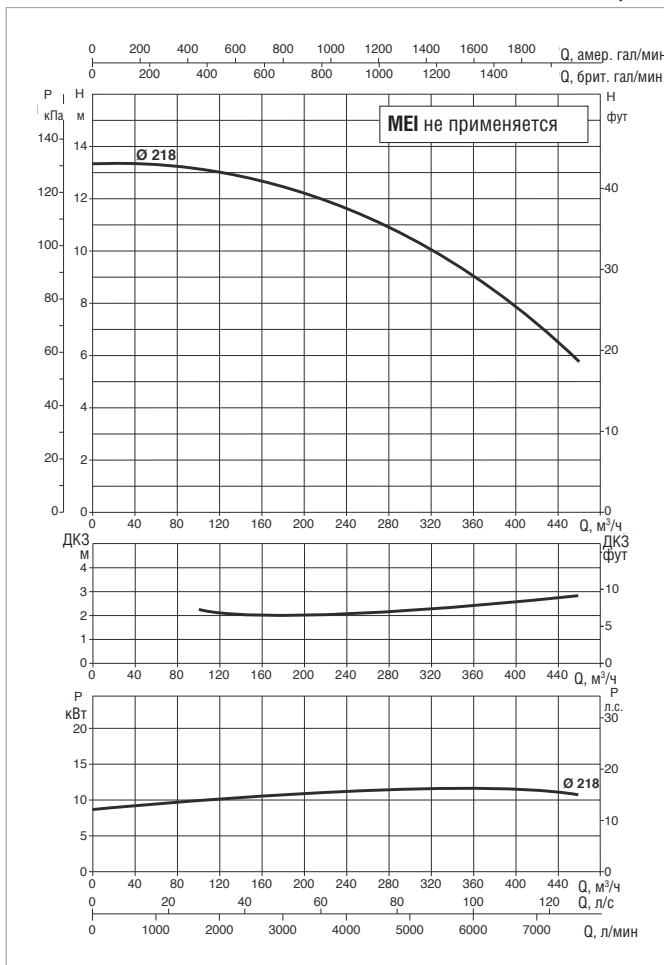
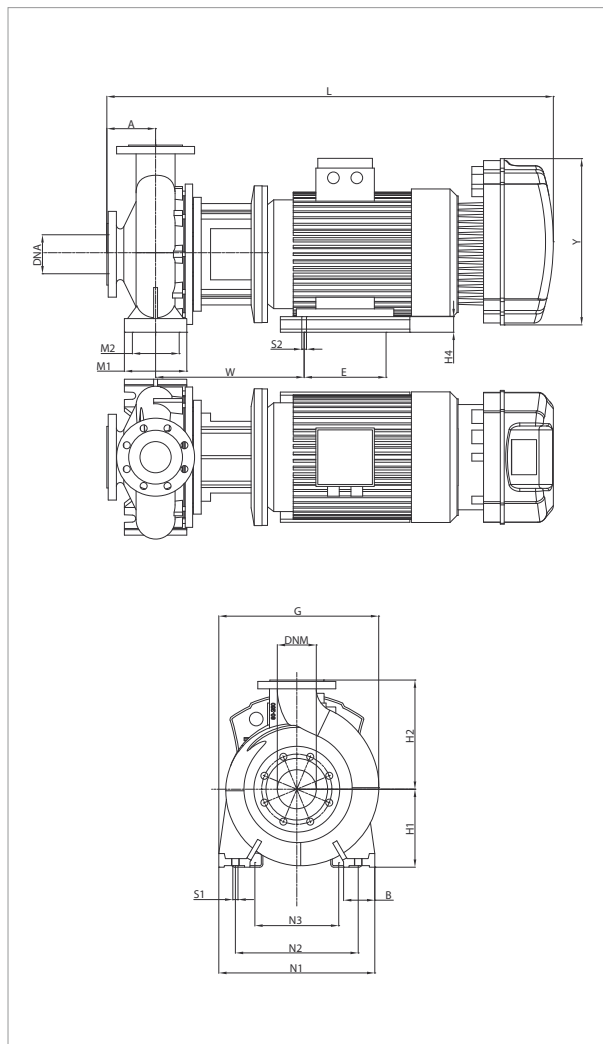

Более подробная информация о гидравлическом КПД приведена на стр. 241.
 Кривые производительности основаны на значениях кинематической вязкости = 1 мм²/с и плотности, равной 1000 кг/м³. Погрешность кривых соответствует IEC 9906.

МОДЕЛЬ	МОДЕЛЬ MCE	ВХОД ПИТАНИЯ 50 Гц	P2 НОМИНАЛЬНАЯ		In А
			кВт	Л.С.	
NKM-GE 150-200/218/A/BAQE/11/4 T MCE110/C	MCE110/C	3 x 400 -B	11,00	15,00	27,8

МОДЕЛЬ	A	B	E	G	H1	H2	H4	L	M1	M2	N1	N2	S1	S2	W	X	Y	РАЗМЕРЫ УПАКОВКИ			ВЕС кг
	L/A	L/B	H																		
NKM-GE 150-200/218/A/BAQE/11/4 T MCE110/C	160	100	210	593	280	400	120	1243	200	150	550	450	M16	M12	381	140	426	1500	660	725	406

МОДЕЛИ НКМ-GE – 2 ПОЛЮСА

СТАНДАРТИЗИРОВАННЫЕ МОНОБЛОЧНЫЕ ЦЕНТРОБЕЖНЫЕ НАСОСЫ С ЭЛЕКТРОННЫМ УПРАВЛЕНИЕМ С ИНВЕРТОРОМ

ТАБЛИЦА ВЫБОРА МОДЕЛЕЙ – НКР-GE 32

МОДЕЛЬ	Q = м³/ч	0	6	12	18	24	30	36	42
	Q = л/мин	0	100	200	300	400	500	600	700
НКР-GE 32-125.1/115/1.1/2	Н (м)	17,2	17	15	12,5				
НКР-GE 32-125.1/125/1.5/2		21	20,8	19	16,8				
НКР-GE 32-125.1/140/2.2/2		27	26,9	25,9	23	19,5			
НКР-GE 32-125/110/ 1.1 /2		15,8	15,2	14,5	12,9	9,9			
НКР-GE 32-125/120/ 1.5 /2		19,3	18,9	18,2	16,8	14,5			
НКР-GE 32-125/130/ 2.2 /2		23,6	23,1	23	21,6	19,6	16,8		
НКР-GE 32-125/142/ 3 /2		28,6	28	27,6	26,5	24,6	21,8	17,9	
НКР-GE 32-160.1 155/2.2/2		31,7	32,4	31	26,7				
НКР-GE 32-160.1 166/3 /2		36,7	37,3	36,3	32,8	27			
НКР-GE 32-160.1 177/4/2		42,7	43,4	42,6	38,5	33,9			
НКР-GE 32-160/151 /3 /2		30,5	30	29	27	24	19,5		
НКР-GE 32-160/163 /4 /2		36,2	36	35	33,5	30,5	27	22	
НКР-GE 32-160/177 /5,5/2		43,5	43,2	42,6	41,5	39	36	31,5	25,5
НКР-GE 32-200.1 188/4 /2		45,3	44,4	40,8	34,4	26,8			
НКР-GE 32-200.1 205/5,5/2		56,6	55,7	52	45,8	36,2			
НКР-GE 32-200/190/ 5.5 /2		46,9	46,5	45	43	40	35	29	
НКР-GE 32-200/210/ 7.5 /2		58,8	58	57	56	53	49	44	

ТАБЛИЦА ВЫБОРА МОДЕЛЕЙ – НКР-GE 40

МОДЕЛЬ	Q = м³/ч	0	6	12	18	24	30	36	42	48	54	60	66	72
	Q = л/мин	0	100	200	300	400	500	600	700	800	900	1000	1100	1200
НКР-GE 40-125/107/ 1.5 /2	Н (м)	14,7	14,5	14,3	13,8	13	11,8	10,5	8,6	7				
НКР-GE 40-125/120/ 2.2 /2		19	18,7	18,4	17,8	17	15,9	14,6	13	11				
НКР-GE 40-125/130/ 3 /2		22,8	22,5	22,3	22	21,2	20,2	19	17,4	15,5	13,5			
НКР-GE 40-125/139/ 4 /2		26,4	26,2	26	25,6	25	24	23	21,5	19,5	17,5	15		
НКР-GE 40-160/158/ 5.5 /2		33,7			34	33,4	32,4	31	29,5	27	24			
НКР-GE 40-160/172/ 7.5 /2		40,7			40,2	40,1	39,8	38,5	37,5	35,5	33	30	26,5	
НКР-GE 40-200/210/11 /2		57,1	57	57	56,8	56,5	56	55	53	50	47	43,5	39	
НКР-GE 40-250/230/15 /2		72,5			72,5	72	70	68	66	62,5	60	56	51,5	

МОДЕЛИ НКМ-GE – 2 ПОЛЮСА

СТАНДАРТИЗИРОВАННЫЕ МОНОБЛОЧНЫЕ ЦЕНТРОБЕЖНЫЕ НАСОСЫ С ЭЛЕКТРОННЫМ УПРАВЛЕНИЕМ С ИНВЕРТОРОМ

ТАБЛИЦА ВЫБОРА МОДЕЛЕЙ – НКР-GE 50

МОДЕЛЬ	Q = м³/ч	0	6	12	18	24	30	36	42	48	54	60	66	72	78	84	90	102	114
	Q = л/мин	0	100	200	300	400	500	600	700	800	900	1000	1100	1200	1300	1400	1500	1700	1900
НКР-GE 50-125/115/ 3 /2	Н (м)	17				16,5	16	15,5	15	14,5	13,7	13	12	11	10	9			
НКР-GE 50-125/125/ 4 /2		20,5				20	19,5	19,1	18,5	18	17,5	16,5	15,8	14,8	14	12,5	11,5		
НКР-GE 50-125/135/ 5.5 /2		24				23,6	23,5	23,2	22,8	22,2	21,5	21	20	19,1	18,5	17,5	16,5	13,4	
НКР-GE 50-125/144/ 7.5 /2		28				27,8	27,5	27,3	27	26,5	25,8	25,3	24,5	23,5	23	21,5	20,5	18	15,5
НКР-GE 50-160/153/ 7.5 /2		31,9				31,5	31,5	31,5	31,2	31	30,5	29,5	28,5	27,5	26	25	23,5		
НКР-GE 50-160/169/11 /2		39,6					39,5	39,3	39,1	39	38,5	38	37,2	36,5	35	34	32,5		
НКР-GE 50-200/200/15 /2		55,1					54,7	54,6	54	53,5	52	51	49	47,5	45,5	43	41		

ТАБЛИЦА ВЫБОРА МОДЕЛЕЙ – НКР-GE 65

МОДЕЛЬ	Q = м³/ч	0	6	12	18	24	30	36	42	48	54	60	66	72	78	84	90	102	114	120	150
	Q = л/мин	0	100	200	300	400	500	600	700	800	900	1000	1100	1200	1300	1400	1500	1700	1900	2200	2500
НКР-GE 65-125/127/ 5.5 /2	Н (м)	19,5						19	18,9	18,7	18,4	18,1	17,5	17,2	16,9	16,5	15,8	14,5	13	12	
НКР-GE 65-125/137/ 7.5 /2		23,5						23,1	23	22,8	22,6	22,5	22	21,6	21,1	20,7	20,2	19	17,5	14,8	12
НКР-GE 65-160/157/11 /2		32,5								32,3	32	31,9	1,3	30,2	30	29,2	28,7	27	24,8	23,6	
НКР-GE 65-160/173/15 /2		40,1								39,7	39,6	39,5	39,5	39	38,5	38,2	37,5	36	34,5	33,5	26,9

ТАБЛИЦА ВЫБОРА МОДЕЛЕЙ – НКР-GE 80

МОДЕЛЬ	Q = м³/ч	0	6	12	18	24	30	36	42	48	54	60	66	72	78	84	90	102	114	120	150	180	210	240
	Q = л/мин	0	100	200	300	400	500	600	700	800	900	1000	1100	1200	1300	1400	1500	1700	1900	2200	2500	3000	3500	4000
НКР-GE 80-160/147-127/11 /2	Н (м)	24,5															22	21,4	20,4	20	17,4	16,8	12	
НКР-GE 80-160/153/15 /2		30,5																29	28,4	27,5	27	24,5	21,3	18,3

NKP-GE 32-125.1 – СТАНДАРТИЗИРОВАННЫЕ МОНОБЛОЧНЫЕ ЦЕНТРОБЕЖНЫЕ НАСОСЫ С ЭЛЕКТРОННЫМ УПРАВЛЕНИЕМ С ИНВЕРТОРОМ ДЛЯ СИСТЕМ ЦИРКУЛЯЦИИ



Диапазон температур перекачиваемой жидкости: от -10 °С до +140 °С (MCE/C) – Максимальная температура окружающей среды: +40 °С
 ≅ 2900 1/мин

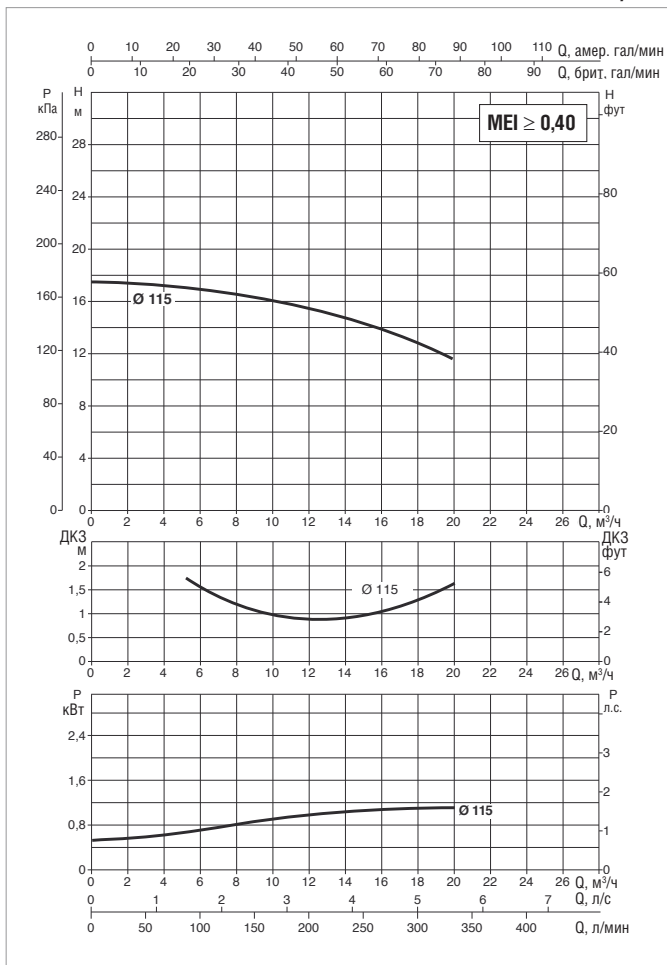
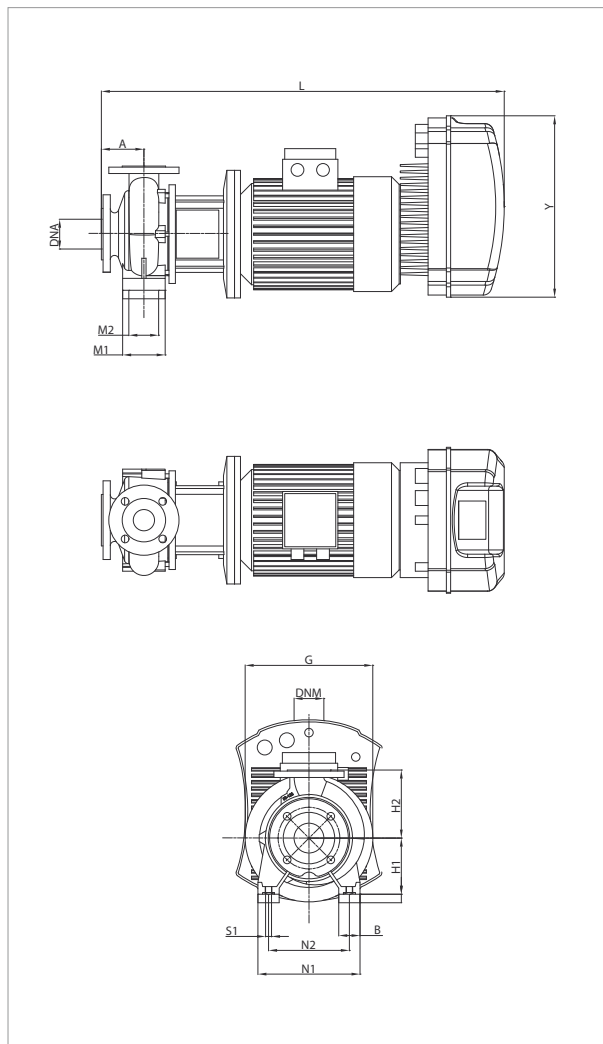

Более подробная информация о гидравлическом КПД приведена на стр. 241. Кривые производительности основаны на значениях кинематической вязкости = 1 мм²/с и плотности, равной 1000 кг/м³. Погрешность кривых соответствует IEC 9906.

МОДЕЛЬ	МОДЕЛЬ MCE	ВХОД ПИТАНИЯ 50 Гц	P2 НОМИНАЛЬНАЯ		I _n А
			кВт	Л.С.	
NKP-GE 32-125.1/115/A/BAQE/1.1/2 M MCE11/C	MCE11/C	1 x 230 -B	1,10	1,5	10,9
NKP-GE 32-125.1/115/A/BAQE/1.1/2 T MCE30/C	MCE30/C	3 x 400 -B	1,10	1,5	подлежит уточнению

МОДЕЛЬ	A	B	G	H1	H2	L	M1	M2	N1	N2	S1	X	Y	РАЗМЕРЫ УПАКОВКИ			ВЕС кг
														L/A	L/B	H	
NKP-GE 32-125.1/115/A/BAQE/1.1/2 M MCE11/C	80	50	234	112	140	660	100	70	190	140	M10	100	262	800	400	400	51
NKP-GE 32-125.1/115/A/BAQE/1.1/2 T MCE30/C	80	50	234	112	140	727	100	70	190	140	M10	100	353	800	400	400	53,6

NKP-GE 32-125.1 – СТАНДАРТИЗИРОВАННЫЕ МОНОБЛОЧНЫЕ ЦЕНТРОБЕЖНЫЕ НАСОСЫ С ЭЛЕКТРОННЫМ УПРАВЛЕНИЕМ С ИНВЕРТОРОМ ДЛЯ СИСТЕМ ЦИРКУЛЯЦИИ



Диапазон температур перекачиваемой жидкости: от -10 °C до +140 °C (MCE/C) – Максимальная температура окружающей среды: +40 °C
 ≅ 2900 1/мин

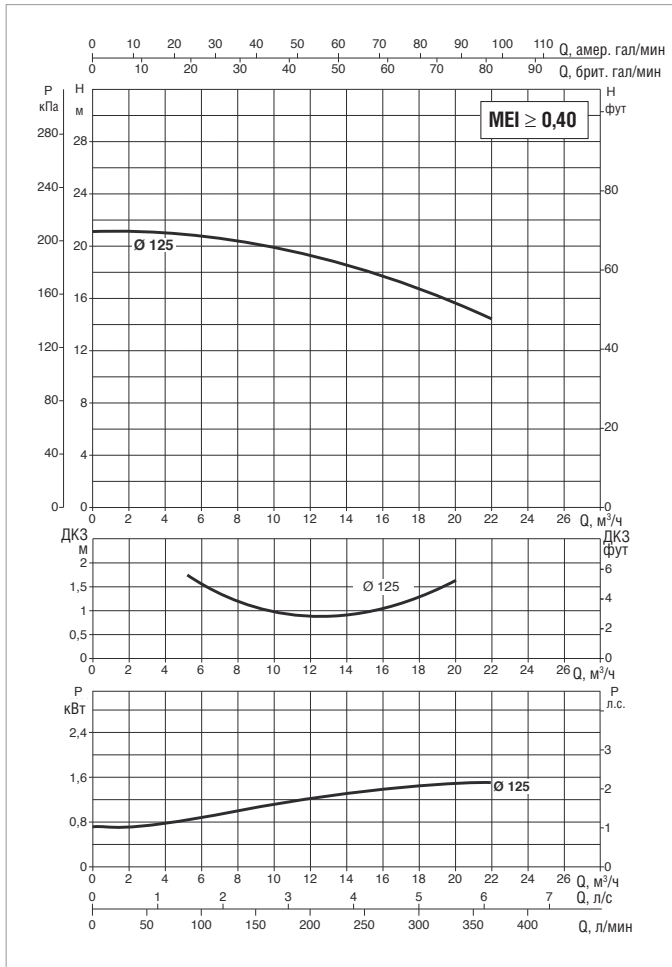
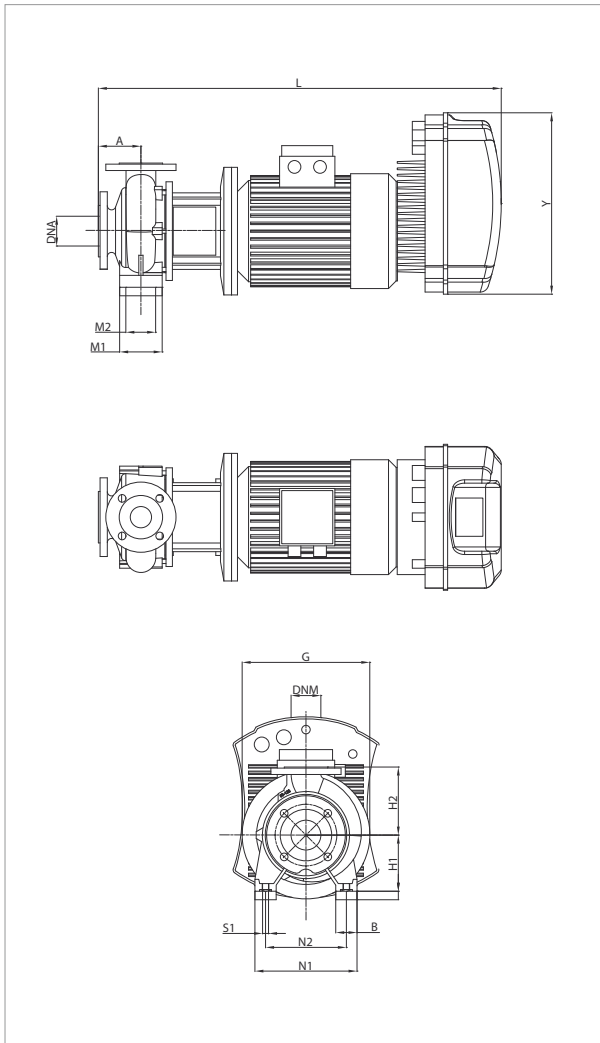

Более подробная информация о гидравлическом КПД приведена на стр. 241. Кривые производительности основаны на значениях кинематической вязкости = 1 мм²/с и плотности, равной 1000 кг/м³. Погрешность кривых соответствует IEC 9906.

МОДЕЛЬ	МОДЕЛЬ MCE	ВХОД ПИТАНИЯ 50 Гц	P2 НОМИНАЛЬНАЯ		In A
			кВт	Л.С.	
NKP-GE 32-125.1/125/A/BAQE/1.5/2 M MCE15/C	MCE15/C	1 x 230 -B	1,50	2,0	14,7
NKP-GE 32-125.1/125/A/BAQE/1.5/2 T MCE30/C	MCE30/C	3 x 400 -B	1,50	2,0	подлежит уточнению

МОДЕЛЬ	A	B	G	H1	H2	L	M1	M2	N1	N2	S1	X	Y	РАЗМЕРЫ УПАКОВКИ			ВЕС кг
														L/A	L/B	H	
NKP-GE 32-125.1/125/A/BAQE/1.5/2 M MCE15/C	80	50	234	112	140	673	100	70	190	140	M10	100	262	800	400	400	56
NKP-GE 32-125.1/125/A/BAQE/1.5/2 T MCE30/C	80	50	234	112	140	740	100	70	190	140	M10	100	353	800	400	400	58,6



NKP-GE 32-125.1 – СТАНДАРТИЗИРОВАННЫЕ МОНОБЛОЧНЫЕ ЦЕНТРОБЕЖНЫЕ НАСОСЫ С ЭЛЕКТРОННЫМ УПРАВЛЕНИЕМ С ИНВЕРТОРОМ ДЛЯ СИСТЕМ ПОВЫШЕНИЯ ДАВЛЕНИЯ



Диапазон температур перекачиваемой жидкости: от -10 °C до +80 °C (MCE/P) – Максимальная температура окружающей среды: +40 °C
 ≅ 2900 1/мин

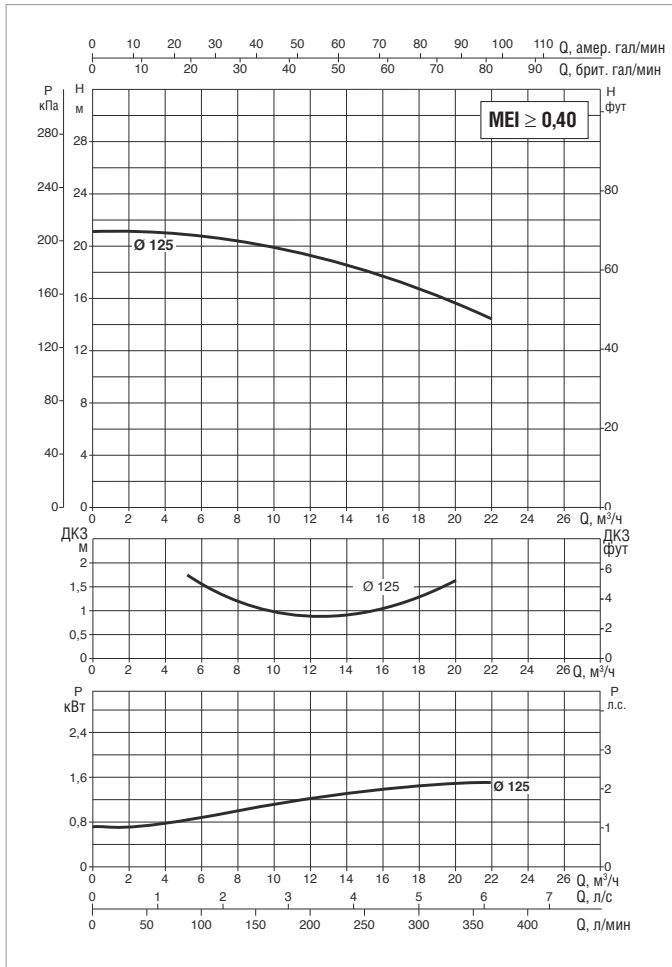
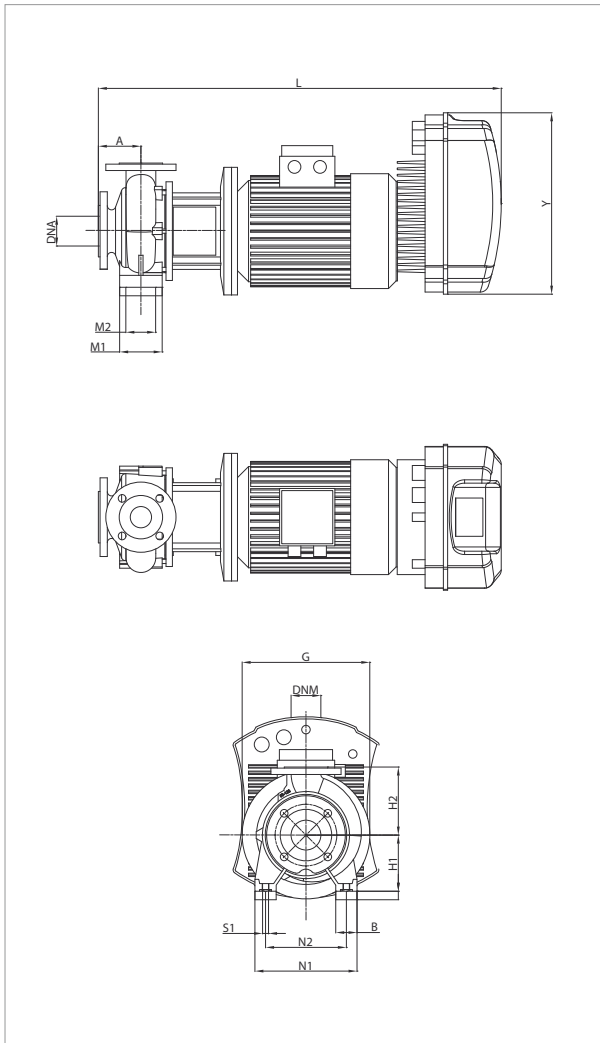

Более подробная информация о гидравлическом КПД приведена на стр. 241. Кривые производительности основаны на значениях кинематической вязкости = 1 мм²/с и плотности, равной 1000 кг/м³. Погрешность кривых соответствует IEC 9906.

МОДЕЛЬ	МОДЕЛЬ MCE	ВХОД ПИТАНИЯ 50 Гц	P2 НОМИНАЛЬНАЯ		In А
			кВт	Л.С.	
NKP-GE32-125.1/125/A/BAQE /1.5/2 MCE22/P	MCE22/P	1 x 230 -B	1,5	2,0	13,4

МОДЕЛЬ	A	B	G	H1	H2	L	M1	M2	N1	N2	S1	X	Y	РАЗМЕРЫ УПАКОВКИ			ВЕС кг
														L/A	L/B	H	
NKP-GE32-125.1/125/A/BAQE /1.5/2 MCE22/P	80	50	234	112	140	673	100	70	190	140	M10	100	262	800	400	400	56

NKP-GE 32-125.1 – СТАНДАРТИЗИРОВАННЫЕ МОНОБЛОЧНЫЕ ЦЕНТРОБЕЖНЫЕ НАСОСЫ С ЭЛЕКТРОННЫМ УПРАВЛЕНИЕМ С ИНВЕРТОРОМ ДЛЯ СИСТЕМ ЦИРКУЛЯЦИИ



Диапазон температур перекачиваемой жидкости: от -10 °С до +140 °С (MCE/C) – Максимальная температура окружающей среды: +40 °С
 ≅ 2900 1/мин

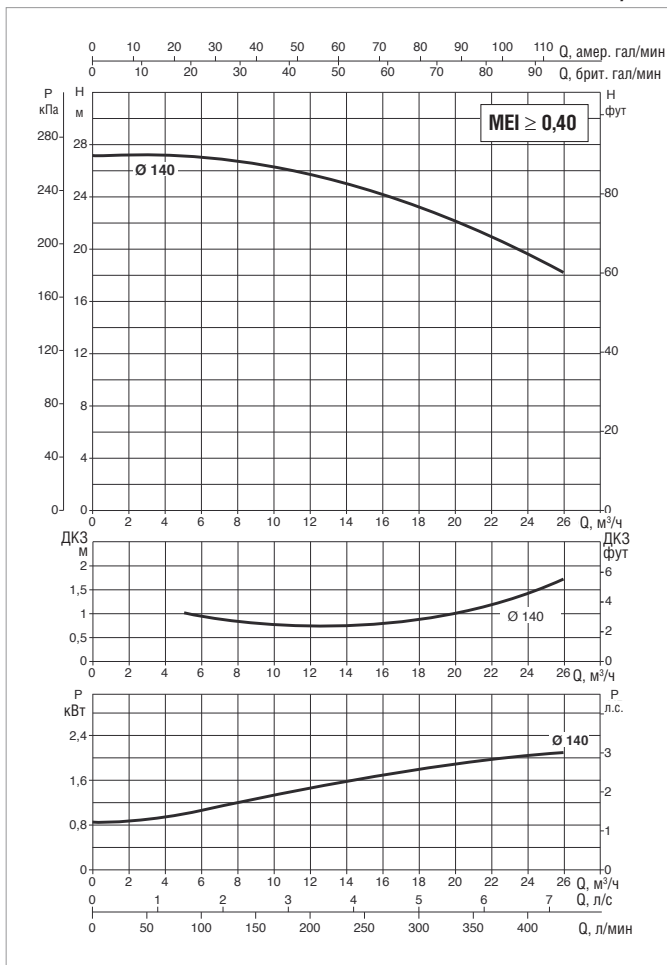
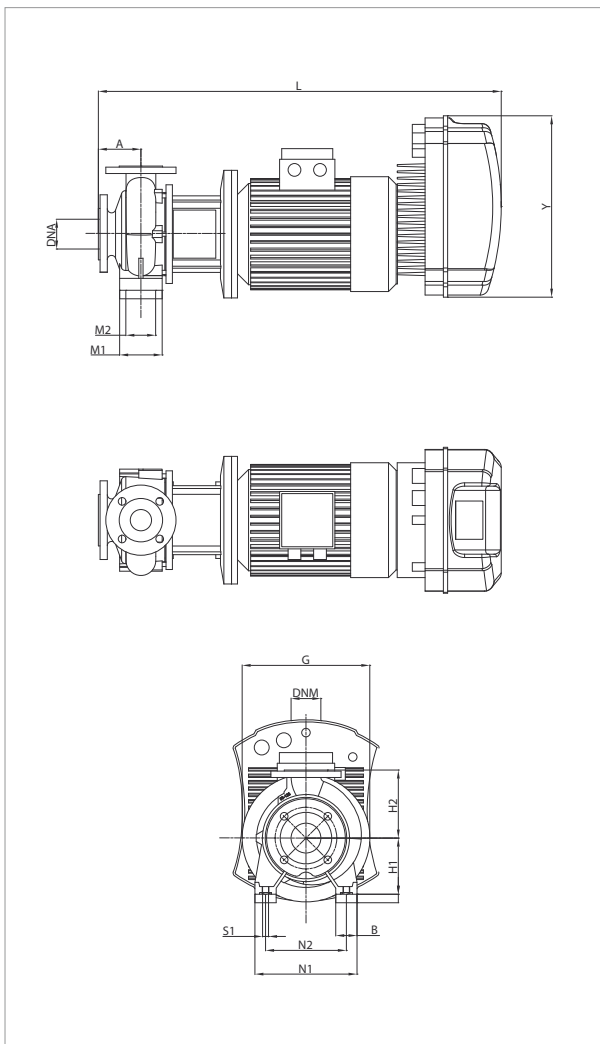

Более подробная информация о гидравлическом КПД приведена на стр. 241. Кривые производительности основаны на значениях кинематической вязкости = 1 мм²/с и плотности, равной 1000 кг/м³. Погрешность кривых соответствует IEC 9906.

МОДЕЛЬ	МОДЕЛЬ MCE	ВХОД ПИТАНИЯ 50 Гц	P2 НОМИНАЛЬНАЯ		In А
			кВт	Л.С.	
NKP-GE 32-125.1/140/A/BAQE/2.2/2 M MCE22/C	MCE22/C	1 x 230 -B	2,20	3,0	19,9
NKP-GE 32-125.1/140/A/BAQE/2.2/2 T MCE30/C	MCE30/C	3 x 400 -B	2,20	3,0	5,6

МОДЕЛЬ	A	B	G	H1	H2	L	M1	M2	N1	N2	S1	X	Y	РАЗМЕРЫ УПАКОВКИ			ВЕС кг
														L/A	L/B	H	
NKP-GE 32-125.1/140/A/BAQE/2.2/2 M MCE22/C	80	50	234	112	140	698	100	70	190	140	M10	100	262	800	400	400	58
NKP-GE 32-125.1/140/A/BAQE/2.2/2 T MCE30/C	80	50	234	112	140	765	100	70	190	140	M10	100	353	800	400	400	60,6

NKP-GE 32-125.1 – СТАНДАРТИЗИРОВАННЫЕ МОНОБЛОЧНЫЕ ЦЕНТРОБЕЖНЫЕ НАСОСЫ С ЭЛЕКТРОННЫМ УПРАВЛЕНИЕМ С ИНВЕРТОРОМ ДЛЯ СИСТЕМ ПОВЫШЕНИЯ ДАВЛЕНИЯ



Диапазон температур перекачиваемой жидкости: от -10 °C до +80 °C (MCE/P) – Максимальная температура окружающей среды: +40 °C
 ≅ 2900 1/мин

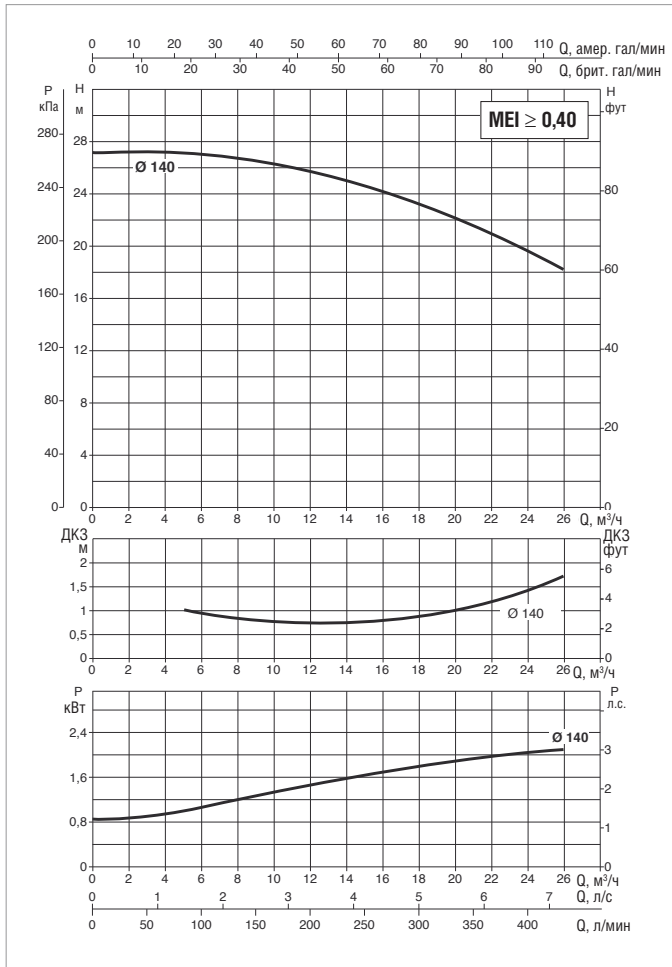
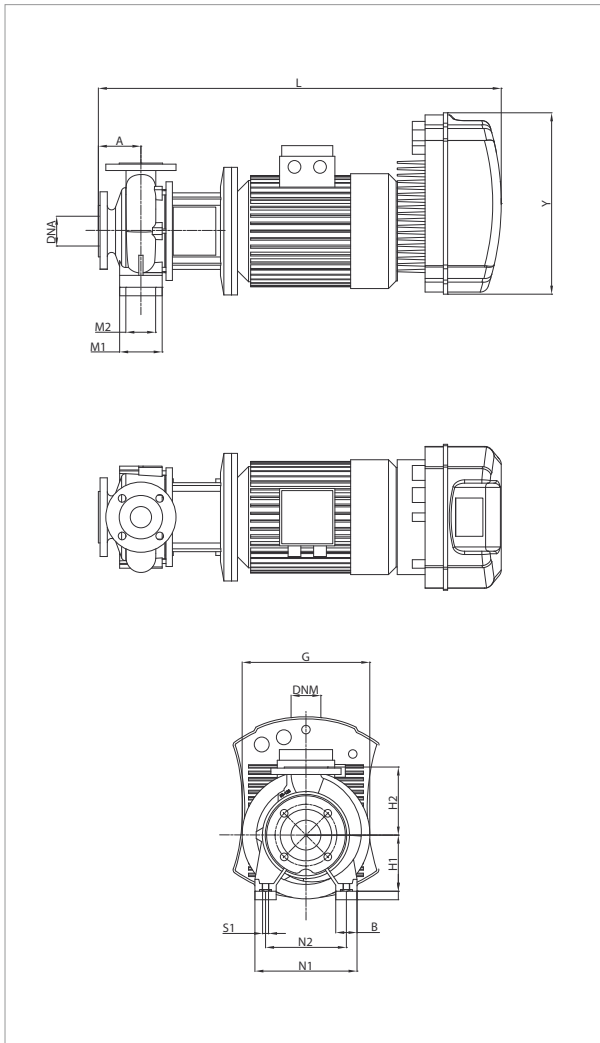

Более подробная информация о гидравлическом КПД приведена на стр. 241. Кривые производительности основаны на значениях кинематической вязкости = 1 мм²/с и плотности, равной 1000 кг/м³. Погрешность кривых соответствует IEC 9906.

МОДЕЛЬ	МОДЕЛЬ MCE	ВХОД ПИТАНИЯ 50 Гц	P2 НОМИНАЛЬНАЯ		In А
			кВт	Л.С.	
NKP-GE 32-125.1/140/A/BAQE/2.2/2 M MCE22/P	MCE22/P	3 x 400 -В	2,2	3,0	18,47

МОДЕЛЬ	A	B	G	H1	H2	L	M1	M2	N1	N2	S1	X	Y	РАЗМЕРЫ УПАКОВКИ			ВЕС кг
														L/A	L/B	H	
NKP-GE 32-125.1/140/A/BAQE/2.2/2 M MCE22/P	80	50	234	112	140	698	100	70	190	140	M10	100	262	800	400	400	58

НКР-GE 32-125 – СТАНДАРТИЗИРОВАННЫЕ МОНОБЛОЧНЫЕ ЦЕНТРОБЕЖНЫЕ НАСОСЫ С ЭЛЕКТРОННЫМ УПРАВЛЕНИЕМ С ИНВЕРТОРОМ ДЛЯ СИСТЕМ ЦИРКУЛЯЦИИ



Диапазон температур перекачиваемой жидкости: от -10 °С до +140 °С (MCE/C) – Максимальная температура окружающей среды: +40 °С
 ≅ 2900 1/мин

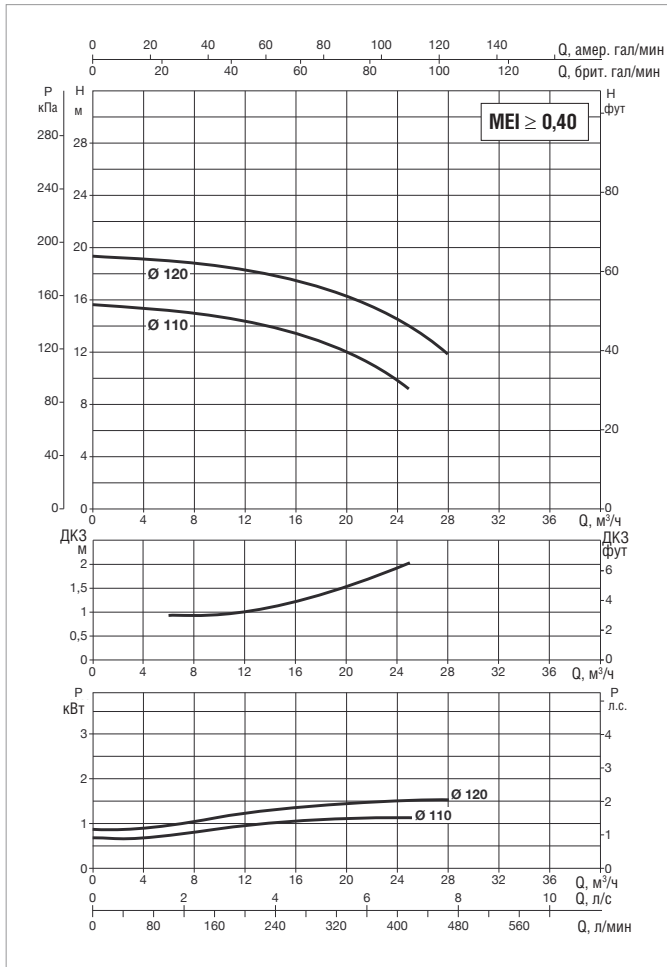
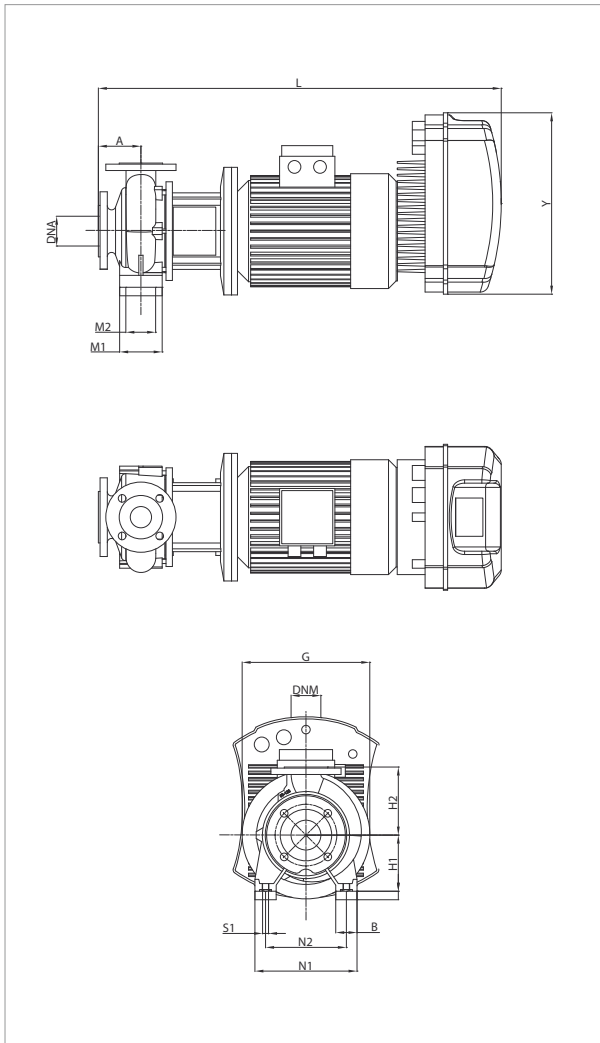

Более подробная информация о гидравлическом КПД приведена на стр. 241. Кривые производительности основаны на значениях кинематической вязкости = 1 мм²/с и плотности, равной 1000 кг/м³. Погрешность кривых соответствует IEC 9906.

МОДЕЛЬ	МОДЕЛЬ MCE	ВХОД ПИТАНИЯ 50 Гц	P2 НОМИНАЛЬНАЯ		In А
			кВт	Л.С.	
НКР-GE 32-125/110/A/BAQE/1.1/2 M MCE11/C	MCE11/C	1 x 230 -B	1,10	1,5	13,7
НКР-GE 32-125/110/A/BAQE/1.1/2 T MCE30/C	MCE30/C	3 x 400 -B	1,10	1,5	подлежит уточнению
НКР-GE 32-125/120/A/BAQE/1.5/2 M MCE15/C	MCE15/C	1 x 230 -B	1,50	2,0	17,9
НКР-GE 32-125/120/A/BAQE/1.5/2 T MCE30/C	MCE30/C	3 x 400 -B	1,50	2,0	4,1

МОДЕЛЬ	A	B	G	H1	H2	L	M1	M2	N1	N2	S1	X	Y	РАЗМЕРЫ УПАКОВКИ			ВЕС кг
														L/A	L/B	H	
НКР-GE 32-125/110/A/BAQE/1.1/2 M MCE11/C	80	50	234	112	140	660	100	70	190	140	M10	100	262	800	400	400	44
НКР-GE 32-125/110/A/BAQE/1.1/2 T MCE30/C	80	50	234	112	140	727	100	70	190	140	M10	100	353	800	400	400	46,6
НКР-GE 32-125/120/A/BAQE/1.5/2 M MCE15/C	80	50	234	112	140	673	100	70	190	140	M10	100	262	800	400	400	56
НКР-GE 32-125/120/A/BAQE/1.5/2 T MCE30/C	80	50	234	112	140	740	100	70	190	140	M10	100	353	800	400	400	58,6

NKP-GE 32-125 – СТАНДАРТИЗИРОВАННЫЕ МОНОБЛОЧНЫЕ ЦЕНТРОБЕЖНЫЕ НАСОСЫ С ЭЛЕКТРОННЫМ УПРАВЛЕНИЕМ С ИНВЕРТОРОМ ДЛЯ СИСТЕМ ЦИРКУЛЯЦИИ



Диапазон температур перекачиваемой жидкости: от -10 °С до +140 °С (MCE/C) – Максимальная температура окружающей среды: +40 °С
 ≅ 2900 1/мин

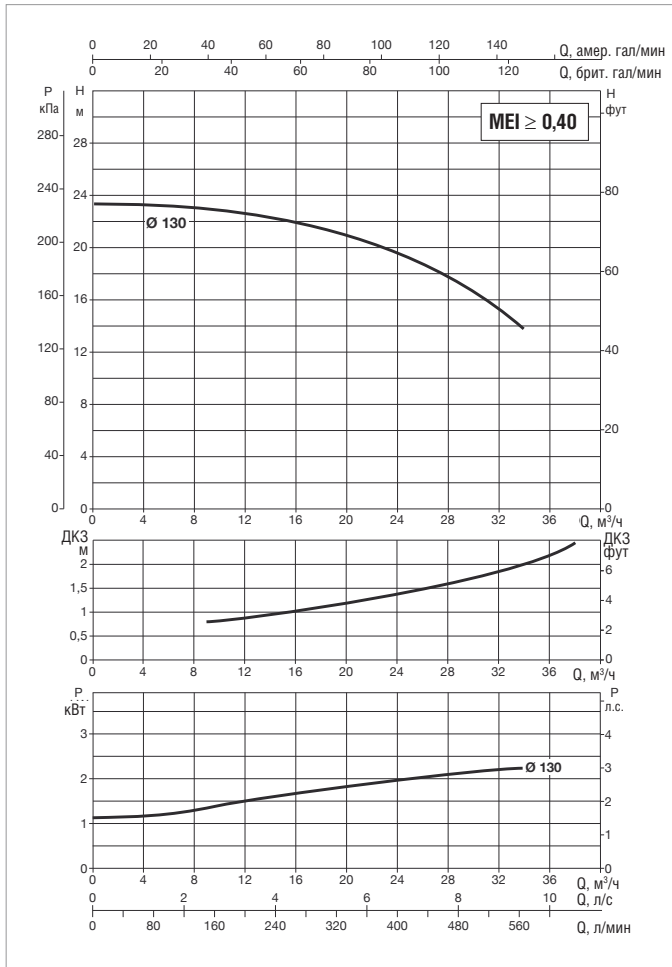
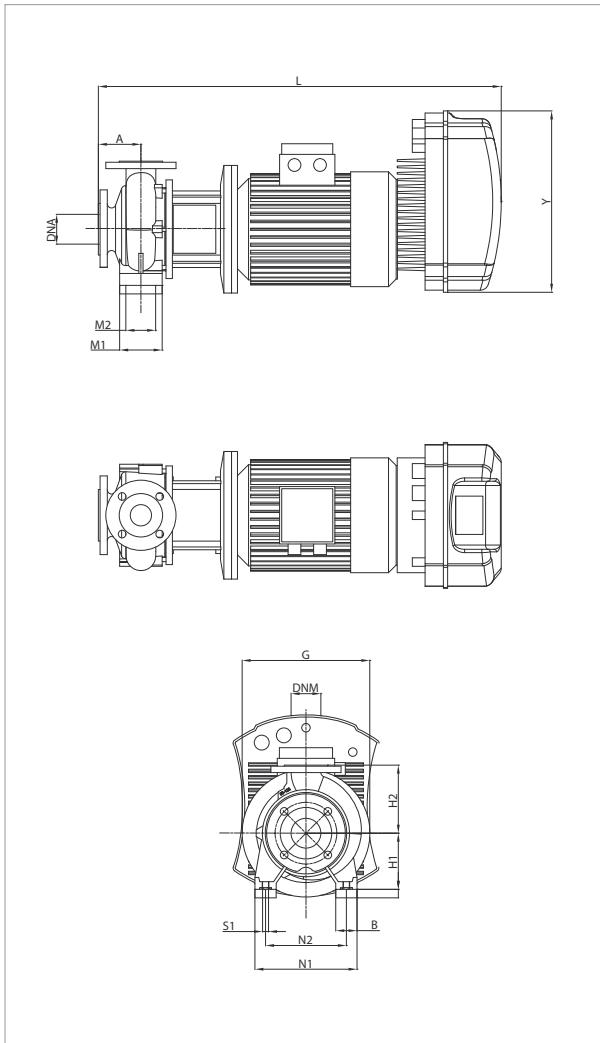

Более подробная информация о гидравлическом КПД приведена на стр. 241. Кривые производительности основаны на значениях кинематической вязкости = 1 мм²/с и плотности, равной 1000 кг/м³. Погрешность кривых соответствует IEC 9906.

МОДЕЛЬ	МОДЕЛЬ MCE	ВХОД ПИТАНИЯ 50 Гц	P2 НОМИНАЛЬНАЯ		In А
			кВт	Л.С.	
NKP-GE 32-125/130/A/BAQE/2.2/2 M MCE22/C	MCE22/C	1 x 230 -B	2,20	3,0	24,3
NKP-GE 32-125/130/A/BAQE/2.2/2 T MCE30/C	MCE30/C	3 x 400 -B	2,20	3,0	подлежит уточнению

МОДЕЛЬ	A	B	G	H1	H2	L	M1	M2	N1	N2	S1	X	Y	РАЗМЕРЫ УПАКОВКИ			ВЕС кг
														L/A	L/B	H	
NKP-GE 32-125/130/A/BAQE/2.2/2 M MCE22/C	80	50	234	112	140	698	100	70	190	140	M10	100	262	800	400	400	58
NKP-GE 32-125/130/A/BAQE/2.2/2 T MCE30/C	80	50	234	112	140	765	100	70	190	140	M10	100	353	800	400	400	60,6

NKP-GE 32-125 – СТАНДАРТИЗИРОВАННЫЕ МОНОБЛОЧНЫЕ ЦЕНТРОБЕЖНЫЕ НАСОСЫ С ЭЛЕКТРОННЫМ УПРАВЛЕНИЕМ С ИНВЕРТОРОМ ДЛЯ СИСТЕМ ПОВЫШЕНИЯ ДАВЛЕНИЯ



Диапазон температур перекачиваемой жидкости: от -10 °C до +80 °C (MCE/P) – Максимальная температура окружающей среды: +40 °C
 ≈ 2900 1/мин

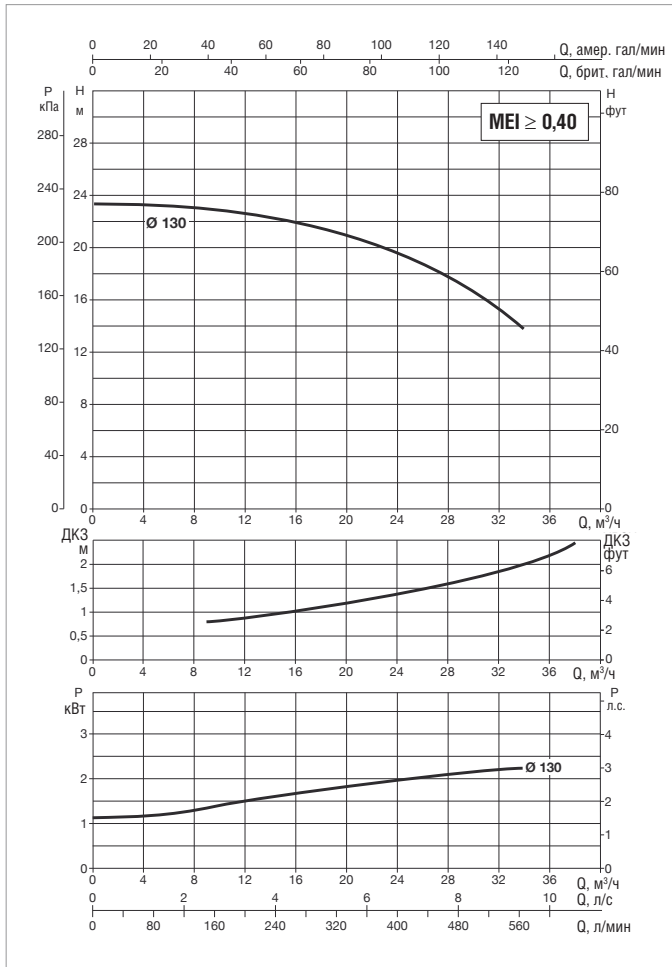
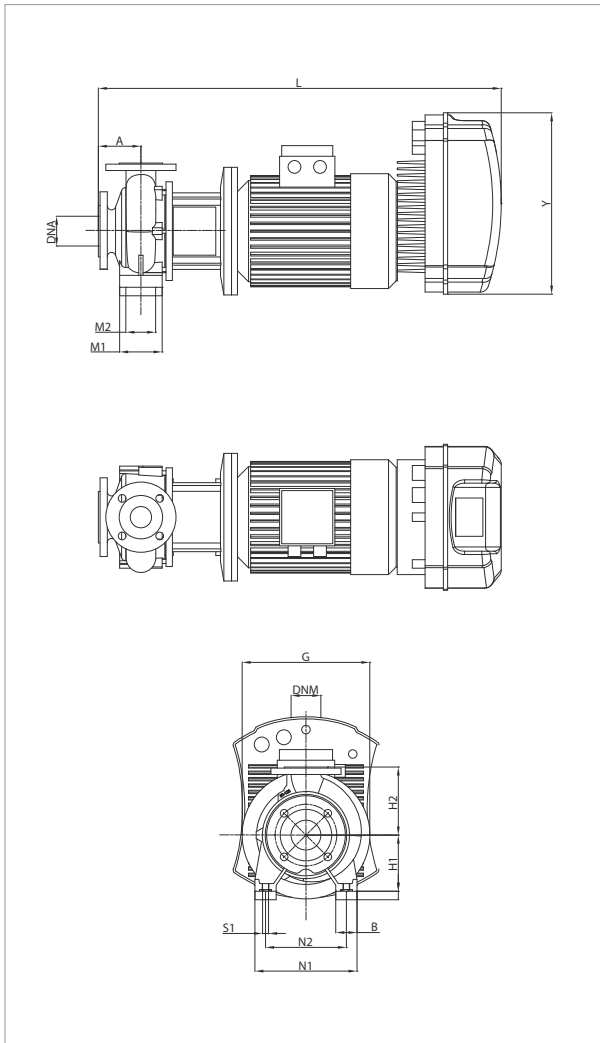

Более подробная информация о гидравлическом КПД приведена на стр. 241. Кривые производительности основаны на значениях кинематической вязкости = 1 мм²/с и плотности, равной 1000 кг/м³. Погрешность кривых соответствует IEC 9906.

МОДЕЛЬ	МОДЕЛЬ MCE	ВХОД ПИТАНИЯ 50 Гц	P2 НОМИНАЛЬНАЯ		In А
			кВт	Л.С.	
NKP-GE 32-125/130/A/BAQE/2.2/2 M MCE22/P	MCE22/P	1 x 230 ~B	2,2	3,0	18,55

МОДЕЛЬ	A	B	G	H1	H2	L	M1	M2	N1	N2	S1	X	Y	РАЗМЕРЫ УПАКОВКИ			ВЕС кг
														L/A	L/B	H	
NKP-GE 32-125/130/A/BAQE/2.2/2 M MCE22/P	80	50	234	112	140	698	100	70	190	140	M10	100	262	800	400	400	58

NKP-GE 32-125 – СТАНДАРТИЗИРОВАННЫЕ МОНОБЛОЧНЫЕ ЦЕНТРОБЕЖНЫЕ НАСОСЫ С ЭЛЕКТРОННЫМ УПРАВЛЕНИЕМ С ИНВЕРТОРОМ ДЛЯ СИСТЕМ ЦИРКУЛЯЦИИ ИЛИ ПОВЫШЕНИЯ ДАВЛЕНИЯ

MCE-C

MCE-P

Диапазон температур перекачиваемой жидкости: от -10 °C до +140 °C (MCE/C) – от -10 °C до +80 °C (MCE/P) – Максимальная температура окружающей среды: +40 °C

≈ 2900 1/мин

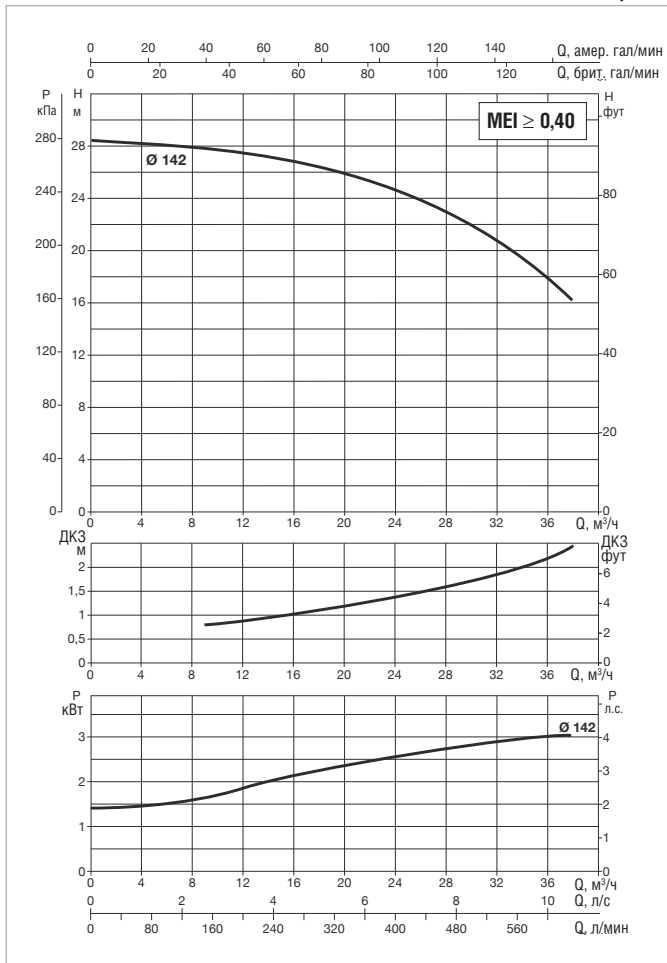
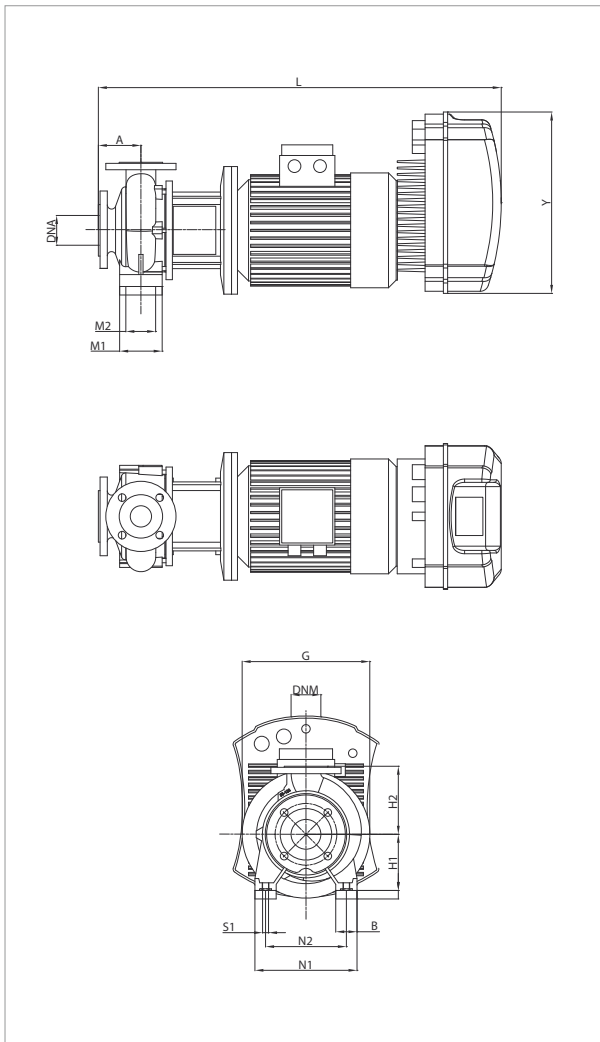

Более подробная информация о гидравлическом КПД приведена на стр. 241. Кривые производительности основаны на значениях кинематической вязкости = 1 мм²/с и плотности, равной 1000 кг/м³. Погрешность кривых соответствует IEC 9906.

МОДЕЛЬ	МОДЕЛЬ MCE	ВХОД ПИТАНИЯ 50 Гц	P2 НОМИНАЛЬНАЯ		In А
			кВт	Л.С.	
NKP-GE 32-125/142/A/ BAQE/3/2 T MCE30/C-P	MCE30/C – MCE30/P	3 x 400 -В	3,00	4,00	7,0

МОДЕЛЬ	A	B	G	H1	H2	L	M1	M2	N1	N2	S1	X	Y	РАЗМЕРЫ УПАКОВКИ			ВЕС кг
														L/A	L/B	H	
NKP-GE 32-125/142/A/ BAQE/3/2 T MCE30/C-P	80	50	250	112	140	755	100	70	190	140	M10	100	353	800	400	400	76

NKP-GE 32-160.1 – СТАНДАРТИЗИРОВАННЫЕ МОНОБЛОЧНЫЕ ЦЕНТРОБЕЖНЫЕ НАСОСЫ С ЭЛЕКТРОННЫМ УПРАВЛЕНИЕМ С ИНВЕРТОРОМ ДЛЯ СИСТЕМ ПОВЫШЕНИЯ ДАВЛЕНИЯ



Диапазон температур перекачиваемой жидкости: от -10 °C до +80 °C (MCE/P) – Максимальная температура окружающей среды: +40 °C
 ≈ 2900 1/мин

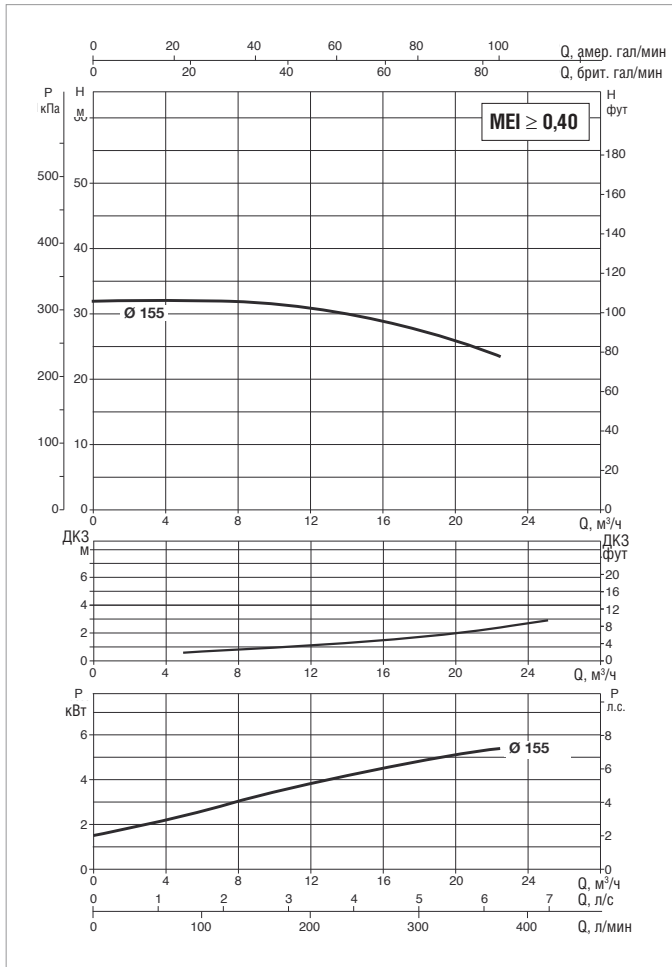
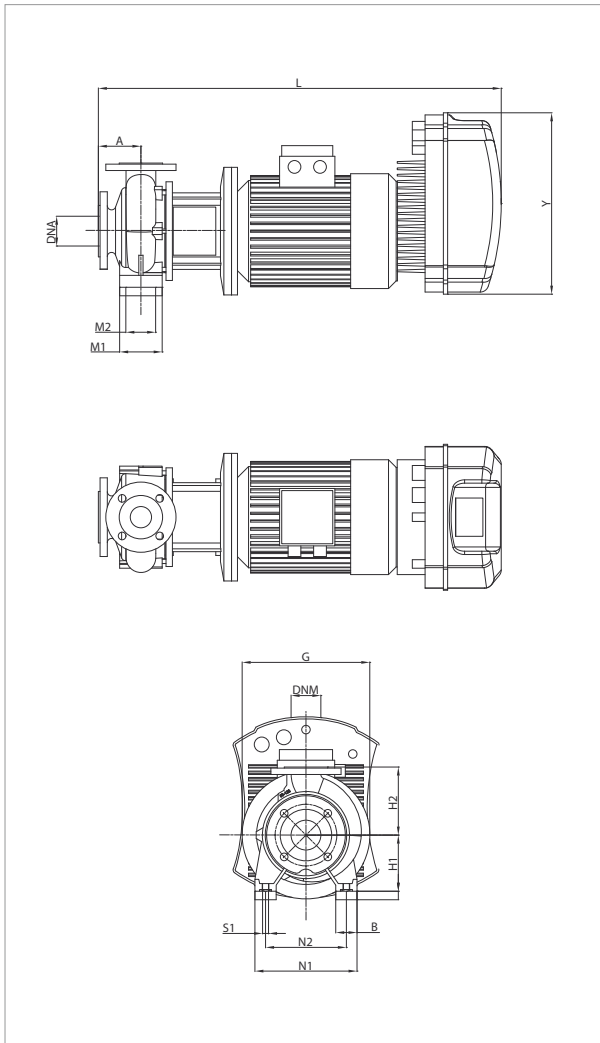

Более подробная информация о гидравлическом КПД приведена на стр. 241. Кривые производительности основаны на значениях кинематической вязкости = 1 мм²/с и плотности, равной 1000 кг/м³. Погрешность кривых соответствует IEC 9906.

МОДЕЛЬ	МОДЕЛЬ MCE	ВХОД ПИТАНИЯ 50 Гц	P2 НОМИНАЛЬНАЯ		In A
			кВт	Л.С.	
NKP-GE 32-160.1 155/A/BAQE/2.2/2 MCE22/P	MCE22/P	1 x 230 -B	2,2	3,0	19,42

МОДЕЛЬ	A	B	G	H1	H2	L	M1	M2	N1	N2	S1	X	Y	РАЗМЕРЫ УПАКОВКИ			ВЕС кг
														L/A	L/B	H	
NKP-GE 32-160.1 155/A/BAQE/2.2/2 MCE22/P	80	50	245	132	160	721	100	70	240	190	M10	100	262	826	430	426	53

NKP-GE 32-160.1 – СТАНДАРТИЗИРОВАННЫЕ МОНОБЛОЧНЫЕ ЦЕНТРОБЕЖНЫЕ НАСОСЫ С ЭЛЕКТРОННЫМ УПРАВЛЕНИЕМ С ИНВЕРТОРОМ ДЛЯ СИСТЕМ ЦИРКУЛЯЦИИ ИЛИ ПОВЫШЕНИЯ ДАВЛЕНИЯ

MCE-C

MCE-P

Диапазон температур перекачиваемой жидкости: от -10 °C до +140 °C (MCE/C) – от -10 °C до +80 °C (MCE/P) – Максимальная температура окружающей среды: +40 °C

≈ 2900 1/мин

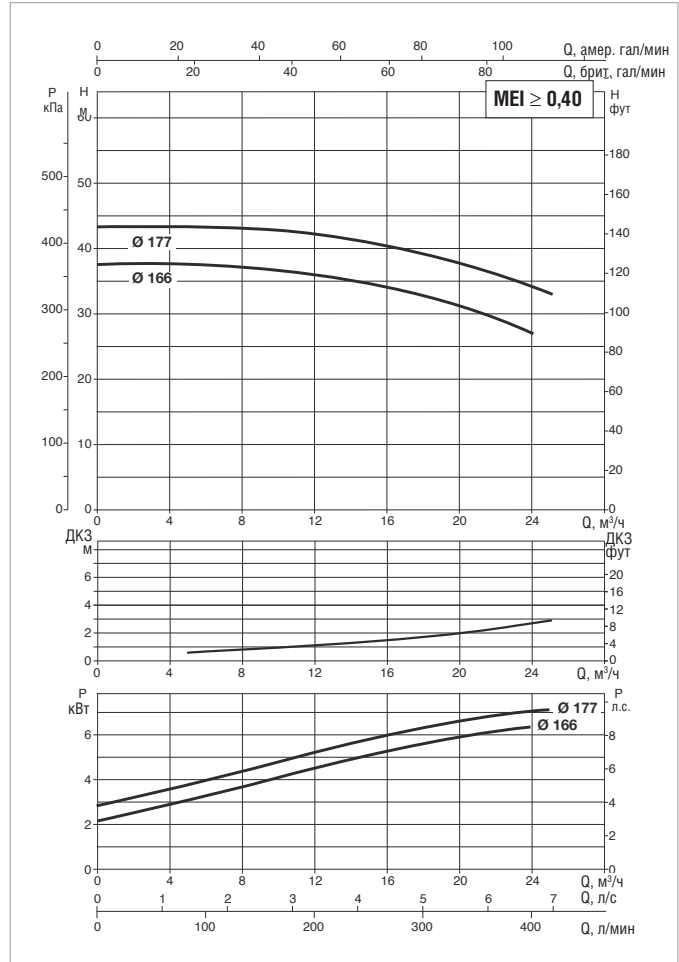
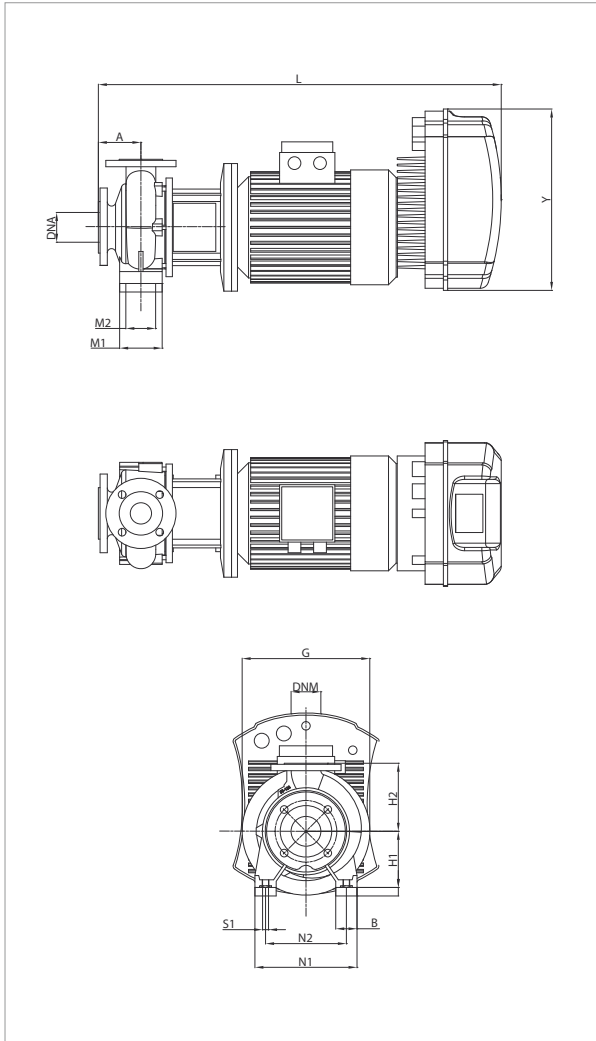

Более подробная информация о гидравлическом КПД приведена на стр. 241. Кривые производительности основаны на значениях кинематической вязкости = 1 мм²/с и плотности, равной 1000 кг/м³. Погрешность кривых соответствует IEC 9906.

МОДЕЛЬ	МОДЕЛЬ MCE	ВХОД ПИТАНИЯ 50 Гц	P2 НОМИНАЛЬНАЯ		In А
			кВт	Л.С.	
NKP-GE 32-160.1/166/A/BAQE/3/2 T MCE30/C-P	MCE30/C – MCE30/P	3 x 400 -В	3,00	4,00	6,7
NKP-GE 32-160.1/177/A/BAQE/4/2 T MCE55/C-P	MCE55/C – MCE55/P	3 x 400 -В	4,00	5,50	8,5

МОДЕЛЬ	A	B	G	H1	H2	L	M1	M2	N1	N2	S1	X	Y	РАЗМЕРЫ УПАКОВКИ			ВЕС кг
														L/A	L/B	H	
NKP-GE 32-160.1/166/A/BAQE/3/2 T MCE30/C-P	80	50	250	132	160	755	100	70	240	190	M10	100	353	800	400	400	70
NKP-GE 32-160.1/177/A/BAQE/4/2 T MCE55/C-P	80	50	250	132	160	755	100	70	240	190	M10	100	353	800	400	400	91

NKP-GE 32-160 – СТАНДАРТИЗИРОВАННЫЕ МОНОБЛОЧНЫЕ ЦЕНТРОБЕЖНЫЕ НАСОСЫ С ЭЛЕКТРОННЫМ УПРАВЛЕНИЕМ С ИНВЕРТОРОМ ДЛЯ СИСТЕМ ЦИРКУЛЯЦИИ ИЛИ ПОВЫШЕНИЯ ДАВЛЕНИЯ



Диапазон температур перекачиваемой жидкости: от -10 °C до +140 °C (MCE/C) – от -10 °C до +80 °C (MCE/P) – Максимальная температура окружающей среды: +40 °C

≈ 2900 1/мин

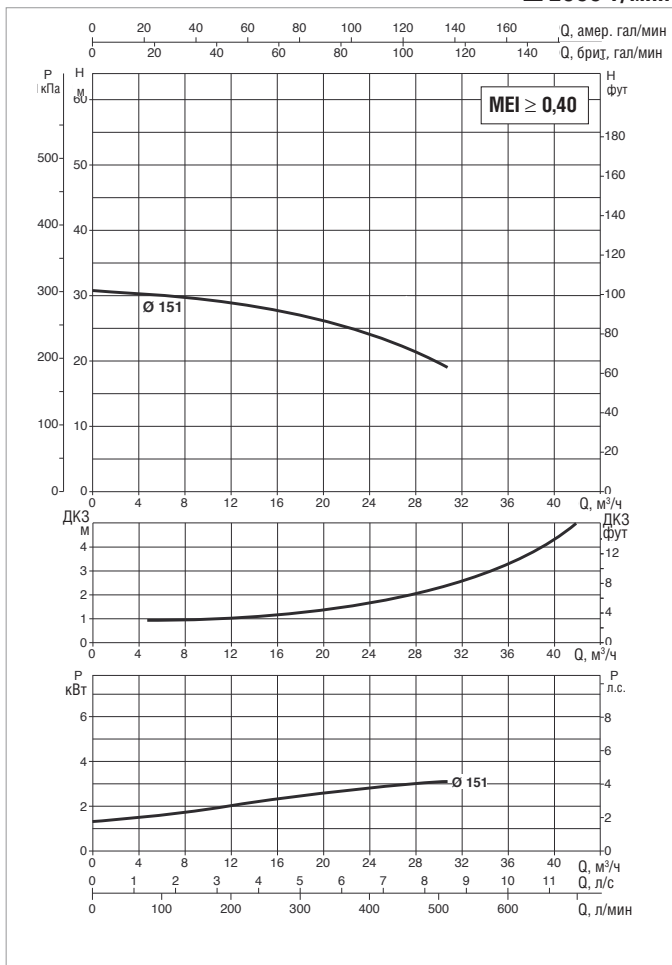
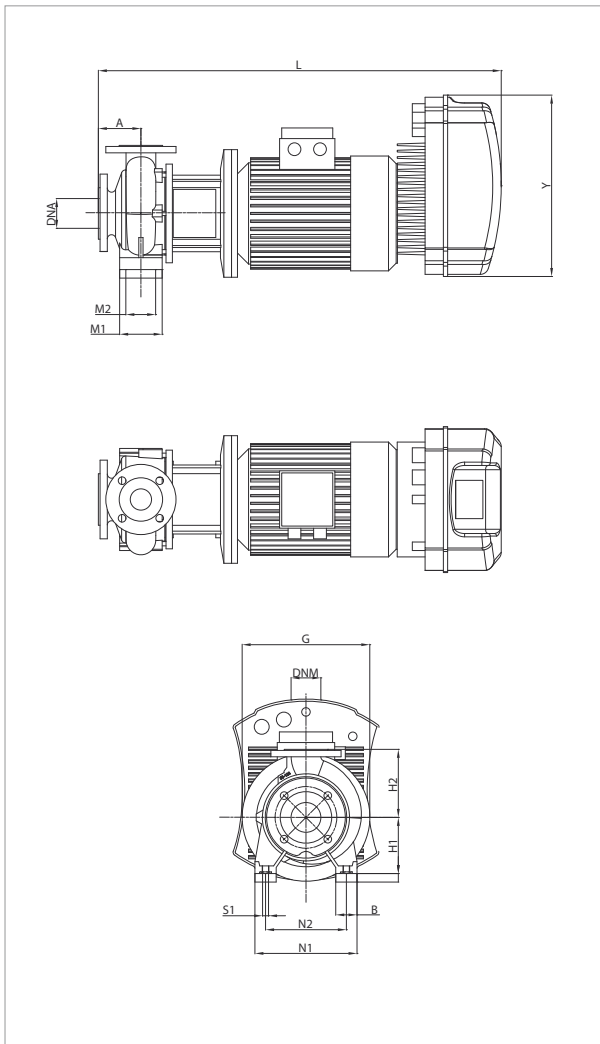

Более подробная информация о гидравлическом КПД приведена на стр. 241. Кривые производительности основаны на значениях кинематической вязкости = 1 мм²/с и плотности, равной 1000 кг/м³. Погрешность кривых соответствует IEC 9906.

МОДЕЛЬ	МОДЕЛЬ MCE	ВХОД ПИТАНИЯ 50 Гц	P2 НОМИНАЛЬНАЯ		In A
			кВт	Л.С.	
NKP-GE 32-160/151/A/BAQE/3/2 T MCE30/C-P	MCE30/C – MCE30/P	3 x 400 -B	3,00	4,0	7,1

МОДЕЛЬ	A	B	G	H1	H2	L	M1	M2	N1	N2	S1	X	Y	РАЗМЕРЫ УПАКОВКИ			ВЕС кг
														L/A	L/B	H	
NKP-GE 32-160/151/A/BAQE/3/2 T MCE30/C-P	80	50	250	132	160	755	100	70	240	190	M10	100	353	800	400	400	70

NKP-GE 32-160 – СТАНДАРТИЗИРОВАННЫЕ МОНОБЛОЧНЫЕ ЦЕНТРОБЕЖНЫЕ НАСОСЫ С ЭЛЕКТРОННЫМ УПРАВЛЕНИЕМ С ИНВЕРТОРОМ ДЛЯ СИСТЕМ ПОВЫШЕНИЯ ДАВЛЕНИЯ



Диапазон температур перекачиваемой жидкости: от -10 °C до +80 °C (MCE/P) – Максимальная температура окружающей среды: +40 °C
 ≅ 2900 1/мин

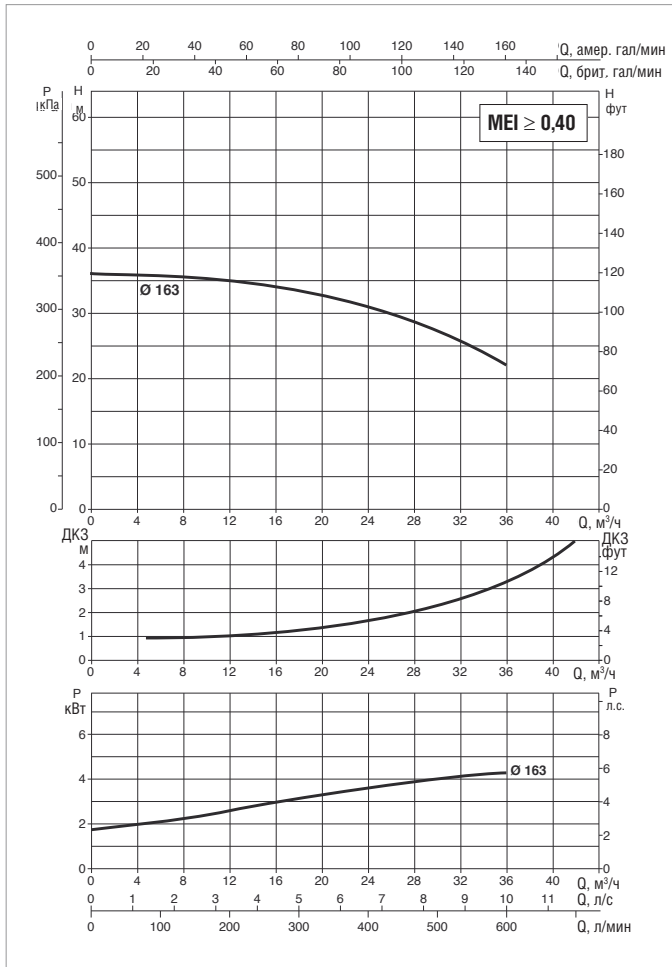
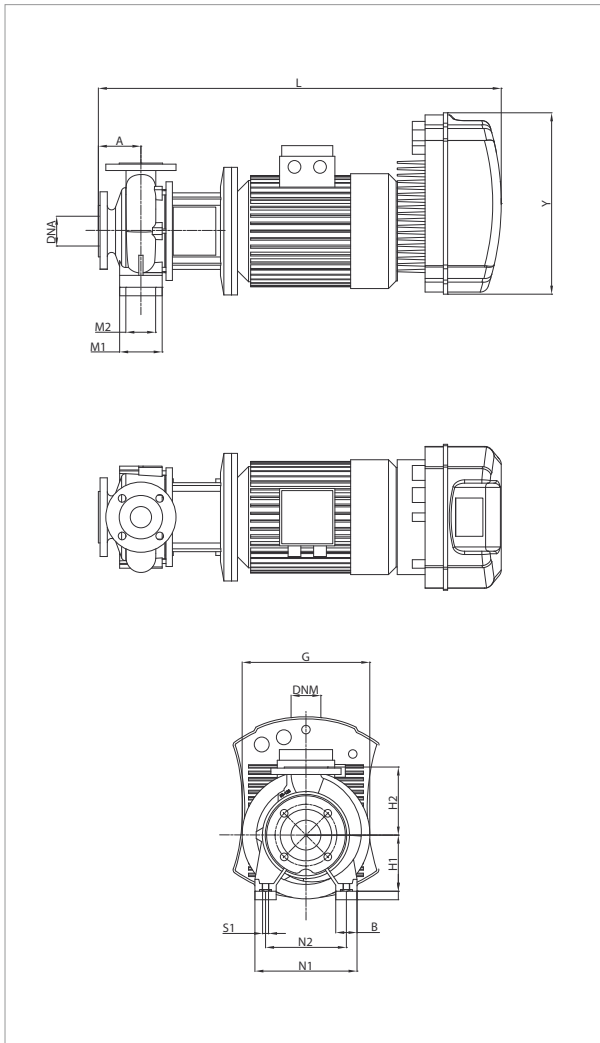

Более подробная информация о гидравлическом КПД приведена на стр. 241. Кривые производительности основаны на значениях кинематической вязкости = 1 мм²/с и плотности, равной 1000 кг/м³. Погрешность кривых соответствует IEC 9906.

МОДЕЛЬ	МОДЕЛЬ MCE	ВХОД ПИТАНИЯ 50 Гц	P2 НОМИНАЛЬНАЯ		In A
			кВт	Л.С.	
NKP-GE 32-160/163/A/BAQE /4/2 MCE55/P	MCE55/P	3 x 400 -B	4,0	5,5	9,83

МОДЕЛЬ	A	B	G	H1	H2	L	M1	M2	N1	N2	S1	X	Y	РАЗМЕРЫ УПАКОВКИ			ВЕС кг
														L/A	L/B	H	
NKP-GE 32-160/163/A/BAQE /4/2 MCE55/P	80	50	267	132	160	794	100	70	240	190	M10	100	353	826	430	426	92

NKP-GE 32-160 – СТАНДАРТИЗИРОВАННЫЕ МОНОБЛОЧНЫЕ ЦЕНТРОБЕЖНЫЕ НАСОСЫ С ЭЛЕКТРОННЫМ УПРАВЛЕНИЕМ С ИНВЕРТОРОМ ДЛЯ СИСТЕМ ЦИРКУЛЯЦИИ ИЛИ ПОВЫШЕНИЯ ДАВЛЕНИЯ



Диапазон температур перекачиваемой жидкости: от -10 °C до +140 °C (MCE/C) – от -10 °C до +80 °C (MCE/P) – Максимальная температура окружающей среды: +40 °C

≈ 2900 1/мин

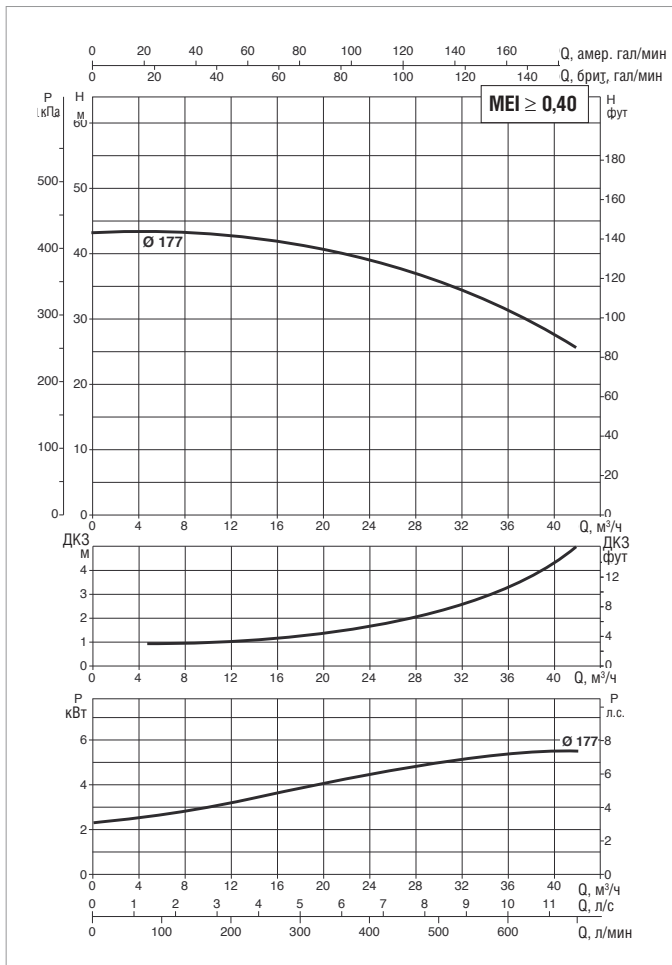
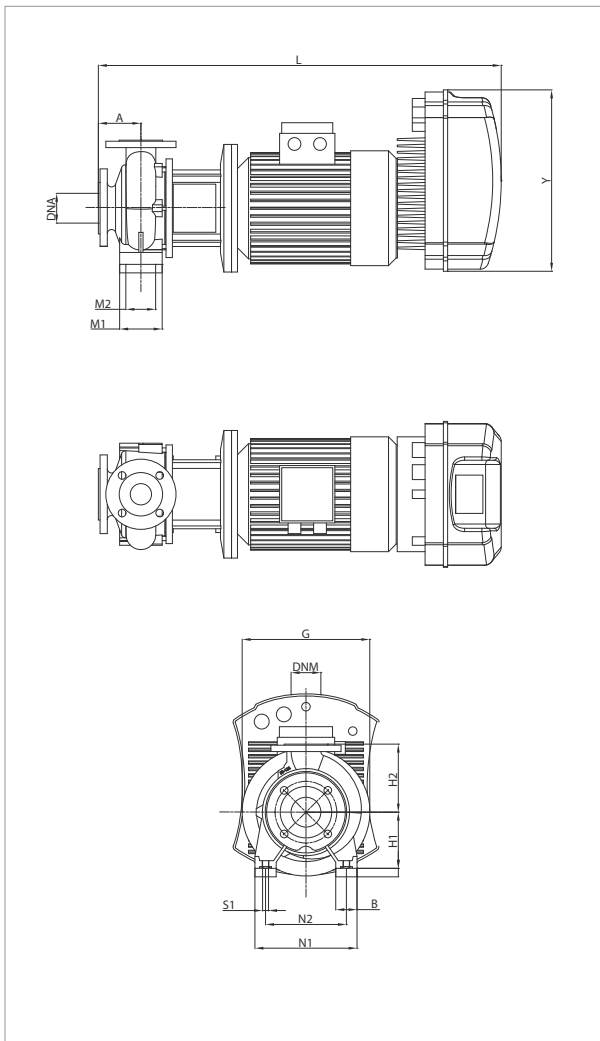

Более подробная информация о гидравлическом КПД приведена на стр. 241. Кривые производительности основаны на значениях кинематической вязкости = 1 мм²/с и плотности, равной 1000 кг/м³. Погрешность кривых соответствует IEC 9906.

МОДЕЛЬ	МОДЕЛЬ MCE	ВХОД ПИТАНИЯ 50 Гц	P2 НОМИНАЛЬНАЯ		In А
			кВт	Л.С.	
NKP-GE 32-160/177/A/BAQE/5.5/2 T MCE55/C-P	MCE55/C – MCE55/P	3 x 400 -B	5,50	7,5	12,7

МОДЕЛЬ	A	B	G	H1	H2	L	M1	M2	N1	N2	S1	X	Y	РАЗМЕРЫ УПАКОВКИ			ВЕС кг
														L/A	L/B	H	
NKP-GE 32-160/177/A/BAQE/5.5/2 T MCE55/C-P	80	50	300	132	160	883	100	70	240	190	M10	100	353	1100	550	620	114

NKP-GE 32-200.1 – СТАНДАРТИЗИРОВАННЫЕ МОНОБЛОЧНЫЕ ЦЕНТРОБЕЖНЫЕ НАСОСЫ С ЭЛЕКТРОННЫМ УПРАВЛЕНИЕМ С ИНВЕРТОРОМ ДЛЯ СИСТЕМ ПОВЫШЕНИЯ ДАВЛЕНИЯ

MCE-P

Диапазон температур перекачиваемой жидкости: от -10 °C до +80 °C (MCE/P) – Максимальная температура окружающей среды: +40 °C
 ≅ 2900 1/мин

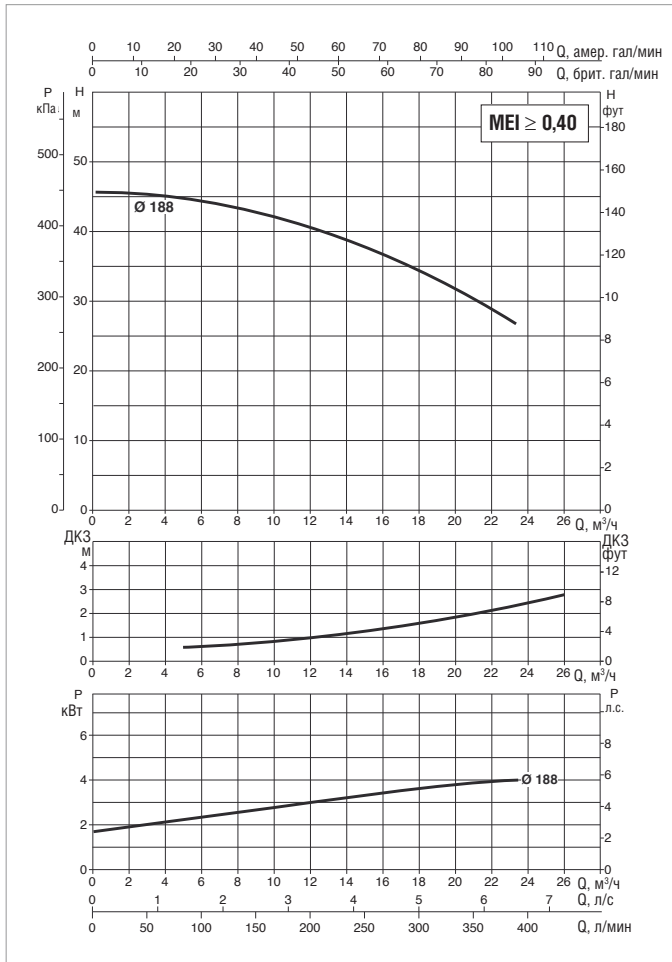
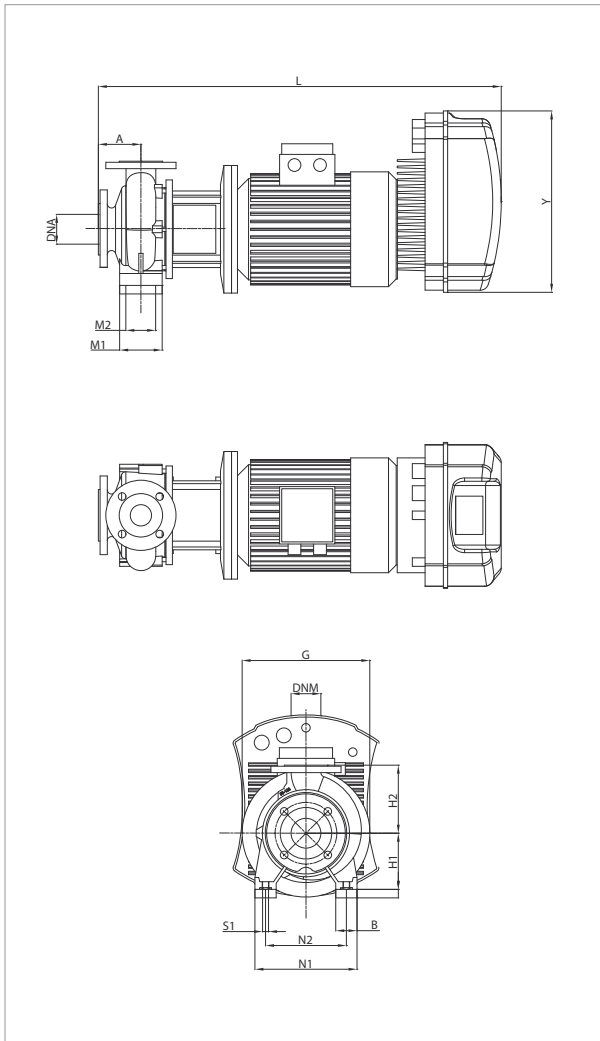

Более подробная информация о гидравлическом КПД приведена на стр. 241. Кривые производительности основаны на значениях кинематической вязкости = 1 мм²/с и плотности, равной 1000 кг/м³. Погрешность кривых соответствует IEC 9906.

МОДЕЛЬ	МОДЕЛЬ MCE	ВХОД ПИТАНИЯ 50 Гц	P2 НОМИНАЛЬНАЯ		In А
			кВт	Л.С.	
NKP-GE 32-200.1/188/A/BAQE/4/2 MCE55/P	MCE55/P	3 x 400 -B	5,5	7,5	9,10

МОДЕЛЬ	A	B	G	H1	H2	L	M1	M2	N1	N2	S1	X	Y	РАЗМЕРЫ УПАКОВКИ			ВЕС кг
														L/A	L/B	H	
NKP-GE 32-200.1/188/A/BAQE/4/2 MCE55/P	80	50	279	160	180	794	100	70	240	190	M10	100	353	826	430	426	92

NKP-GE 32-200.1 – СТАНДАРТИЗИРОВАННЫЕ МОНОБЛОЧНЫЕ ЦЕНТРОБЕЖНЫЕ НАСОСЫ С ЭЛЕКТРОННЫМ УПРАВЛЕНИЕМ С ИНВЕРТОРОМ ДЛЯ СИСТЕМ ЦИРКУЛЯЦИИ ИЛИ ПОВЫШЕНИЯ ДАВЛЕНИЯ



Диапазон температур перекачиваемой жидкости: от -10 °C до +140 °C (MCE/C) – от -10 °C до +80 °C (MCE/P) – Максимальная температура окружающей среды: +40 °C

≈ 2900 1/мин

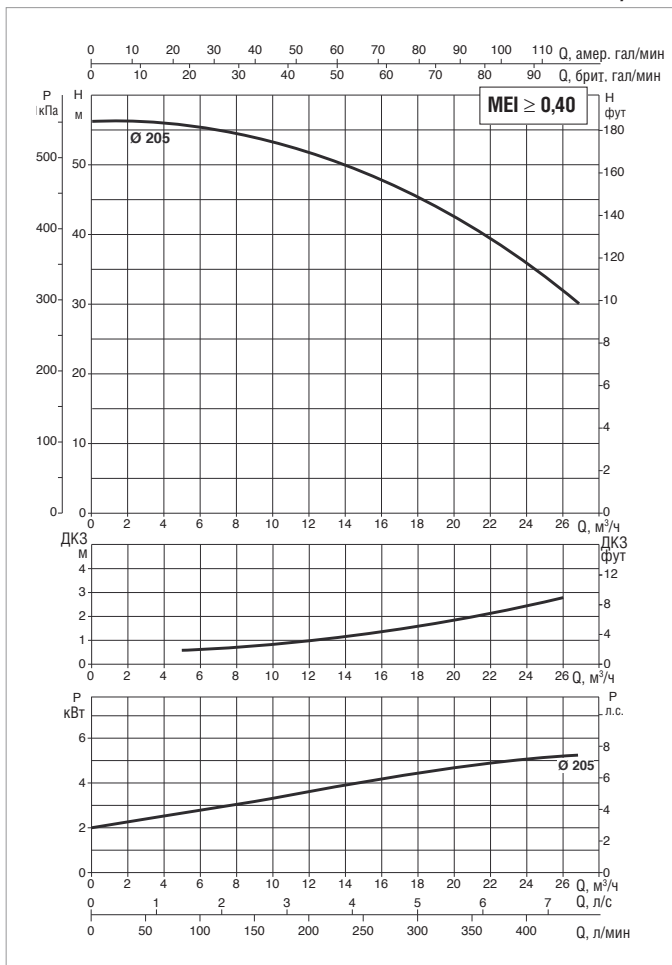
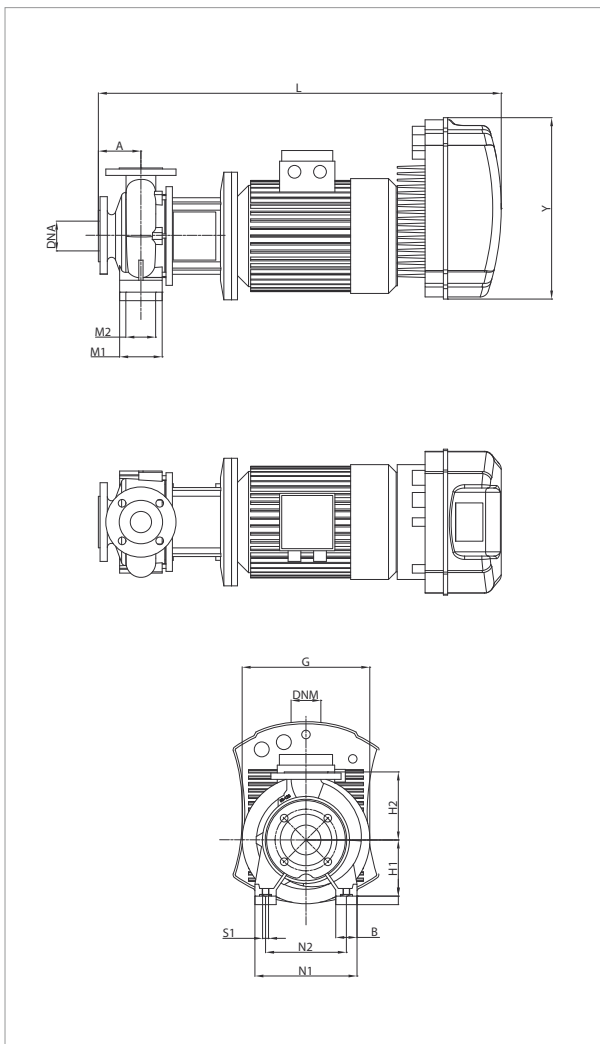

Более подробная информация о гидравлическом КПД приведена на стр. 241. Кривые производительности основаны на значениях кинематической вязкости = 1 мм²/с и плотности, равной 1000 кг/м³. Погрешность кривых соответствует IEC 9906.

МОДЕЛЬ	МОДЕЛЬ MCE	ВХОД ПИТАНИЯ 50 Гц	P2 НОМИНАЛЬНАЯ		In А
			кВт	Л.С.	
NKP-GE 32-200.1/205/A/BAQE/5.5/2 T MCE55/C-P	MCE55/C – MCE55/P	3 x 400 -В	5,50	7,5	11,4

МОДЕЛЬ	A	B	G	H1	H2	L	M1	M2	N1	N2	S1	X	Y	РАЗМЕРЫ УПАКОВКИ			ВЕС кг
														L/A	L/B	H	
NKP-GE 32-200.1/205/A/BAQE/5.5/2 T MCE55/C-P	80	50	300	160	180	883	100	70	240	190	M10	100	353	1100	550	620	114

NKP-GE 32-200 – СТАНДАРТИЗИРОВАННЫЕ МОНОБЛОЧНЫЕ ЦЕНТРОБЕЖНЫЕ НАСОСЫ С ЭЛЕКТРОННЫМ УПРАВЛЕНИЕМ С ИНВЕРТОРОМ ДЛЯ СИСТЕМ ЦИРКУЛЯЦИИ ИЛИ ПОВЫШЕНИЯ ДАВЛЕНИЯ

MCE-C

MCE-P

Диапазон температур перекачиваемой жидкости: от -10 °C до +140 °C (MCE/C) – от -10 °C до +80 °C (MCE/P) – Максимальная температура окружающей среды: +40 °C

≈ 2900 1/мин

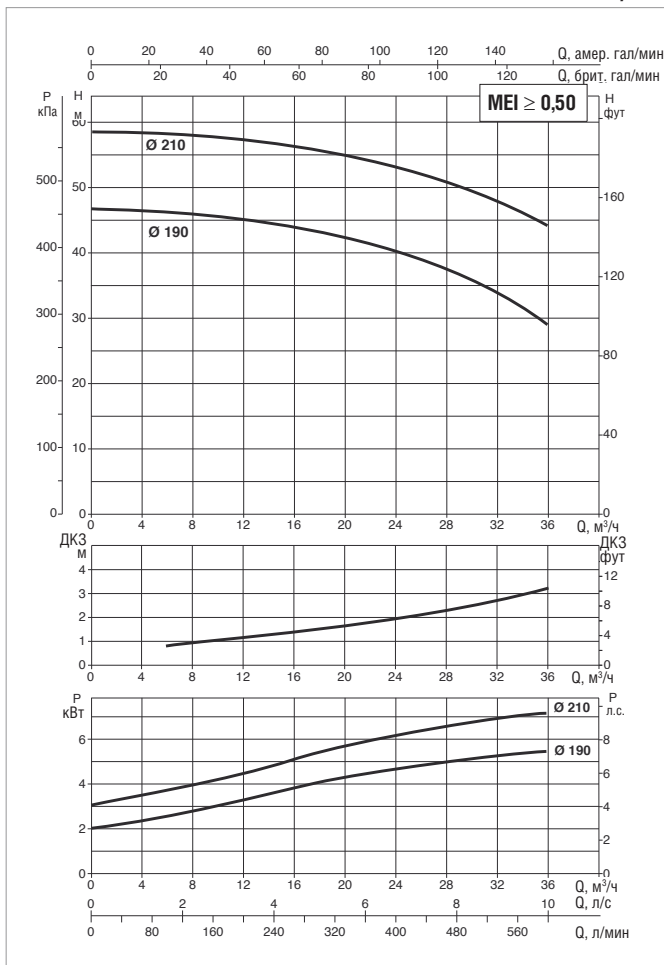
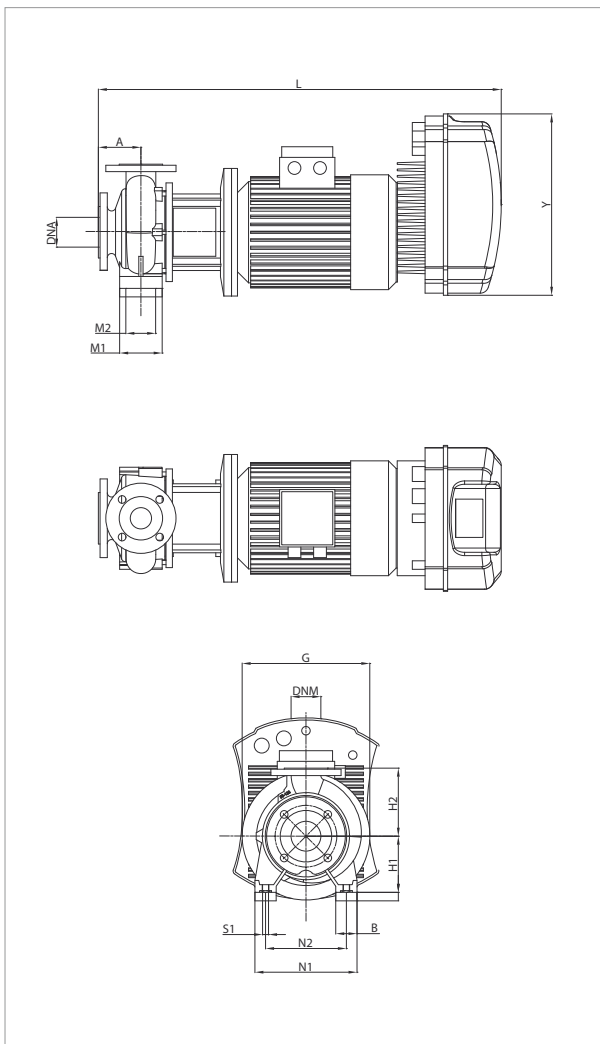

Более подробная информация о гидравлическом КПД приведена на стр. 241. Кривые производительности основаны на значениях кинематической вязкости = 1 мм²/с и плотности, равной 1000 кг/м³. Погрешность кривых соответствует IEC 9906.

МОДЕЛЬ	МОДЕЛЬ MCE	ВХОД ПИТАНИЯ 50 Гц	P2 НОМИНАЛЬНАЯ		In A
			кВт	Л.С.	
NKP-GE 32-200/190/A/BAQE/5.5/2 T MCE55/C-P	MCE55/C – MCE55/P	3 x 400 -B	5,50	7,5	12,3
NKP-GE 32-200/210/A/BAQE/7.5/2 T MCE110/C-P	MCE110/C – MCE110/P	3 x 400 -B	7,50	10,0	17,1

МОДЕЛЬ	A	B	G	H1	H2	L	M1	M2	N1	N2	S1	X	Y	РАЗМЕРЫ УПАКОВКИ			ВЕС кг
														L/A	L/B	H	
NKP-GE 32-200/190/A/BAQE/5.5/2 T MCE55/C-P	80	50	300	160	180	883	100	70	240	190	M10	100	353	1100	550	620	126
NKP-GE 32-200/210/A/BAQE/7.5/2 T MCE110/C-P	80	50	300	160	180	933	100	70	240	190	M10	100	426	1100	550	620	135

NKP-GE 40-125 – СТАНДАРТИЗИРОВАННЫЕ МОНОБЛОЧНЫЕ ЦЕНТРОБЕЖНЫЕ НАСОСЫ С ЭЛЕКТРОННЫМ УПРАВЛЕНИЕМ С ИНВЕРТОРОМ ДЛЯ СИСТЕМ ЦИРКУЛЯЦИИ



Диапазон температур перекачиваемой жидкости: от -10 °C до +140 °C (MCE/C) – Максимальная температура окружающей среды: +40 °C
 ≅ 2900 1/мин

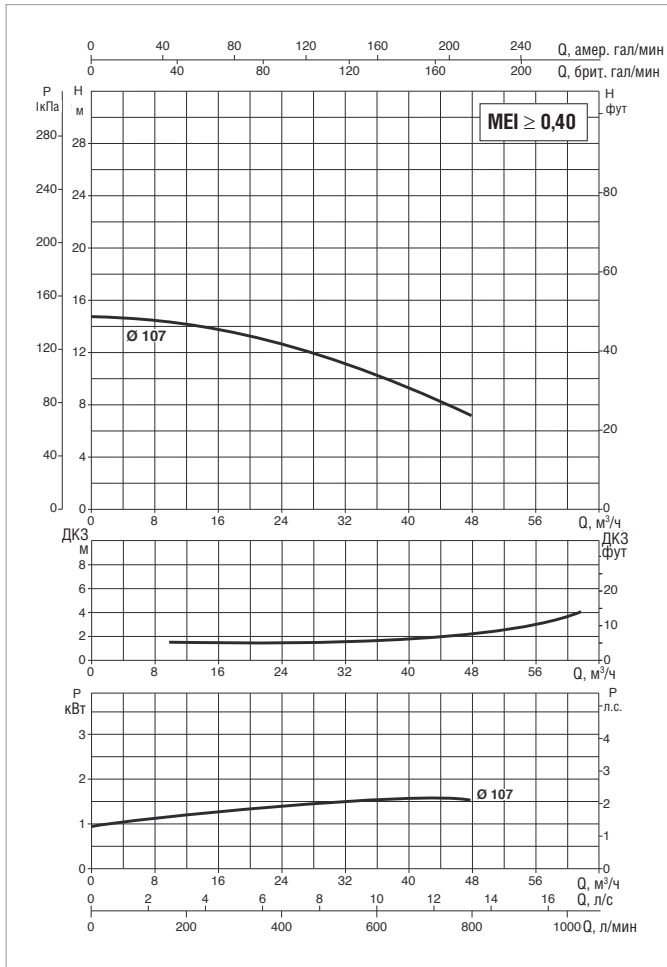
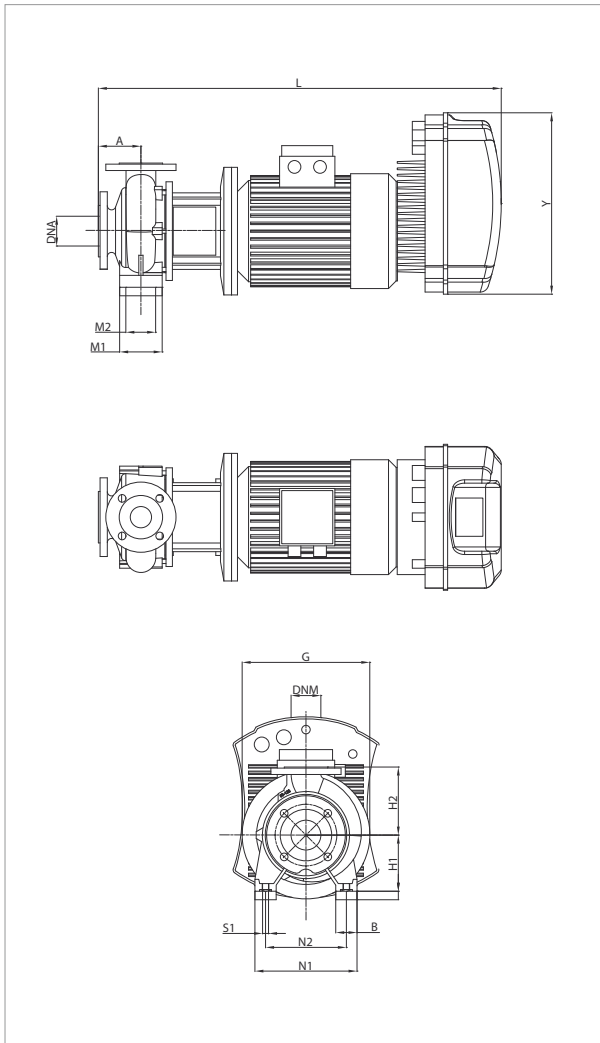

Более подробная информация о гидравлическом КПД приведена на стр. 241. Кривые производительности основаны на значениях кинематической вязкости = 1 мм²/с и плотности, равной 1000 кг/м³. Погрешность кривых соответствует IEC 9906.

МОДЕЛЬ	МОДЕЛЬ MCE	ВХОД ПИТАНИЯ 50 Гц	P2 НОМИНАЛЬНАЯ		In А
			кВт	Л.С.	
NKP-GE 40-125/107/A/BAQE/1.5/2 M MCE15/C	MCE15/C	1 x 230 -B	1,50	2,0	14,7
NKP-GE 40-125/107/A/BAQE/1.5/2 T MCE30/C	MCE30/C	3 x 400 -B	1,50	2,0	подлежит уточнению

МОДЕЛЬ	A	B	G	H1	H2	L	M1	M2	N1	N2	S1	X	Y	РАЗМЕРЫ УПАКОВКИ			ВЕС кг
														L/A	L/B	H	
NKP-GE 40-125/107/A/BAQE/1.5/2 M MCE15/C	80	50	234	112	140	673	100	70	210	160	M10	100	262	800	400	400	61
NKP-GE 40-125/107/A/BAQE/1.5/2 T MCE30/C	80	50	234	112	140	740	100	70	210	160	M10	100	353	800	400	400	63,6

NKP-GE 40-125 – СТАНДАРТИЗИРОВАННЫЕ МОНОБЛОЧНЫЕ ЦЕНТРОБЕЖНЫЕ НАСОСЫ С ЭЛЕКТРОННЫМ УПРАВЛЕНИЕМ С ИНВЕРТОРОМ ДЛЯ СИСТЕМ ЦИРКУЛЯЦИИ



Диапазон температур перекачиваемой жидкости: от -10 °C до +140 °C (MCE/C) – Максимальная температура окружающей среды: +40 °C
 ≅ 2900 1/мин

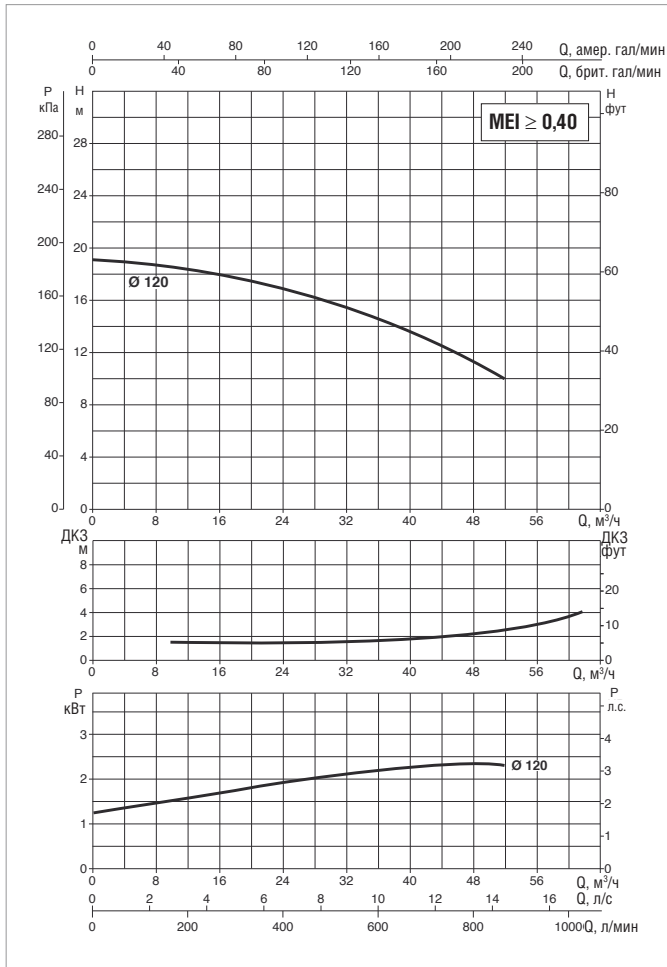
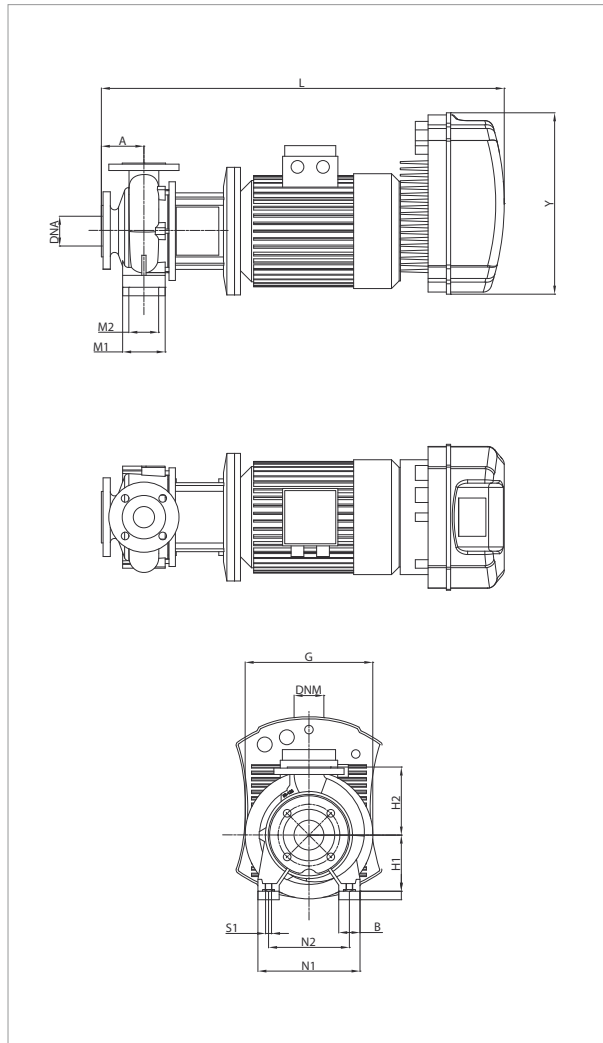

Более подробная информация о гидравлическом КПД приведена на стр. 241. Кривые производительности основаны на значениях кинематической вязкости = 1 мм²/с и плотности, равной 1000 кг/м³. Погрешность кривых соответствует IEC 9906.

МОДЕЛЬ	МОДЕЛЬ MCE	ВХОД ПИТАНИЯ 50 Гц	P2 НОМИНАЛЬНАЯ		In А
			кВт	Л.С.	
NKP-GE 40-125/120/A/BAQE/2.2/2 M MCE22/C	MCE22/C	1 x 230 -B	2,20	3,0	19,9
NKP-GE 40-125/120/A/BAQE/2.2/2 T MCE30/C	MCE30/C	3 x 400 -B	2,20	3,0	подлежит уточнению

МОДЕЛЬ	A	B	G	H1	H2	L	M1	M2	N1	N2	S1	X	Y	РАЗМЕРЫ УПАКОВКИ			ВЕС кг
														L/A	L/B	H	
NKP-GE 40-125/120/A/BAQE/2.2/2 M MCE22/C	80	50	234	112	140	698	100	70	210	160	M10	100	262	800	400	400	74
NKP-GE 40-125/120/A/BAQE/2.2/2 T MCE30/C	80	50	234	112	140	765	100	70	210	160	M10	100	353	800	400	400	76,6



NKP-GE 40-125 – СТАНДАРТИЗИРОВАННЫЕ МОНОБЛОЧНЫЕ ЦЕНТРОБЕЖНЫЕ НАСОСЫ С ЭЛЕКТРОННЫМ УПРАВЛЕНИЕМ С ИНВЕРТОРОМ ДЛЯ СИСТЕМ ПОВЫШЕНИЯ ДАВЛЕНИЯ



Диапазон температур перекачиваемой жидкости: от -10 °C до +80 °C (MCE/P) – Максимальная температура окружающей среды: +40 °C
 ≅ 2900 1/мин

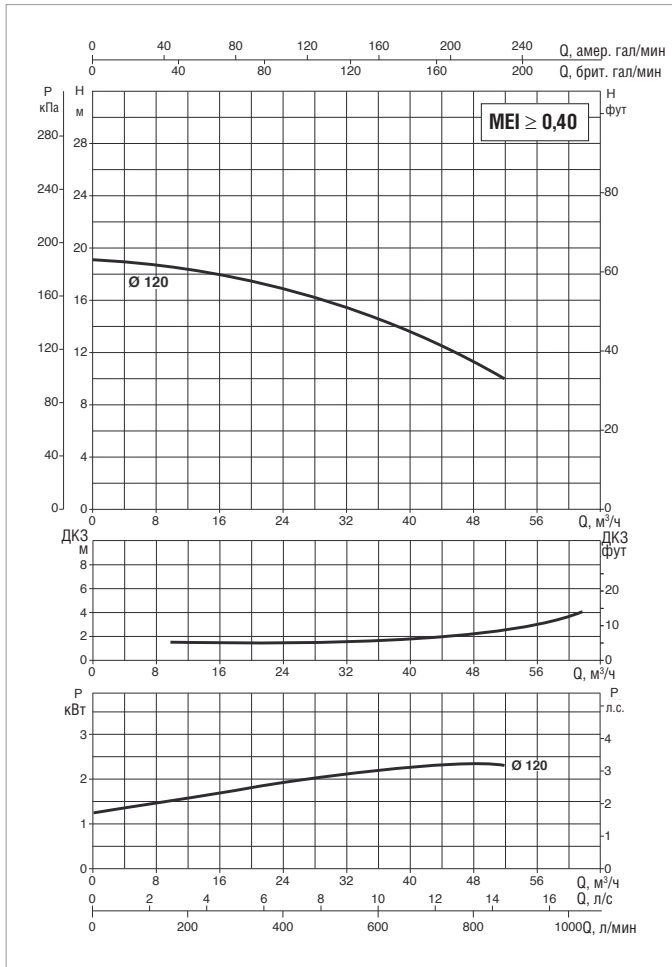
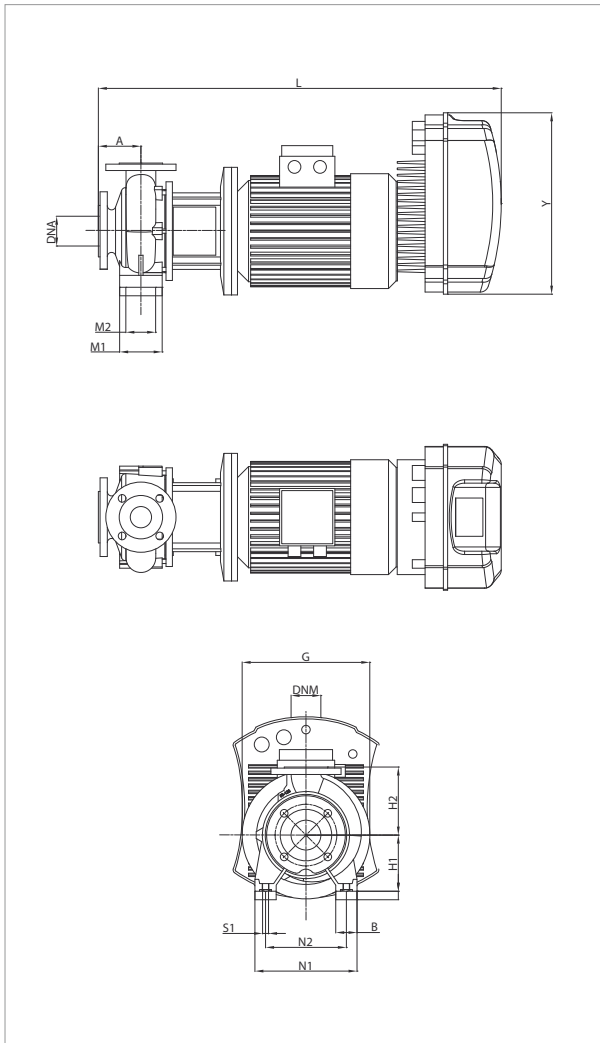

Более подробная информация о гидравлическом КПД приведена на стр. 241. Кривые производительности основаны на значениях кинематической вязкости = 1 мм²/с и плотности, равной 1000 кг/м³. Погрешность кривых соответствует IEC 9906.

МОДЕЛЬ	МОДЕЛЬ MCE	ВХОД ПИТАНИЯ 50 Гц	P2 НОМИНАЛЬНАЯ		In А
			кВт	Л.С.	
NKP-GE 40-125/120/A/BAQE/2.2/2 M MCE22/P	MCE22/P	1 x 230 -B	2,2	3,0	20,62

МОДЕЛЬ	A	B	G	H1	H2	L	M1	M2	N1	N2	S1	X	Y	РАЗМЕРЫ УПАКОВКИ			ВЕС кг
														L/A	L/B	H	
NKP-GE 40-125/120/A/BAQE/2.2/2 M MCE22/P	80	50	234	112	140	721	100	70	210	160	M10	100	262	826	430	426	74

NKP-GE 40-125 – СТАНДАРТИЗИРОВАННЫЕ МОНОБЛОЧНЫЕ ЦЕНТРОБЕЖНЫЕ НАСОСЫ С ЭЛЕКТРОННЫМ УПРАВЛЕНИЕМ С ИНВЕРТОРОМ ДЛЯ СИСТЕМ ЦИРКУЛЯЦИИ ИЛИ ПОВЫШЕНИЯ ДАВЛЕНИЯ

MCE-C

MCE-P

Диапазон температур перекачиваемой жидкости: от -10 °C до +140 °C (MCE/C) – от -10 °C до +80 °C (MCE/P) – Максимальная температура окружающей среды: +40 °C

≈ 2900 1/мин

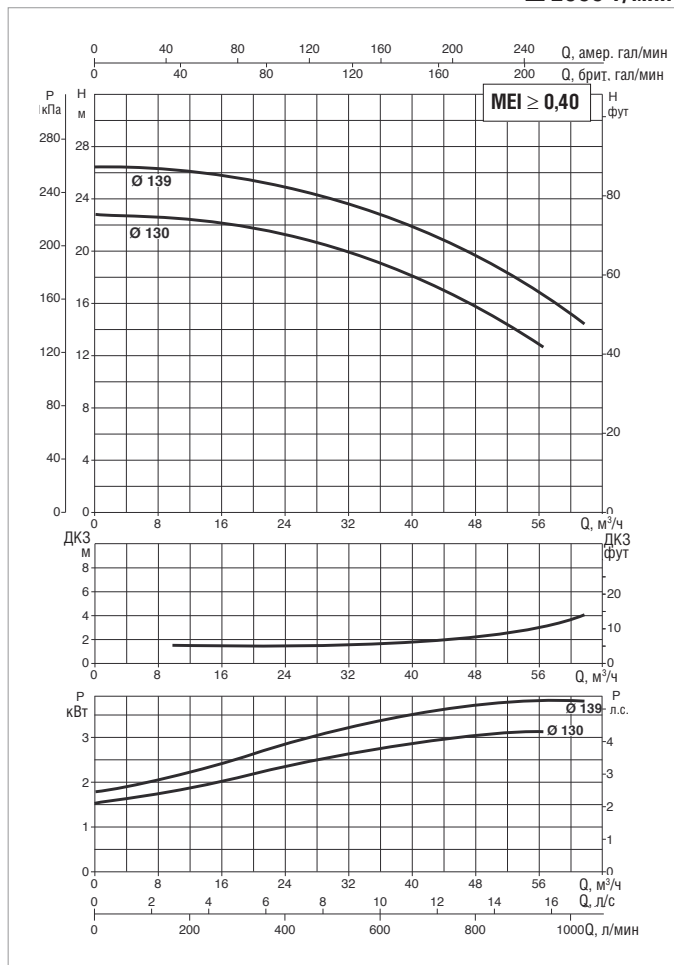
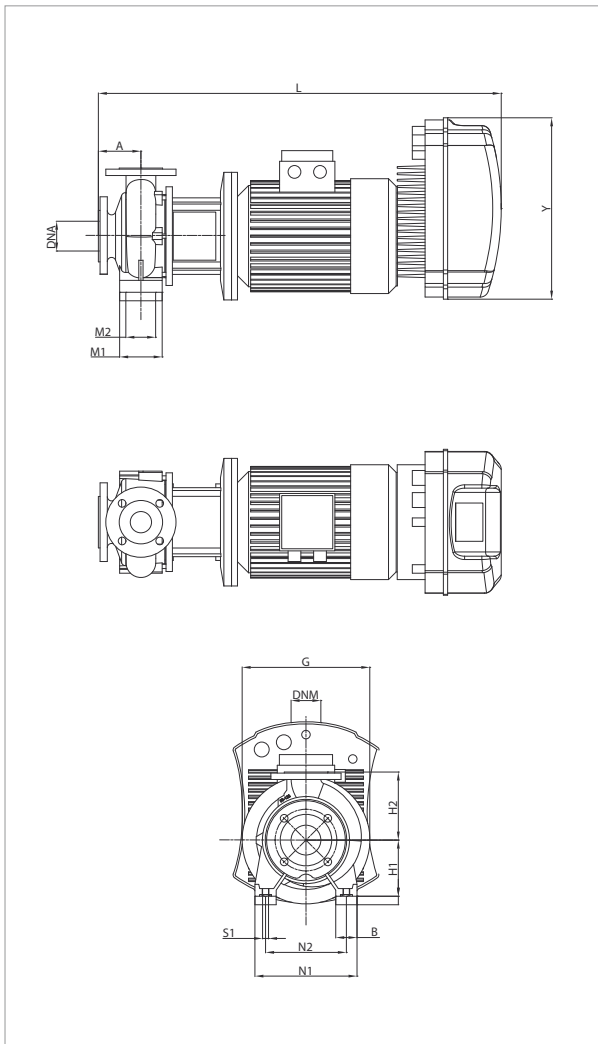

Более подробная информация о гидравлическом КПД приведена на стр. 241. Кривые производительности основаны на значениях кинематической вязкости = 1 мм²/с и плотности, равной 1000 кг/м³. Погрешность кривых соответствует IEC 9906.

МОДЕЛЬ	МОДЕЛЬ MCE	ВХОД ПИТАНИЯ 50 Гц	P2 НОМИНАЛЬНАЯ		In A
			кВт	Л.С.	
NKP-GE 40-125/130/A/BAQE/3/2 T MCE30/C-P	MCE30/C – MCE30/P	3 x 400 -B	3,00	4,0	7,2
NKP-GE 40-125/139/A/BAQE/4/2 T MCE55/C-P	MCE55/C -MCE55/P	3 x 400 -B	4,00	5,5	9,6

МОДЕЛЬ	A	B	G	H1	H2	L	M1	M2	N1	N2	S1	X	Y	РАЗМЕРЫ УПАКОВКИ			ВЕС кг
														L/A	L/B	H	
NKP-GE 40-125/130/A/BAQE/3/2 T MCE30/C-P	80	50	300	112	140	755	100	70	210	160	M10	100	353	800	400	400	85
NKP-GE 40-125/139/A/BAQE/4/2 T MCE55/C-P	80	50	300	112	140	755	100	70	210	160	M10	100	353	800	400	400	107

NKP-GE 40-160 – СТАНДАРТИЗИРОВАННЫЕ МОНОБЛОЧНЫЕ ЦЕНТРОБЕЖНЫЕ НАСОСЫ С ЭЛЕКТРОННЫМ УПРАВЛЕНИЕМ С ИНВЕРТОРОМ ДЛЯ СИСТЕМ ЦИРКУЛЯЦИИ ИЛИ ПОВЫШЕНИЯ ДАВЛЕНИЯ



Диапазон температур перекачиваемой жидкости: от -10 °C до +140 °C (MCE/C) – от -10 °C до +80 °C (MCE/P) – Максимальная температура окружающей среды: +40 °C

≈ 2900 1/мин

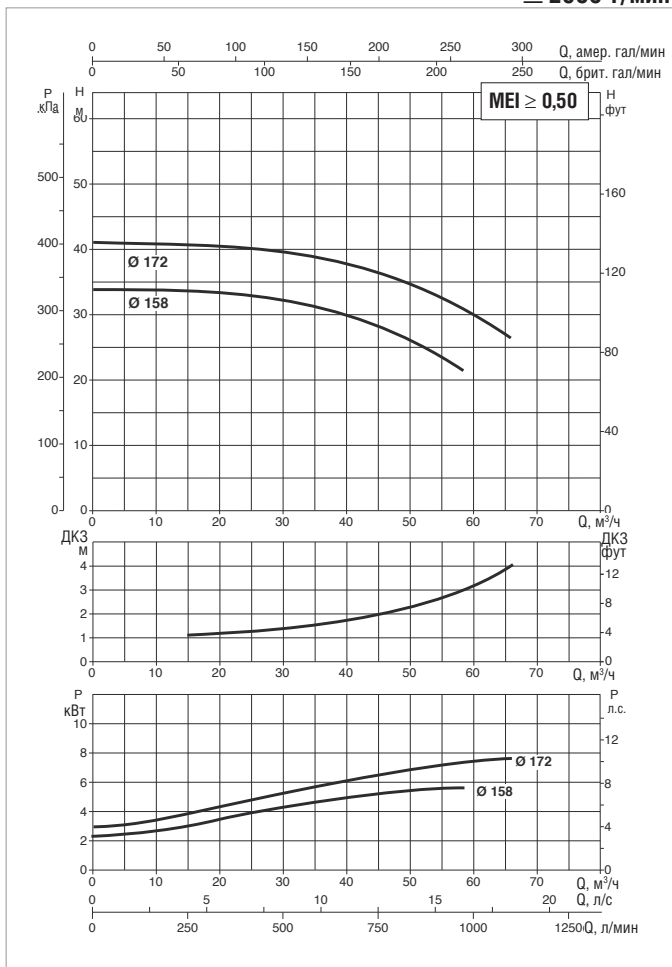
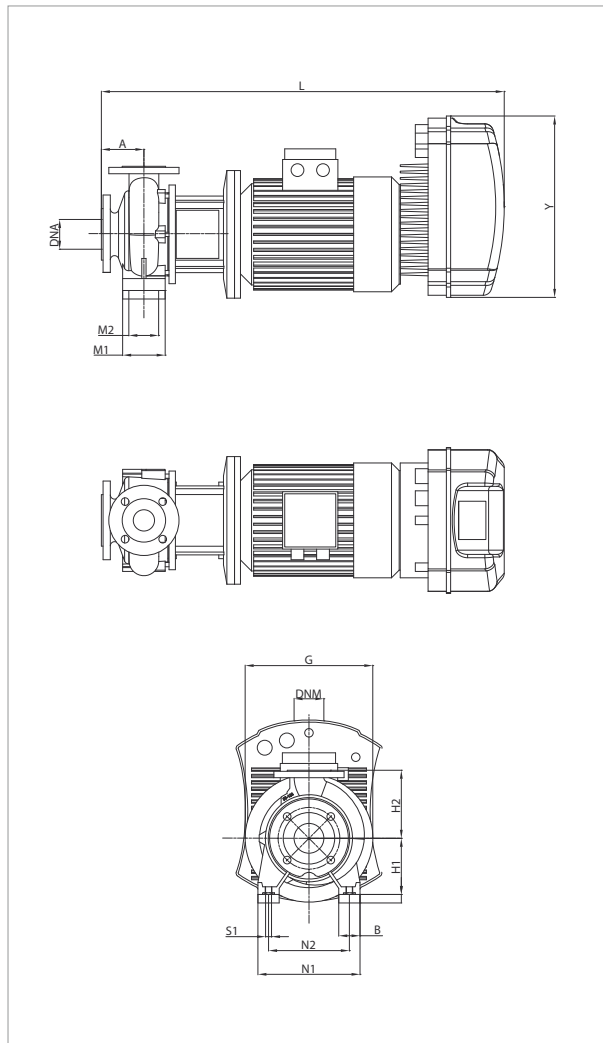

Более подробная информация о гидравлическом КПД приведена на стр. 241. Кривые производительности основаны на значениях кинематической вязкости = 1 мм²/с и плотности, равной 1000 кг/м³. Погрешность кривых соответствует IEC 9906.

МОДЕЛЬ	МОДЕЛЬ MCE	ВХОД ПИТАНИЯ 50 Гц	P2 НОМИНАЛЬНАЯ		In A
			кВт	Л.С.	
NKP-GE 40-160/158/A/BAQE/5.5/2 T MCE55/C-P	MCE55/C – MCE55/P	3 x 400 -B	5,50	7,5	12,4
NKP-GE 40-160/172/A/BAQE/7.5/2 T MCE110/C-P	MCE110/C – MCE110/P	3 x 400 -B	7,50	10,0	17,1

МОДЕЛЬ	A	B	G	H1	H2	L	M1	M2	N1	N2	S1	X	Y	РАЗМЕРЫ УПАКОВКИ			ВЕС кг
														L/A	L/B	H	
NKP-GE 40-160/158/A/BAQE/5.5/2 T MCE55/C-P	80	50	300	132	160	883	100	70	240	190	M10	100	353	1100	550	620	119
NKP-GE 40-160/172/A/BAQE/7.5/2 T MCE110/C-P	80	50	300	132	160	933	100	70	240	190	M10	100	426	1100	550	620	127

NKP-GE 40-200 – СТАНДАРТИЗИРОВАННЫЕ МОНОБЛОЧНЫЕ ЦЕНТРОБЕЖНЫЕ НАСОСЫ С ЭЛЕКТРОННЫМ УПРАВЛЕНИЕМ С ИНВЕРТОРОМ ДЛЯ СИСТЕМ ЦИРКУЛЯЦИИ



Диапазон температур перекачиваемой жидкости: от -10 °C до +140 °C (MCE/C) – Максимальная температура окружающей среды: +40 °C
 ≅ 2900 1/мин

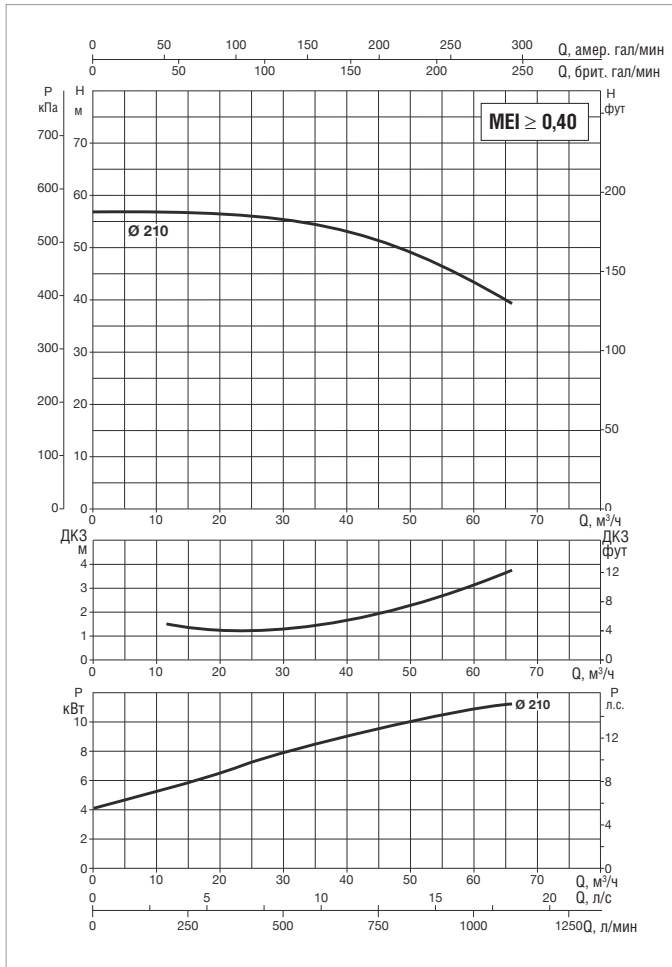
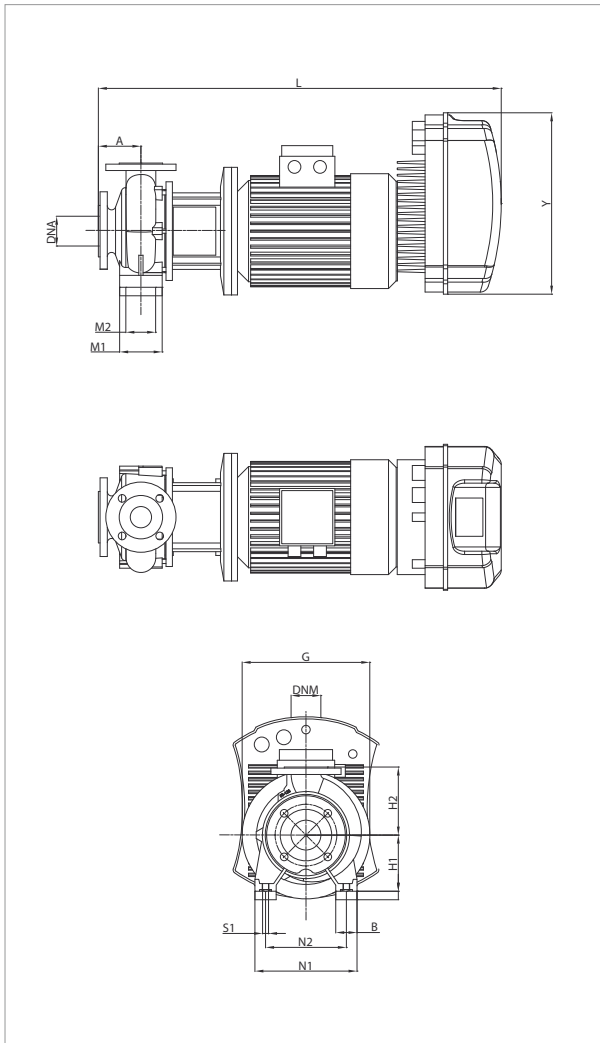

Более подробная информация о гидравлическом КПД приведена на стр. 241. Кривые производительности основаны на значениях кинематической вязкости = 1 мм²/с и плотности, равной 1000 кг/м³. Погрешность кривых соответствует IEC 9906.

МОДЕЛЬ	МОДЕЛЬ MCE	ВХОД ПИТАНИЯ 50 Гц	P2 НОМИНАЛЬНАЯ		In А
			кВт	Л.С.	
NKP-GE 40-200/210/A/BAQE/11/2 T MCE110/C	MCE110/C	3 x 400 -B	11,00	15,0	24,9

МОДЕЛЬ	A	B	G	H1	H2	L	M1	M2	N1	N2	S1	X	Y	РАЗМЕРЫ УПАКОВКИ			ВЕС кг
														L/A	L/B	H	
NKP-GE 40-200/210/A/BAQE/11/2 T MCE110/C	100	67	350	160	180	1053	-	-	314	254	M12	100	426	1100	550	620	207

NKP-GE 40-200 – СТАНДАРТИЗИРОВАННЫЕ МОНОБЛОЧНЫЕ ЦЕНТРОБЕЖНЫЕ НАСОСЫ С ЭЛЕКТРОННЫМ УПРАВЛЕНИЕМ С ИНВЕРТОРОМ ДЛЯ СИСТЕМ ПОВЫШЕНИЯ ДАВЛЕНИЯ



Диапазон температур перекачиваемой жидкости: от -10 °C до +80 °C (MCE/P) – Максимальная температура окружающей среды: +40 °C
 ≅ 2900 1/мин

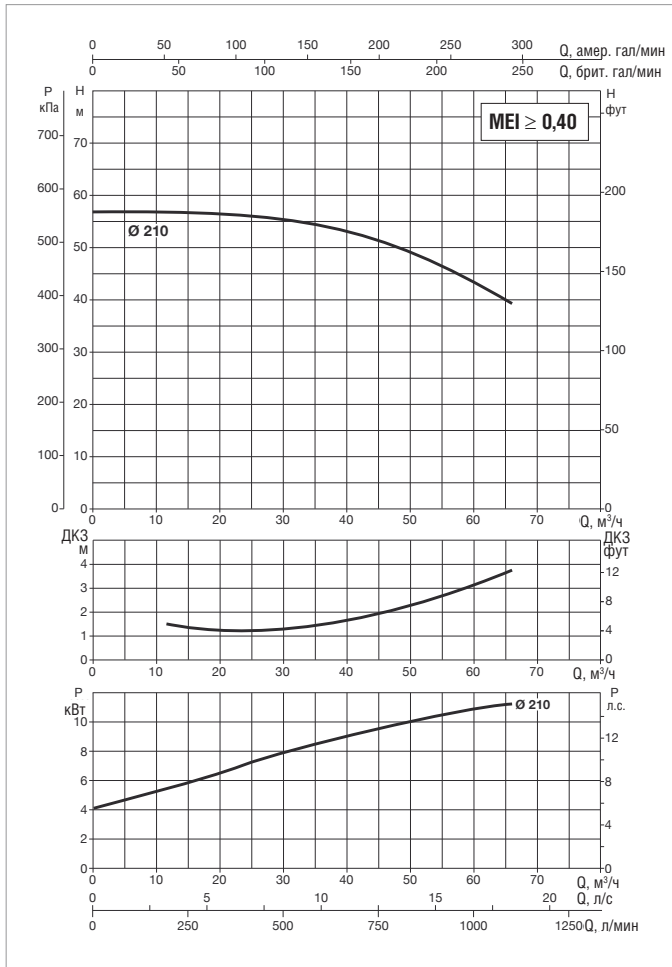
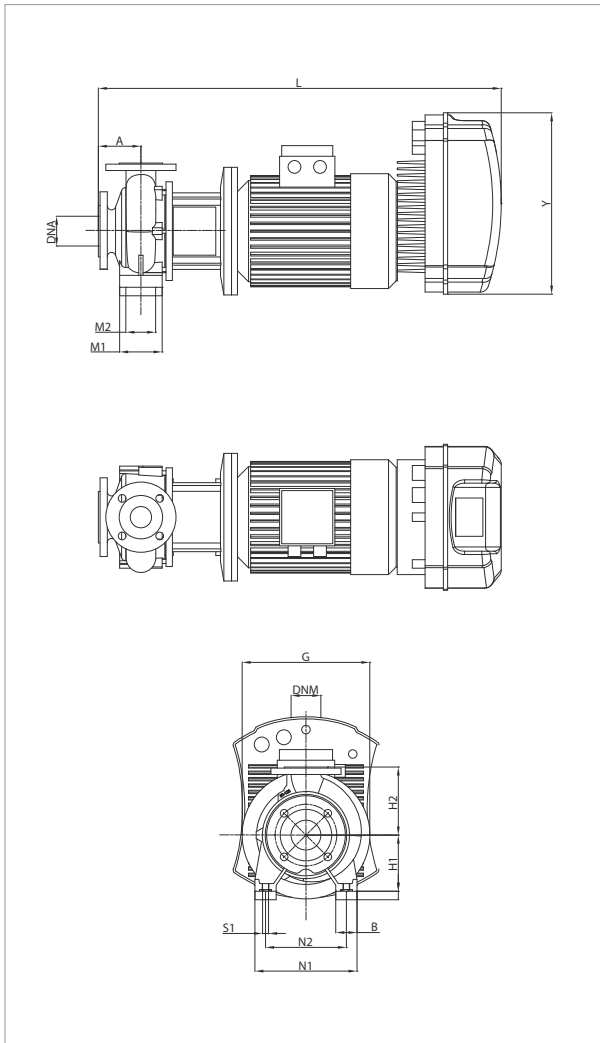

Более подробная информация о гидравлическом КПД приведена на стр. 241.
 Кривые производительности основаны на значениях кинематической вязкости = 1 мм²/с и плотности, равной 1000 кг/м³. Погрешность кривых соответствует IEC 9906.

МОДЕЛЬ	МОДЕЛЬ MCE	ВХОД ПИТАНИЯ 50 Гц	P2 НОМИНАЛЬНАЯ		In А
			кВт	Л.С.	
NKP-GE 40-200/210/A/BAQE/11/2 MCE150/P	MCE150/P	3 x 400 -B	11,0	15,0	24,87

МОДЕЛЬ	A	B	G	H1	H2	L	M1	M2	N1	N2	S1	X	Y	РАЗМЕРЫ УПАКОВКИ			ВЕС кг
														L/A	L/B	H	
NKP-GE 40-200/210/A/BAQE/11/2 MCE150/P	100	67	350	160	180	1098	-	-	314	254	M12	100	426	1386	526	676	207

NKP-GE 40-250 – СТАНДАРТИЗИРОВАННЫЕ МОНОБЛОЧНЫЕ ЦЕНТРОБЕЖНЫЕ НАСОСЫ С ЭЛЕКТРОННЫМ УПРАВЛЕНИЕМ С ИНВЕРТОРОМ ДЛЯ СИСТЕМ ЦИРКУЛЯЦИИ ИЛИ ПОВЫШЕНИЯ ДАВЛЕНИЯ

MCE-C

MCE-P

Диапазон температур перекачиваемой жидкости: от -10 °C до +140 °C (MCE/C) – от -10 °C до +80 °C (MCE/P) – Максимальная температура окружающей среды: +40 °C

≈ 2900 1/мин

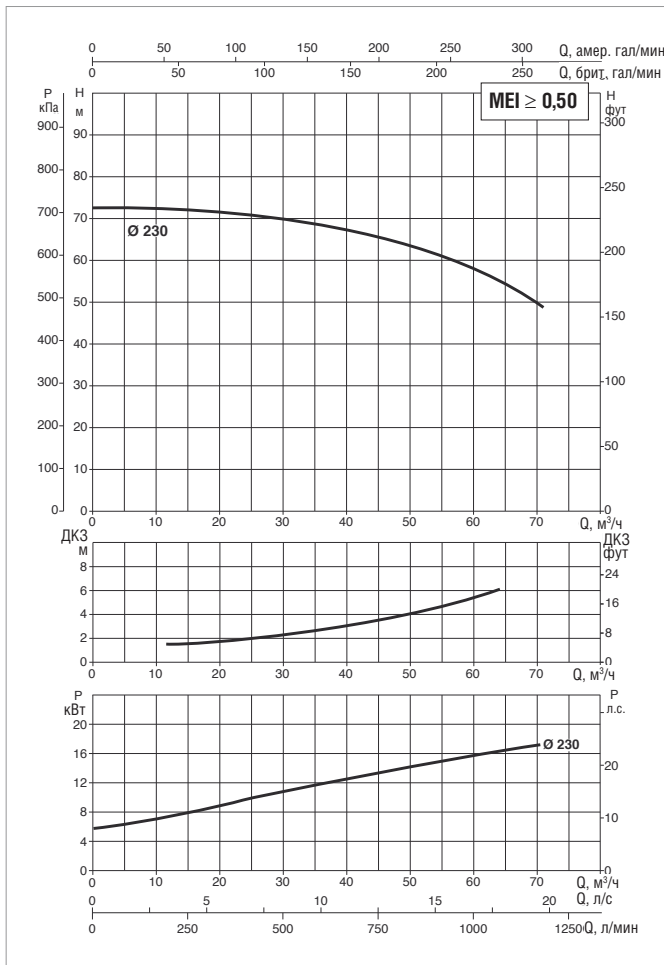
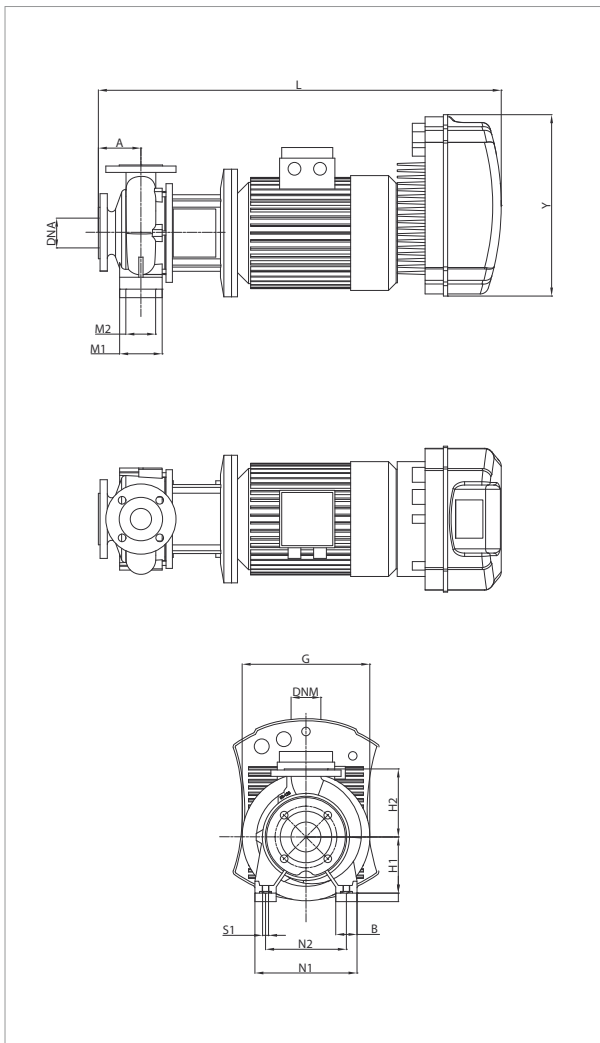

Более подробная информация о гидравлическом КПД приведена на стр. 241. Кривые производительности основаны на значениях кинематической вязкости = 1 мм²/с и плотности, равной 1000 кг/м³. Погрешность кривых соответствует IEC 9906.

МОДЕЛЬ	МОДЕЛЬ MCE	ВХОД ПИТАНИЯ 50 Гц	P2 НОМИНАЛЬНАЯ		In А
			кВт	Л.С.	
NKP-GE 40-250/230/A/BAQE/15/2 T MCE150/C-P	MCE150/C – MCE150/P	3 x 400 -В	15,00	20,0	34,5

МОДЕЛЬ	A	B	G	H1	H2	L	M1	M2	N1	N2	S1	X	Y	РАЗМЕРЫ УПАКОВКИ			ВЕС кг
														L/A	L/B	H	
NKP-GE 40-250/230/A/BAQE/15/2 T MCE150/C-P	100	67	350	160	225	1053	-	-	314	254	M12	100	426	1100	550	620	220

NKP-GE 50-125 – СТАНДАРТИЗИРОВАННЫЕ МОНОБЛОЧНЫЕ ЦЕНТРОБЕЖНЫЕ НАСОСЫ С ЭЛЕКТРОННЫМ УПРАВЛЕНИЕМ С ИНВЕРТОРОМ ДЛЯ СИСТЕМ ЦИРКУЛЯЦИИ



Диапазон температур перекачиваемой жидкости: от -10 °C до +140 °C (MCE/C) – Максимальная температура окружающей среды: +40 °C
 ≅ 2900 1/мин

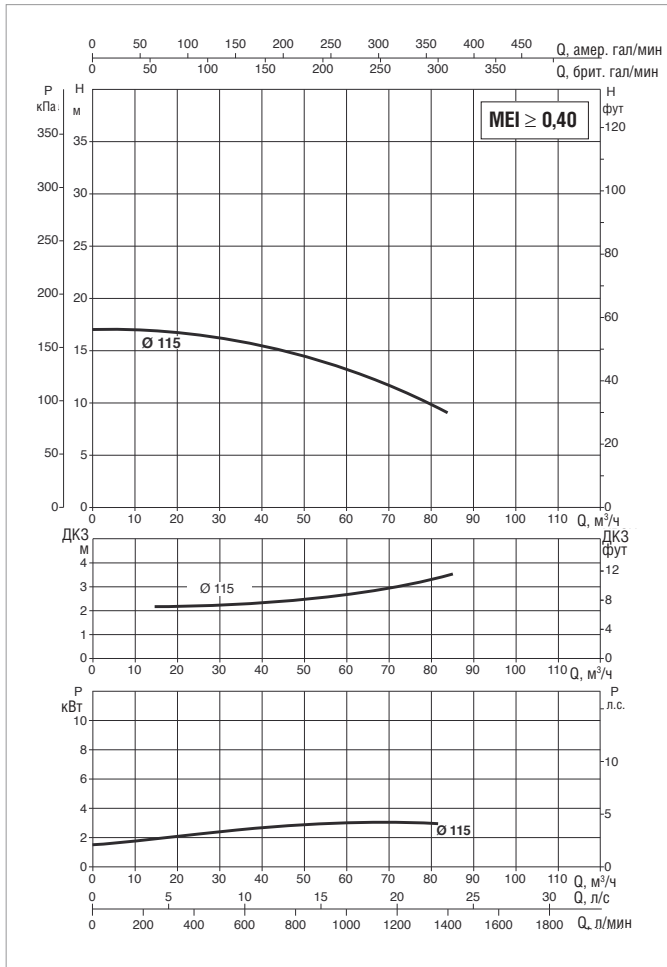
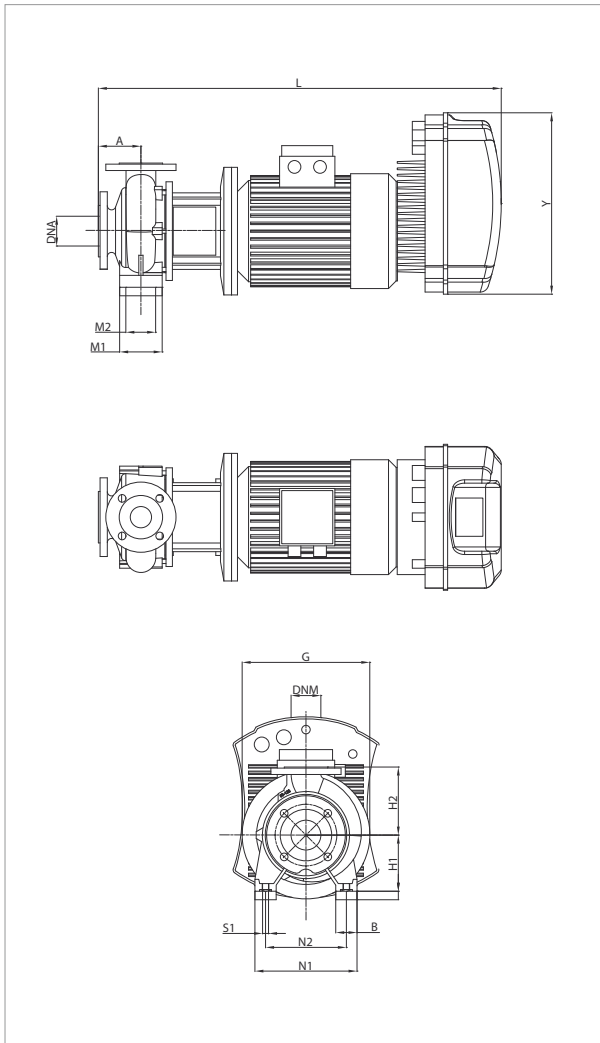

Более подробная информация о гидравлическом КПД приведена на стр. 241.
 Кривые производительности основаны на значениях кинематической вязкости = 1 мм²/с и плотности, равной 1000 кг/м³. Погрешность кривых соответствует IEC 9906.

МОДЕЛЬ	МОДЕЛЬ MCE	ВХОД ПИТАНИЯ 50 Гц	P2 НОМИНАЛЬНАЯ		In A
			кВт	Л.С.	
NKP-GE 50-125/115/A/BAQE/3/2 T MCE30/C	MCE30/C	3 x 400 -B	3,00	4,0	7,2

МОДЕЛЬ	A	B	G	H1	H2	L	M1	M2	N1	N2	S1	X	Y	РАЗМЕРЫ УПАКОВКИ			ВЕС кг
														L/A	L/B	H	
NKP-GE 50-125/115/A/BAQE/3/2 T MCE30/C	100	50	251	132	160	775	100	70	240	190	M10	100	353	1100	550	620	87

NKP-GE 50-125 – СТАНДАРТИЗИРОВАННЫЕ МОНОБЛОЧНЫЕ ЦЕНТРОБЕЖНЫЕ НАСОСЫ С ЭЛЕКТРОННЫМ УПРАВЛЕНИЕМ С ИНВЕРТОРОМ ДЛЯ СИСТЕМ ПОВЫШЕНИЯ ДАВЛЕНИЯ



Диапазон температур перекачиваемой жидкости: от -10 °C до +80 °C (MCE/P) – Максимальная температура окружающей среды: +40 °C

≈ 2900 1/мин

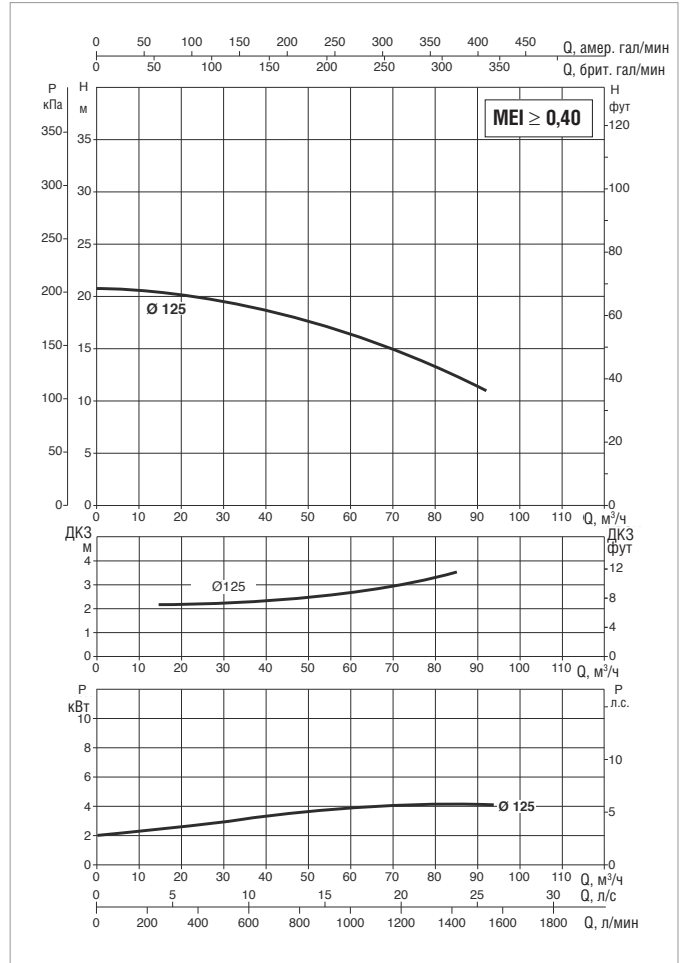
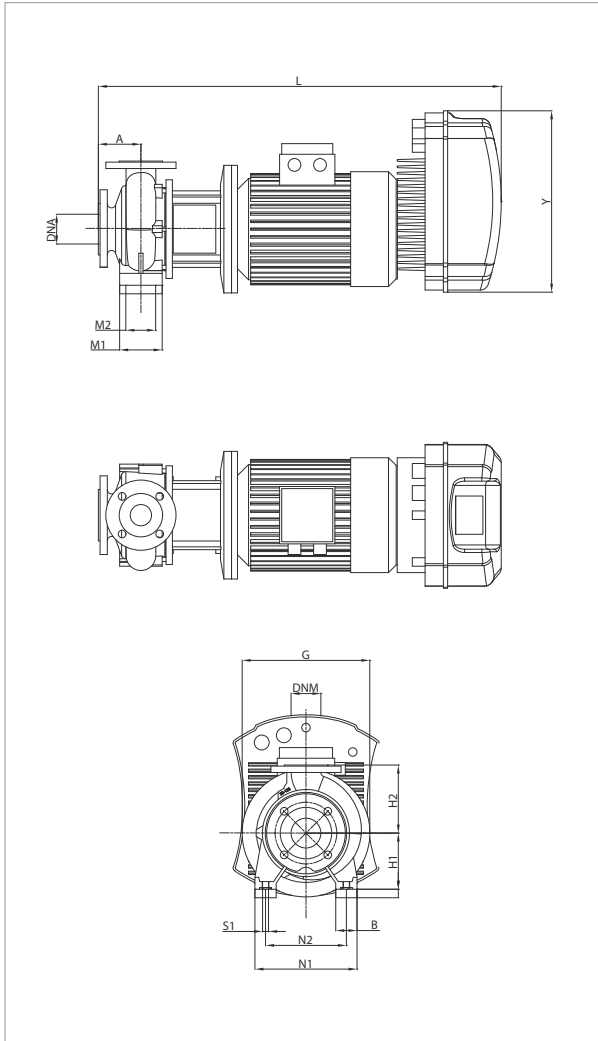

Более подробная информация о гидравлическом КПД приведена на стр. 241. Кривые производительности основаны на значениях кинематической вязкости = 1 мм²/с и плотности, равной 1000 кг/м³. Погрешность кривых соответствует IEC 9906.

МОДЕЛЬ	МОДЕЛЬ MCE	ВХОД ПИТАНИЯ 50 Гц	P2 НОМИНАЛЬНАЯ		In A
			кВт	Л.С.	
NKP-GE 50-125/125/A/BAQE/4/2 MCE55/P	MCE55/P	3 x 400 -B	4,0	5,5	9,78

МОДЕЛЬ	A	B	G	H1	H2	L	M1	M2	N1	N2	S1	X	Y	РАЗМЕРЫ УПАКОВКИ			ВЕС кг
														L/A	L/B	H	
NKP-GE 50-125/125/A/BAQE/4/2 MCE55/P	100	50	267	132	160	814	100	70	240	190	M10	100	353	1026	530	546	122

NKP-GE 50-125 – СТАНДАРТИЗИРОВАННЫЕ МОНОБЛОЧНЫЕ ЦЕНТРОБЕЖНЫЕ НАСОСЫ С ЭЛЕКТРОННЫМ УПРАВЛЕНИЕМ С ИНВЕРТОРОМ ДЛЯ СИСТЕМ ЦИРКУЛЯЦИИ ИЛИ ПОВЫШЕНИЯ ДАВЛЕНИЯ



Диапазон температур перекачиваемой жидкости: от -10 °C до +140 °C (MCE/C) – от -10 °C до +80 °C (MCE/P) – Максимальная температура окружающей среды: +40 °C

≈ 2900 1/мин

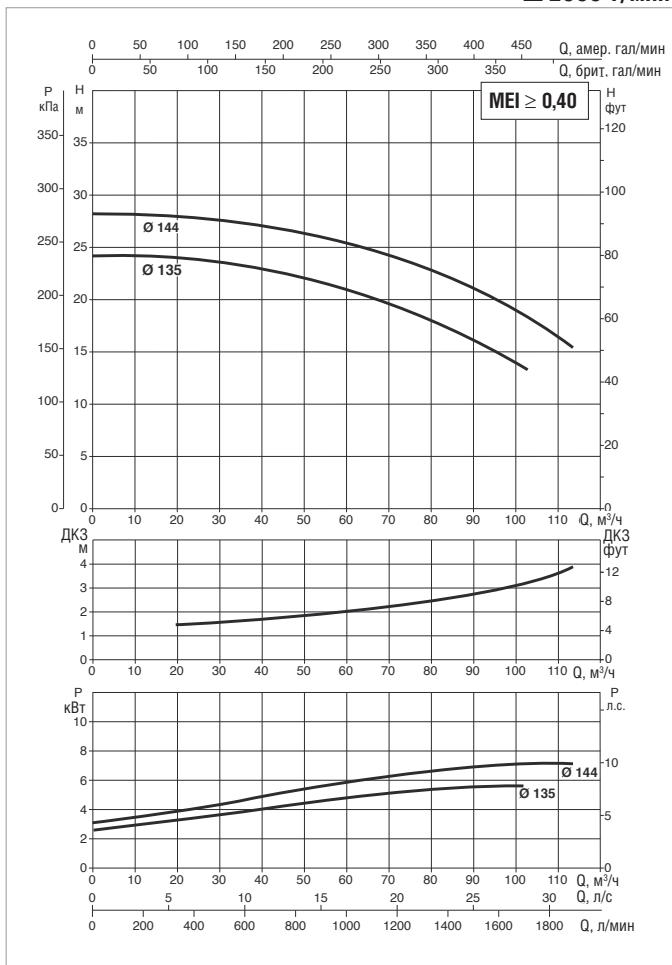
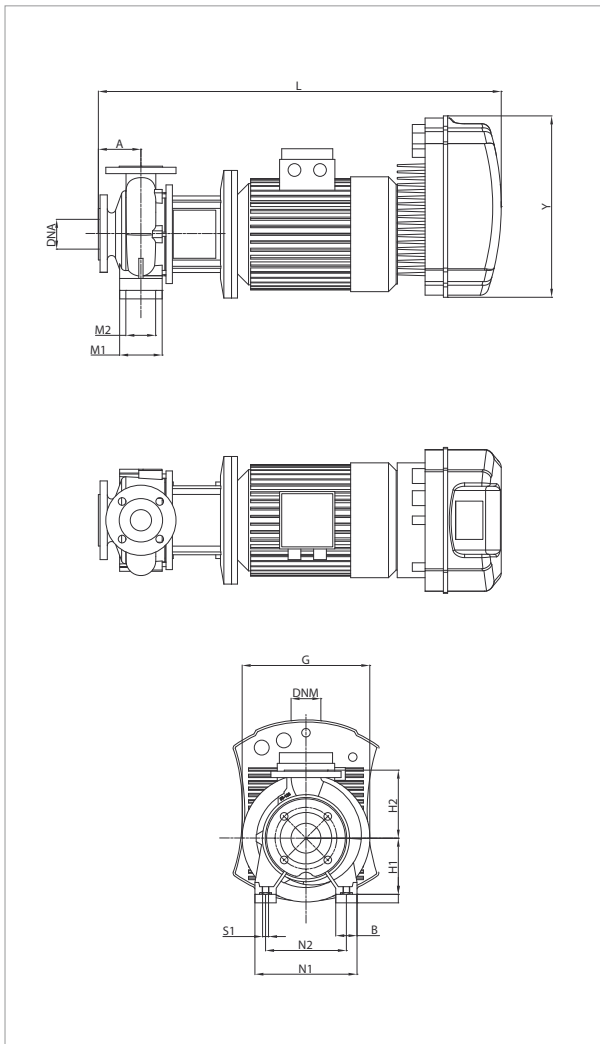

Более подробная информация о гидравлическом КПД приведена на стр. 241. Кривые производительности основаны на значениях кинематической вязкости = 1 мм²/с и плотности, равной 1000 кг/м³. Погрешность кривых соответствует IEC 9906.

МОДЕЛЬ	МОДЕЛЬ MCE	ВХОД ПИТАНИЯ 50 Гц	P2 НОМИНАЛЬНАЯ		In A
			кВт	Л.С.	
NKP-GE 50-125/135/A/BAQE/5.5/2 T MCE55/C-P	MCE55/C – MCE55/P	3 x 400 -B	5,50	7,5	12,6
NKP-GE 50-125/144/A/BAQE/7.5/2 T MCE110/C-P	MCE110/C – MCE110/P	3 x 400 -B	7,50	10,0	17,1

МОДЕЛЬ	A	B	G	H1	H2	L	M1	M2	N1	N2	S1	X	Y	РАЗМЕРЫ УПАКОВКИ			ВЕС кг
														L/A	L/B	H	
NKP-GE 50-125/135/A/BAQE/5.5/2 T MCE55/C-P	100	50	300	132	160	903	100	70	240	190	M10	100	353	1100	550	620	124
NKP-GE 50-125/144/A/BAQE/7.5/2 T MCE110/C-P	100	50	300	132	160	953	100	70	240	190	M10	100	426	1100	550	620	133

NKP-GE 50-160 – СТАНДАРТИЗИРОВАННЫЕ МОНОБЛОЧНЫЕ ЦЕНТРОБЕЖНЫЕ НАСОСЫ С ЭЛЕКТРОННЫМ УПРАВЛЕНИЕМ С ИНВЕРТОРОМ ДЛЯ СИСТЕМ ПОВЫШЕНИЯ ДАВЛЕНИЯ



Диапазон температур перекачиваемой жидкости: от -10 °C до +80 °C (MCE/P) – Максимальная температура окружающей среды: +40 °C
 ≅ 2900 1/мин

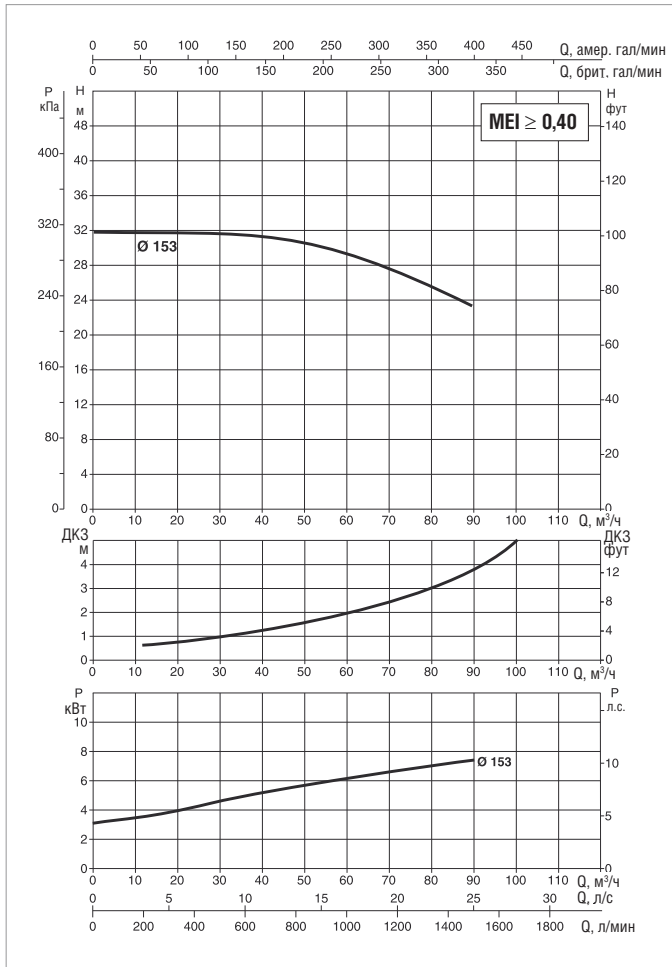
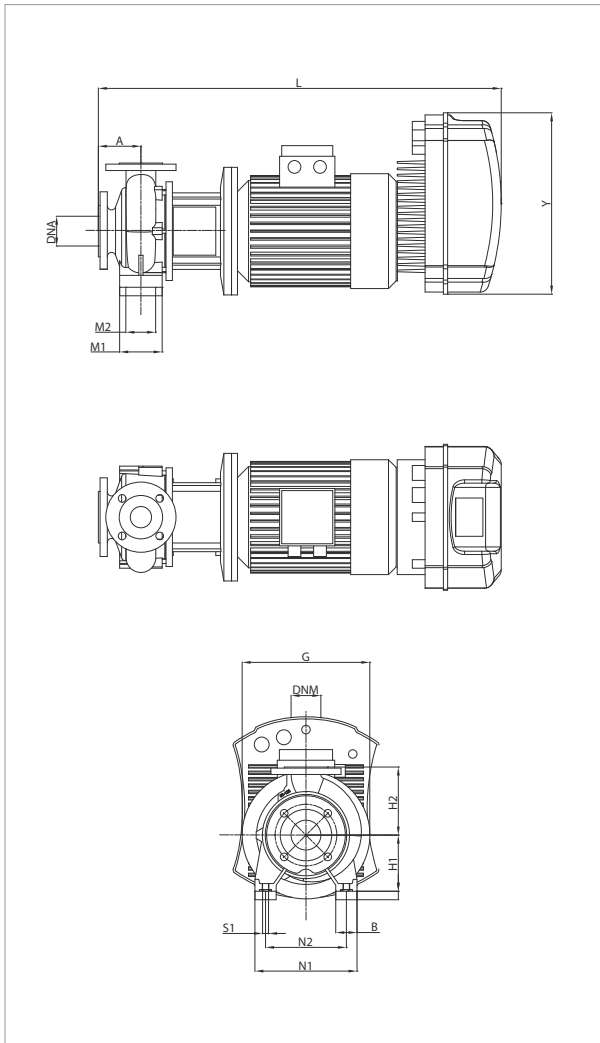

Более подробная информация о гидравлическом КПД приведена на стр. 241.
 Кривые производительности основаны на значениях кинематической вязкости = 1 мм²/с и плотности, равной 1000 кг/м³. Погрешность кривых соответствует IEC 9906.

МОДЕЛЬ	МОДЕЛЬ MCE	ВХОД ПИТАНИЯ 50 Гц	P2 НОМИНАЛЬНАЯ		In A
			кВт	Л.С.	
NKP-GE50-160/153/A/BAQE/7.5/2MCE110/P	MCE110/P	3 x 400 -B	7,5	10,0	17,38

МОДЕЛЬ	A	B	G	H1	H2	L	M1	M2	N1	N2	S1	X	Y	РАЗМЕРЫ УПАКОВКИ			ВЕС кг
														L/A	L/B	H	
NKP-GE50-160/153/A/BAQE/7.5/2MCE110/P	100	50	341	160	180	953	100	70	265	212	M10	100	426	1026	530	546	101

NKP-GE 50-160 – СТАНДАРТИЗИРОВАННЫЕ МОНОБЛОЧНЫЕ ЦЕНТРОБЕЖНЫЕ НАСОСЫ С ЭЛЕКТРОННЫМ УПРАВЛЕНИЕМ С ИНВЕРТОРОМ ДЛЯ СИСТЕМ ЦИРКУЛЯЦИИ



Диапазон температур перекачиваемой жидкости: от -10 °C до +140 °C (MCE/C) – Максимальная температура окружающей среды: +40 °C
 ≈ 2900 1/мин

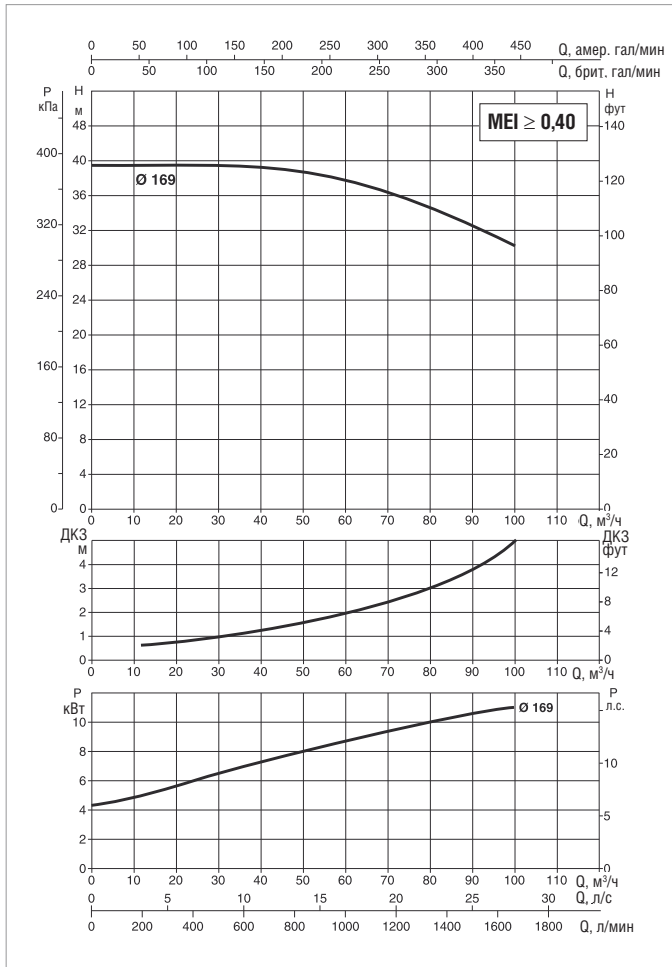
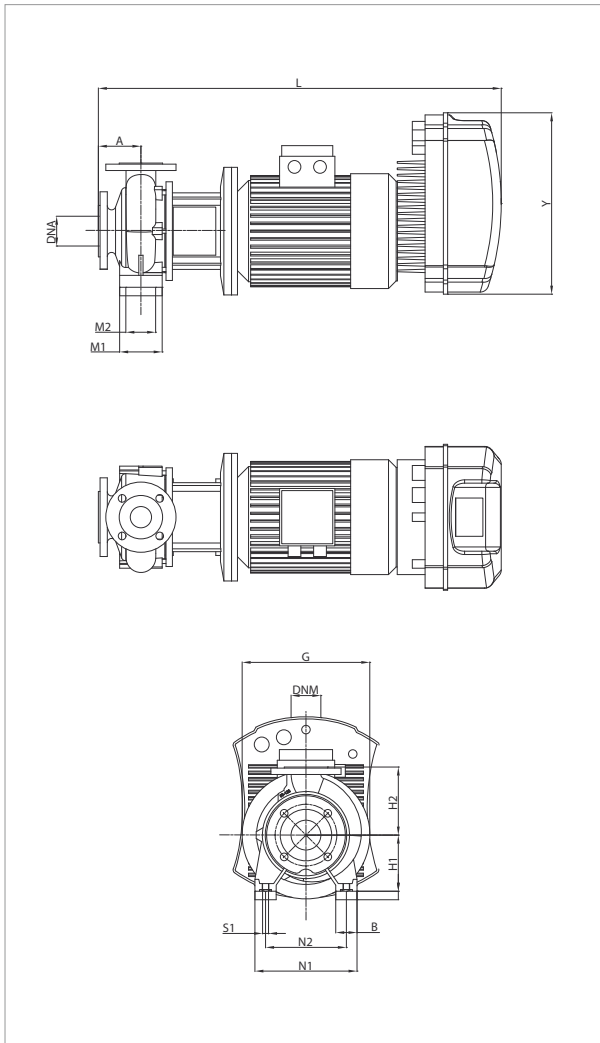

Более подробная информация о гидравлическом КПД приведена на стр. 241.
 Кривые производительности основаны на значениях кинематической вязкости = 1 мм²/с и плотности, равной 1000 кг/м³. Погрешность кривых соответствует IEC 9906.

МОДЕЛЬ	МОДЕЛЬ MCE	ВХОД ПИТАНИЯ 50 Гц	P2 НОМИНАЛЬНАЯ		In A
			кВт	Л.С.	
NKP-GE 50-160/169/A/BAQE/11/2 T MCE110/C	MCE110/C	3 x 400 -B	11,00	15,0	24,0

МОДЕЛЬ	A	B	G	H1	H2	L	M1	M2	N1	N2	S1	X	Y	РАЗМЕРЫ УПАКОВКИ			ВЕС кг
														L/A	L/B	H	
NKP-GE 50-160/169/A/BAQE/11/2 T MCE110/C	100	67	350	160	180	1053	-	-	314	254	M12	100	426	1100	550	620	132



NKP-GE 50-160 – СТАНДАРТИЗИРОВАННЫЕ МОНОБЛОЧНЫЕ ЦЕНТРОБЕЖНЫЕ НАСОСЫ С ЭЛЕКТРОННЫМ УПРАВЛЕНИЕМ С ИНВЕРТОРОМ ДЛЯ СИСТЕМ ПОВЫШЕНИЯ ДАВЛЕНИЯ



Диапазон температур перекачиваемой жидкости: от -10 °C до +80 °C (MCE/P) – Максимальная температура окружающей среды: +40 °C
 ≅ 2900 1/мин

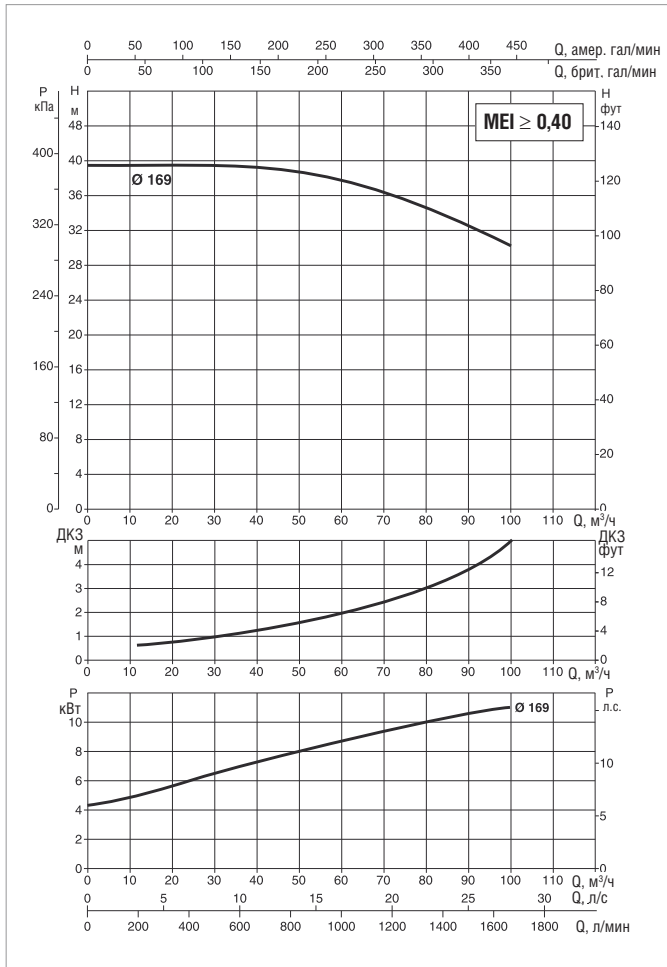
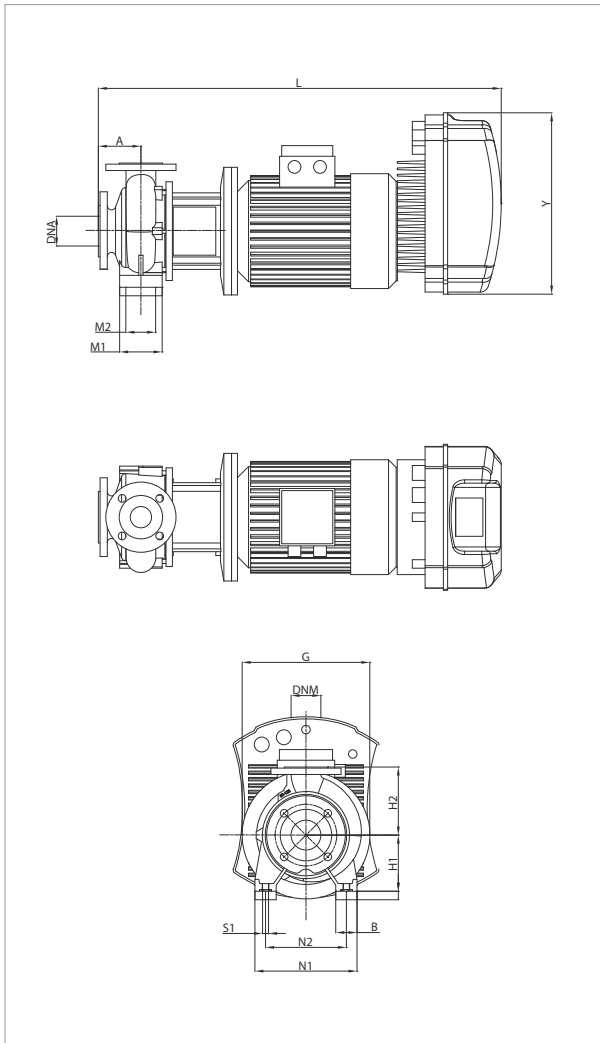

Более подробная информация о гидравлическом КПД приведена на стр. 241.
 Кривые производительности основаны на значениях кинематической вязкости = 1 мм²/с и плотности, равной 1000 кг/м³. Погрешность кривых соответствует IEC 9906.

МОДЕЛЬ	МОДЕЛЬ MCE	ВХОД ПИТАНИЯ 50 Гц	P2 НОМИНАЛЬНАЯ		In А
			кВт	Л.С.	
NKP-GE50-160/169/A/BAQE/11/2 MCE150/P	MCE150/P	3 x 400 -B	11,0	15,0	24,03

МОДЕЛЬ	A	B	G	H1	H2	L	M1	M2	N1	N2	S1	X	Y	РАЗМЕРЫ УПАКОВКИ			ВЕС кг
														L/A	L/B	H	
NKP-GE50-160/169/A/BAQE/11/2 MCE150/P	100	67	350	160	180	1098	-	-	314	254	M12	100	426	1386	526	676	132

NKP-GE 50-200 – СТАНДАРТИЗИРОВАННЫЕ МОНОБЛОЧНЫЕ ЦЕНТРОБЕЖНЫЕ НАСОСЫ С ЭЛЕКТРОННЫМ УПРАВЛЕНИЕМ С ИНВЕРТОРОМ ДЛЯ СИСТЕМ ЦИРКУЛЯЦИИ ИЛИ ПОВЫШЕНИЯ ДАВЛЕНИЯ



Диапазон температур перекачиваемой жидкости: от -10 °C до +140 °C (MCE/C) – от -10 °C до +80 °C (MCE/P) – Максимальная температура окружающей среды: +40 °C

≈ 2900 1/мин

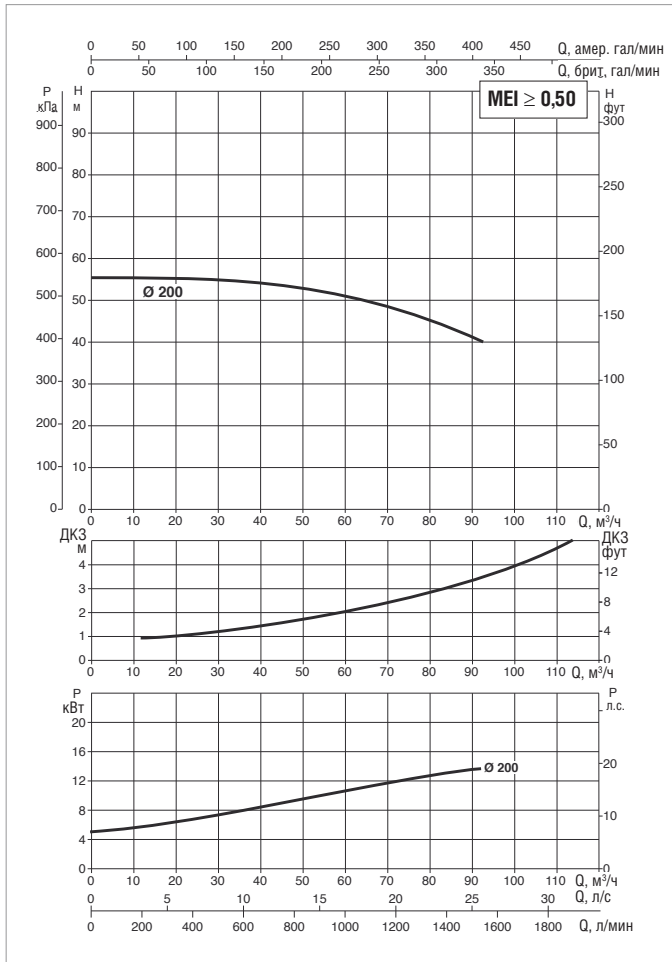
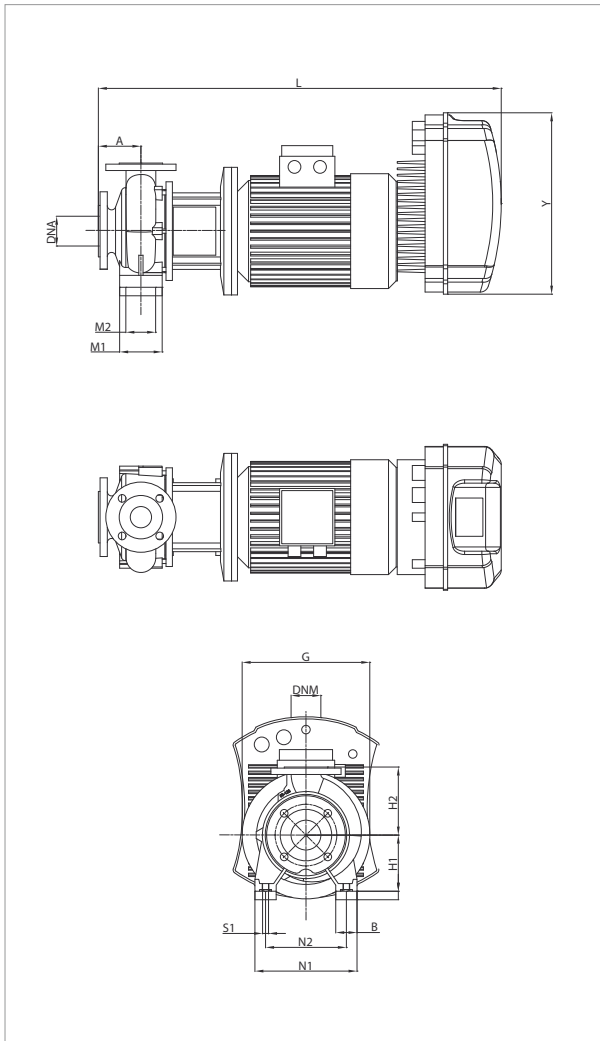

Более подробная информация о гидравлическом КПД приведена на стр. 241. Кривые производительности основаны на значениях кинематической вязкости = 1 мм²/с и плотности, равной 1000 кг/м³. Погрешность кривых соответствует IEC 9906.

МОДЕЛЬ	МОДЕЛЬ MCE	ВХОД ПИТАНИЯ 50 Гц	P2 НОМИНАЛЬНАЯ		In A
			кВт	Л.С.	
NKP-GE 50-200/200/A/BAQE/15/2 T MCE150/C-P	MCE150/C – MCE150/?	3 x 400 ~B	15,00	20,0	32,5

МОДЕЛЬ	A	B	G	H1	H2	L	M1	M2	N1	N2	S1	X	Y	РАЗМЕРЫ УПАКОВКИ			ВЕС кг
														L/A	L/B	H	
NKP-GE 50-200/200/A/BAQE/15/2 T MCE150/C-P	100	67	350	160	200	1053	-	-	314	254	M12	100	426	1100	550	620	216

NKP-GE 65-125 – СТАНДАРТИЗИРОВАННЫЕ МОНОБЛОЧНЫЕ ЦЕНТРОБЕЖНЫЕ НАСОСЫ С ЭЛЕКТРОННЫМ УПРАВЛЕНИЕМ С ИНВЕРТОРОМ ДЛЯ СИСТЕМ ЦИРКУЛЯЦИИ ИЛИ ПОВЫШЕНИЯ ДАВЛЕНИЯ

MCE-C

MCE-P

Диапазон температур перекачиваемой жидкости: от -10 °C до +140 °C (MCE/C) – от -10 °C до +80 °C (MCE/P) – Максимальная температура окружающей среды: +40 °C

≈ 2900 1/мин

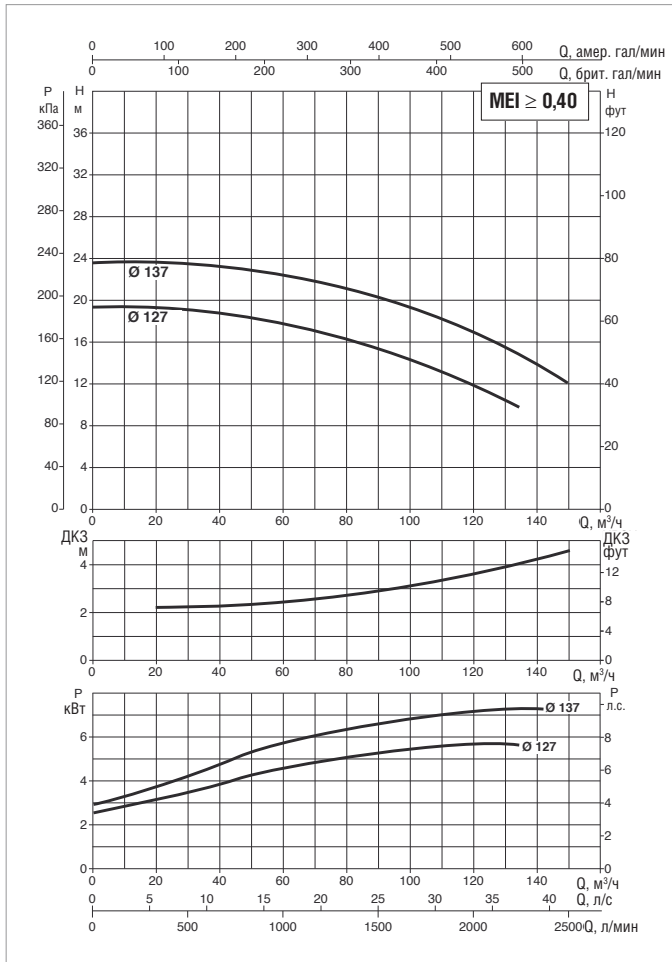
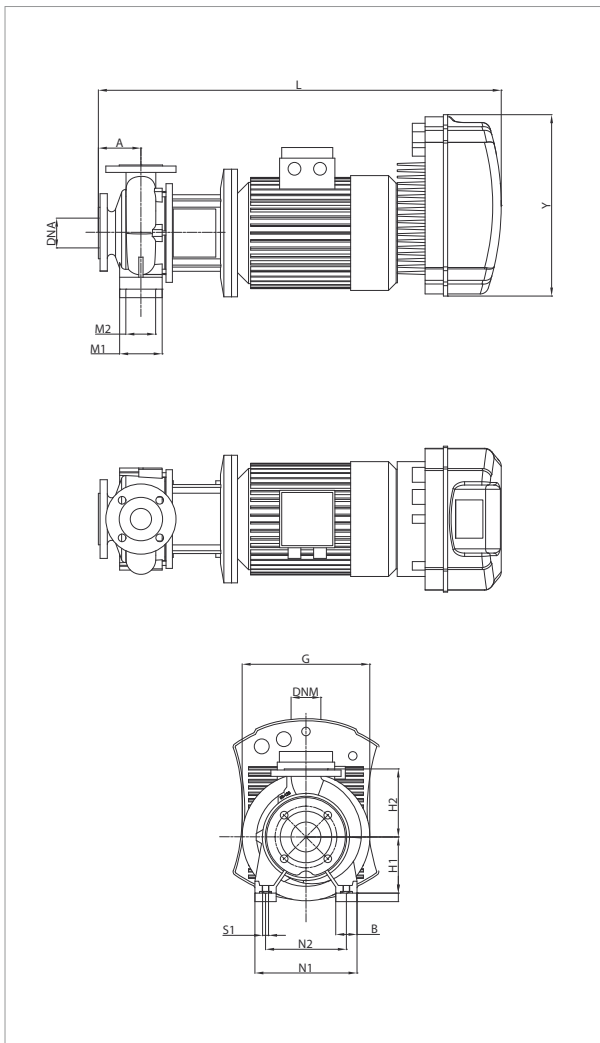

Более подробная информация о гидравлическом КПД приведена на стр. 241. Кривые производительности основаны на значениях кинематической вязкости = 1 мм²/с и плотности, равной 1000 кг/м³. Погрешность кривых соответствует IEC 9906.

МОДЕЛЬ	МОДЕЛЬ MCE	ВХОД ПИТАНИЯ 50 Гц	P2 НОМИНАЛЬНАЯ		In A
			кВт	Л.С.	
NKP-GE 65-125/127/A/BAQE/5.5/2 T MCE55/C-P	MCE55/C – MCE55/P	3 x 400 -B	5,50	7,5	12,8
NKP-GE 65-125/137/A/BAQE/7.5/2 T MCE110/C-P	MCE110/C – MCE110/P	3 x 400 -B	7,50	10,0	17,4

МОДЕЛЬ	A	B	G	H1	H2	L	M1	M2	N1	N2	S1	X	Y	РАЗМЕРЫ УПАКОВКИ			ВЕС кг
														L/A	L/B	H	
NKP-GE 65-125/127/A/BAQE/5.5/2 T MCE55/C-P	100	65	300	160	180	903	125	95	280	212	M10	100	353	1100	550	620	122
NKP-GE 65-125/137/A/BAQE/7.5/2 T MCE110/C-P	100	65	300	160	180	953	125	95	280	212	M10	100	426	1100	550	620	131

NKP-GE 65-160 – СТАНДАРТИЗИРОВАННЫЕ МОНОБЛОЧНЫЕ ЦЕНТРОБЕЖНЫЕ НАСОСЫ С ЭЛЕКТРОННЫМ УПРАВЛЕНИЕМ С ИНВЕРТОРОМ ДЛЯ СИСТЕМ ЦИРКУЛЯЦИИ



Диапазон температур перекачиваемой жидкости: от -10 °C до +140 °C (MCE/C) – Максимальная температура окружающей среды: +40 °C
 ≅ 2900 1/мин

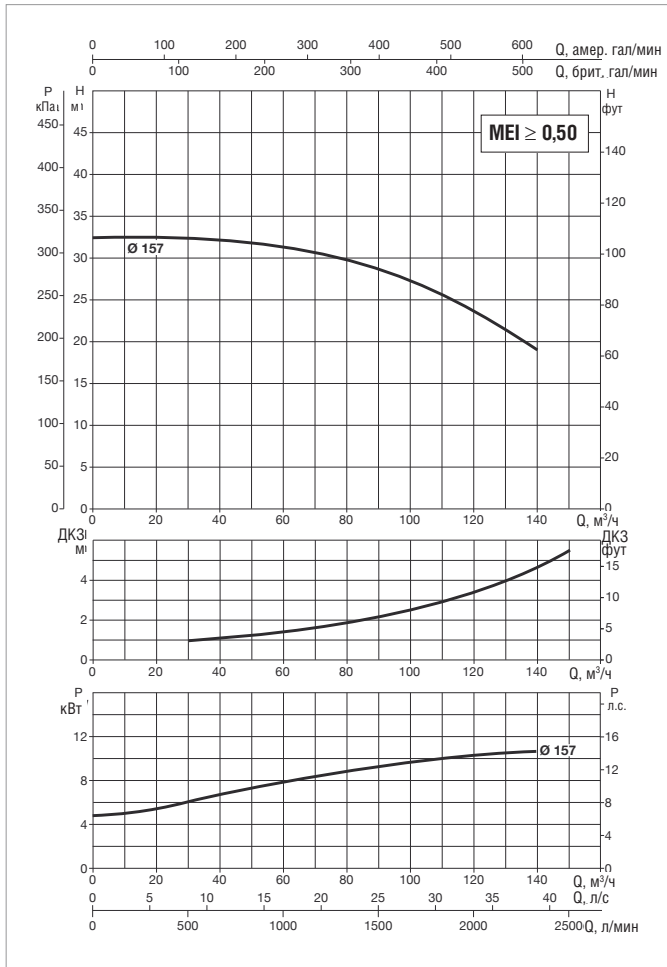
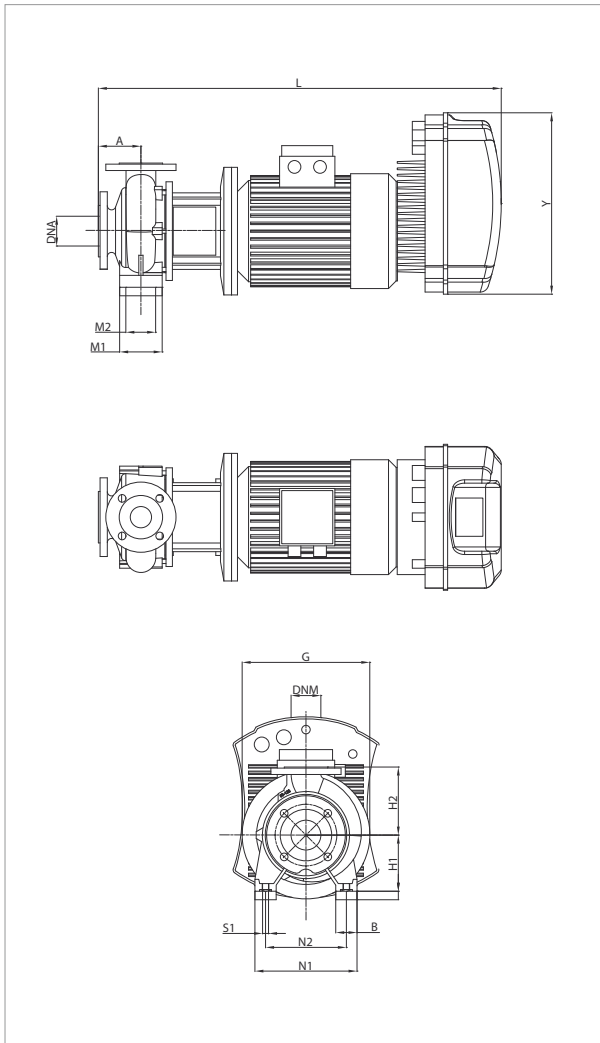

Более подробная информация о гидравлическом КПД приведена на стр. 241.
 Кривые производительности основаны на значениях кинематической вязкости = 1 мм²/с и плотности, равной 1000 кг/м³. Погрешность кривых соответствует IEC 9906.

МОДЕЛЬ	МОДЕЛЬ MCE	ВХОД ПИТАНИЯ 50 Гц	P2 НОМИНАЛЬНАЯ		In А
			кВт	Л.С.	
NKP-GE 65-160/157/A/BAQE/11/2 T MCE110/C	MCE110/C	3 x 400 -B	11,00	15,0	23,4

МОДЕЛЬ	A	B	G	H1	H2	L	M1	M2	N1	N2	S1	X	Y	РАЗМЕРЫ УПАКОВКИ			ВЕС кг
														L/A	L/B	H	
NKP-GE 65-160/157/A/BAQE/11/2 T MCE110/C	100	67	350	160	200	1053	-	-	314	254	M12	100	426	1100	550	620	202

NKP-GE 65-160 – СТАНДАРТИЗИРОВАННЫЕ МОНОБЛОЧНЫЕ ЦЕНТРОБЕЖНЫЕ НАСОСЫ С ЭЛЕКТРОННЫМ УПРАВЛЕНИЕМ С ИНВЕРТОРОМ ДЛЯ СИСТЕМ ПОВЫШЕНИЯ ДАВЛЕНИЯ



Диапазон температур перекачиваемой жидкости: от -10 °С до +80 °С (MCE/P) – Максимальная температура окружающей среды: +40 °С
 ≈ 2900 1/мин

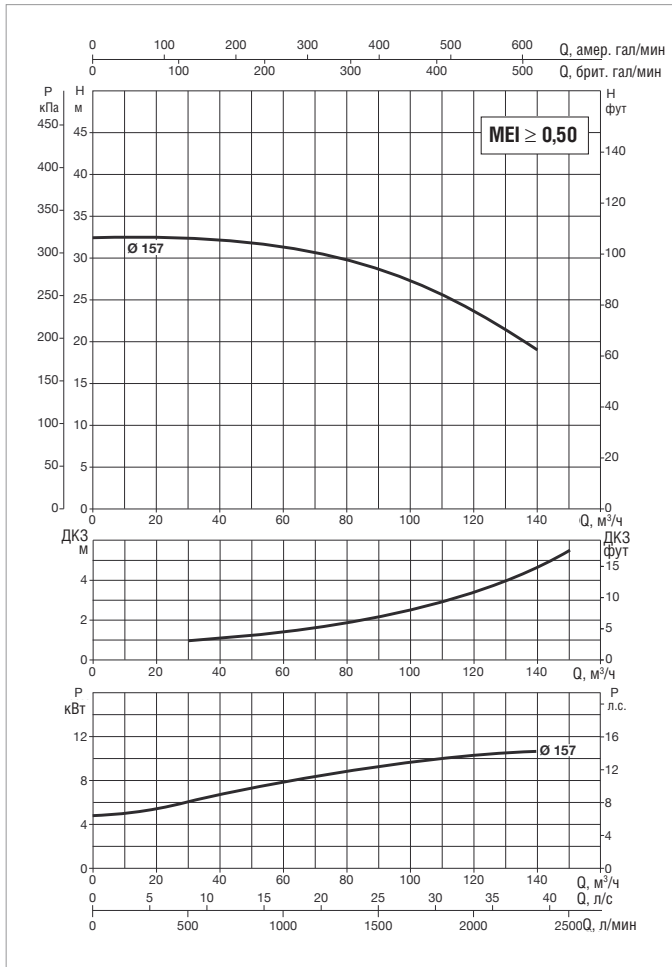
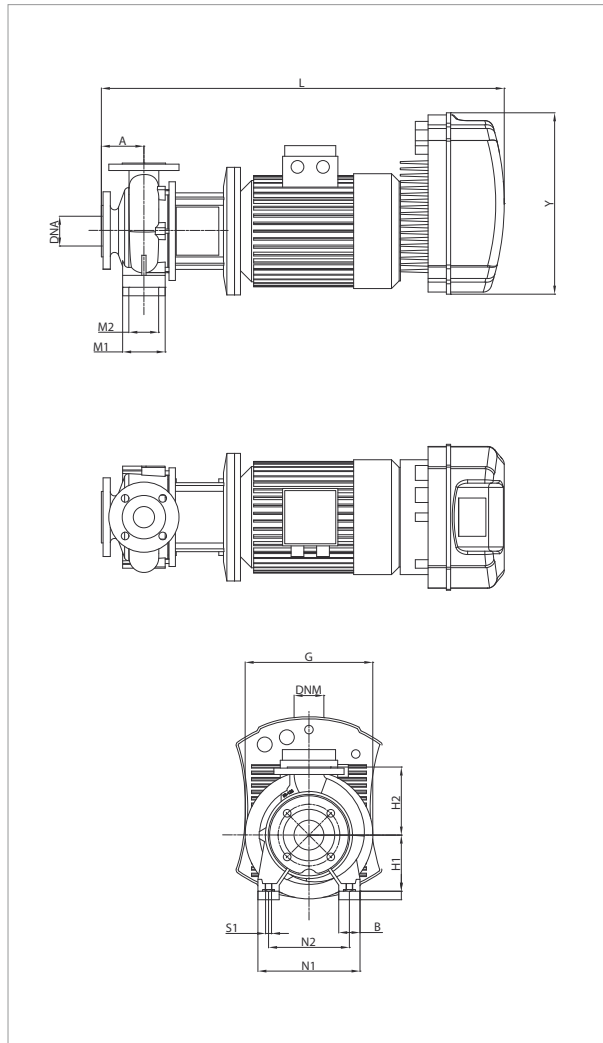

Более подробная информация о гидравлическом КПД приведена на стр. 241. Кривые производительности основаны на значениях кинематической вязкости = 1 мм²/с и плотности, равной 1000 кг/м³. Погрешность кривых соответствует IEC 9906.

МОДЕЛЬ	МОДЕЛЬ MCE	ВХОД ПИТАНИЯ 50 Гц	P2 НОМИНАЛЬНАЯ		In А
			кВт	Л.С.	
NKP-GE65-160/157/A/BAQE/11/2MCE150/P	MCE150/P	3 x 400 -B	11,00	15,0	23,44

МОДЕЛЬ	A	B	G	H1	H2	L	M1	M2	N1	N2	S1	X	Y	РАЗМЕРЫ УПАКОВКИ			ВЕС кг
														L/A	L/B	H	
NKP-GE65-160/157/A/BAQE/11/2MCE150/P	100	67	350	160	200	1098	-	-	314	254	M12	100	426	1386	526	676	202

NKP-GE 65-160 – СТАНДАРТИЗИРОВАННЫЕ МОНОБЛОЧНЫЕ ЦЕНТРОБЕЖНЫЕ НАСОСЫ С ЭЛЕКТРОННЫМ УПРАВЛЕНИЕМ С ИНВЕРТОРОМ ДЛЯ СИСТЕМ ЦИРКУЛЯЦИИ ИЛИ ПОВЫШЕНИЯ ДАВЛЕНИЯ



Диапазон температур перекачиваемой жидкости: от -10 °С до +140 °С (MCE/C) – от -10 °С до +80 °С (MCE/P) – Максимальная температура окружающей среды: +40 °С

≈ 2900 1/мин

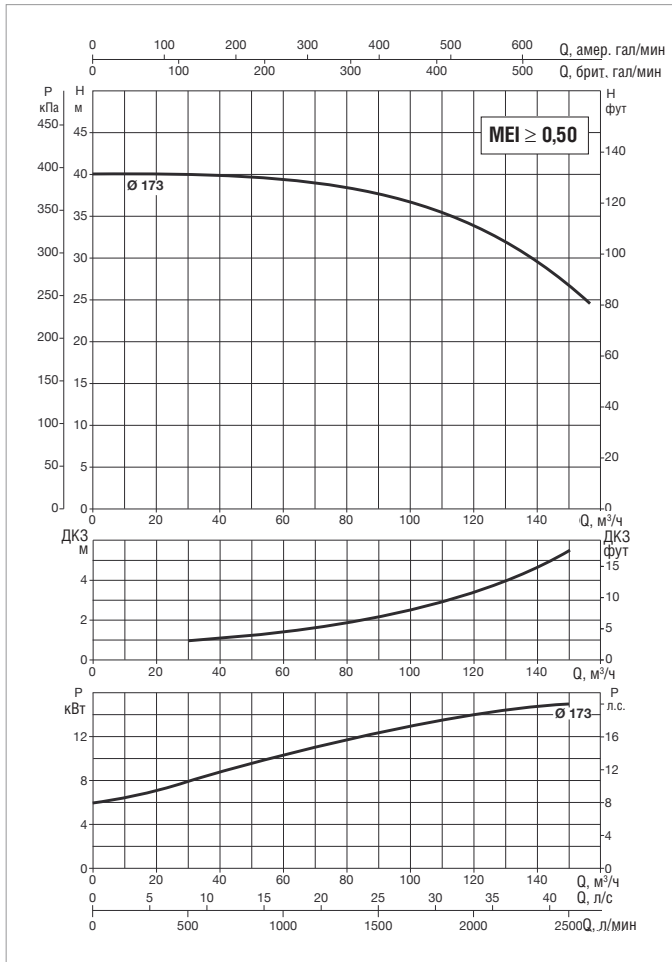
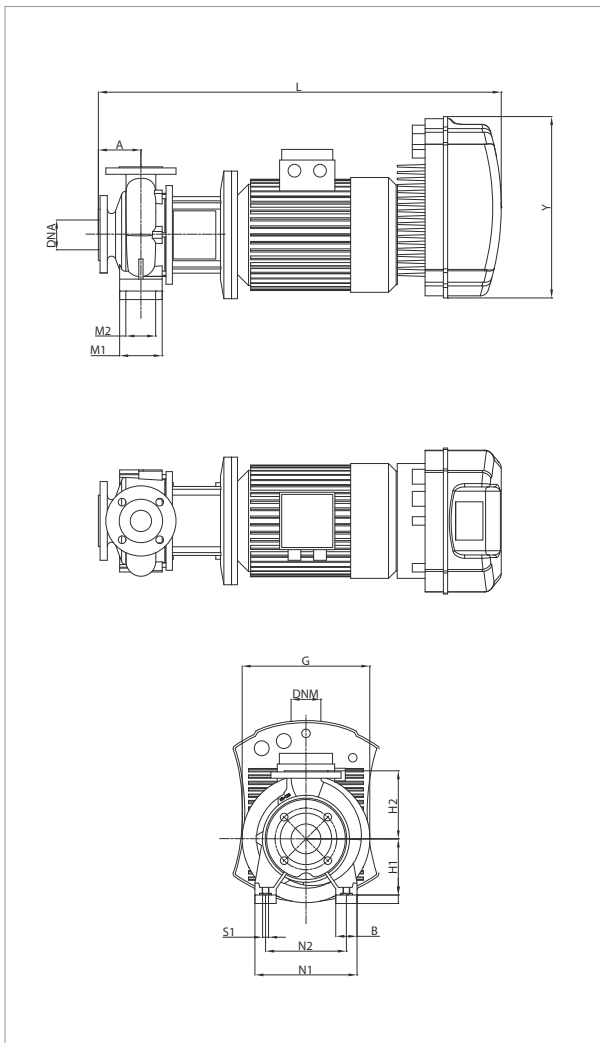

Более подробная информация о гидравлическом КПД приведена на стр. 241. Кривые производительности основаны на значениях кинематической вязкости = 1 мм²/с и плотности, равной 1000 кг/м³. Погрешность кривых соответствует IEC 9906.

МОДЕЛЬ	МОДЕЛЬ MCE	ВХОД ПИТАНИЯ 50 Гц	P2 НОМИНАЛЬНАЯ		In А
			кВт	Л.С.	
NKP-GE 65-160/173/A/BAQE/15/2 T MCE150/C-P	MCE150/C – MCE150/P	3 x 400 -В	15,00	20,0	33,5

МОДЕЛЬ	A	B	G	H1	H2	L	M1	M2	N1	N2	S1	X	Y	РАЗМЕРЫ УПАКОВКИ			ВЕС кг
														L/A	L/B	H	
NKP-GE 65-160/173/A/BAQE/15/2 T MCE150/C-P	100	67	350	160	200	1053	-	-	314	254	M12	100	426	1100	550	620	212

NKP-GE 80-160 – СТАНДАРТИЗИРОВАННЫЕ МОНОБЛОЧНЫЕ ЦЕНТРОБЕЖНЫЕ НАСОСЫ С ЭЛЕКТРОННЫМ УПРАВЛЕНИЕМ С ИНВЕРТОРОМ ДЛЯ СИСТЕМ ЦИРКУЛЯЦИИ



Диапазон температур перекачиваемой жидкости: от -10 °C до +140 °C (MCE/C) – Максимальная температура окружающей среды: +40 °C
 ≅ 2900 1/мин

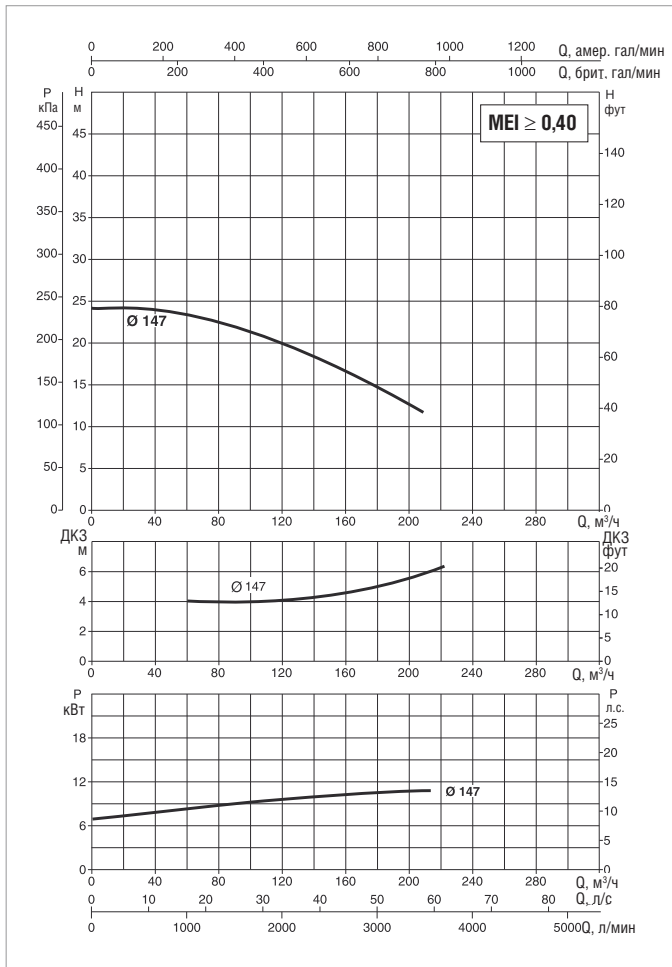
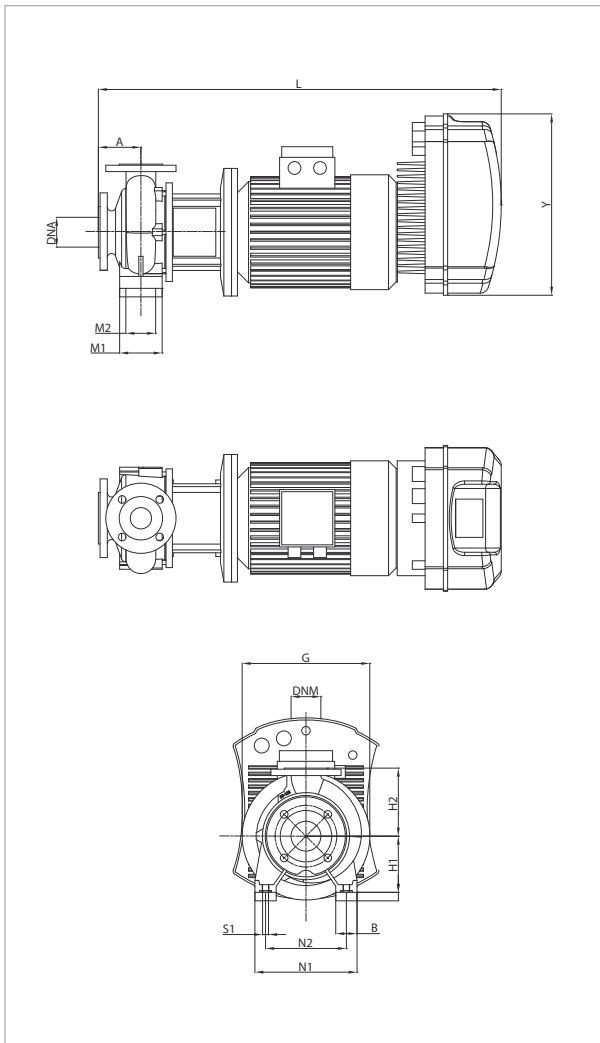

Более подробная информация о гидравлическом КПД приведена на стр. 241.
 Кривые производительности основаны на значениях кинематической вязкости = 1 мм²/с и плотности, равной 1000 кг/м³. Погрешность кривых соответствует IEC 9906.

МОДЕЛЬ	МОДЕЛЬ MCE	ВХОД ПИТАНИЯ 50 Гц	P2 НОМИНАЛЬНАЯ		In А
			кВт	Л.С.	
NKP-GE 80-160/147-127/A/BAQE/11/2 T MCE110/C	MCE110/C	3 x 400 -B	11,00	15,0	24,1

МОДЕЛЬ	A	B	G	H1	H2	L	M1	M2	N1	N2	S1	X	Y	РАЗМЕРЫ УПАКОВКИ			ВЕС кг
														L/A	L/B	H	
NKP-GE 80-160/147-127/A/BAQE/11/2 T MCE110/C	125	67	350	160	225	1078	-	-	314	254	M12	140	426	1360	500	530	215

NKP-GE 80-160 – СТАНДАРТИЗИРОВАННЫЕ МОНОБЛОЧНЫЕ ЦЕНТРОБЕЖНЫЕ НАСОСЫ С ЭЛЕКТРОННЫМ УПРАВЛЕНИЕМ С ИНВЕРТОРОМ ДЛЯ СИСТЕМ ПОВЫШЕНИЯ ДАВЛЕНИЯ



Диапазон температур перекачиваемой жидкости: от -10 °C до +80 °C (MCE/P) – Максимальная температура окружающей среды: +40 °C
 ≅ 2900 1/мин

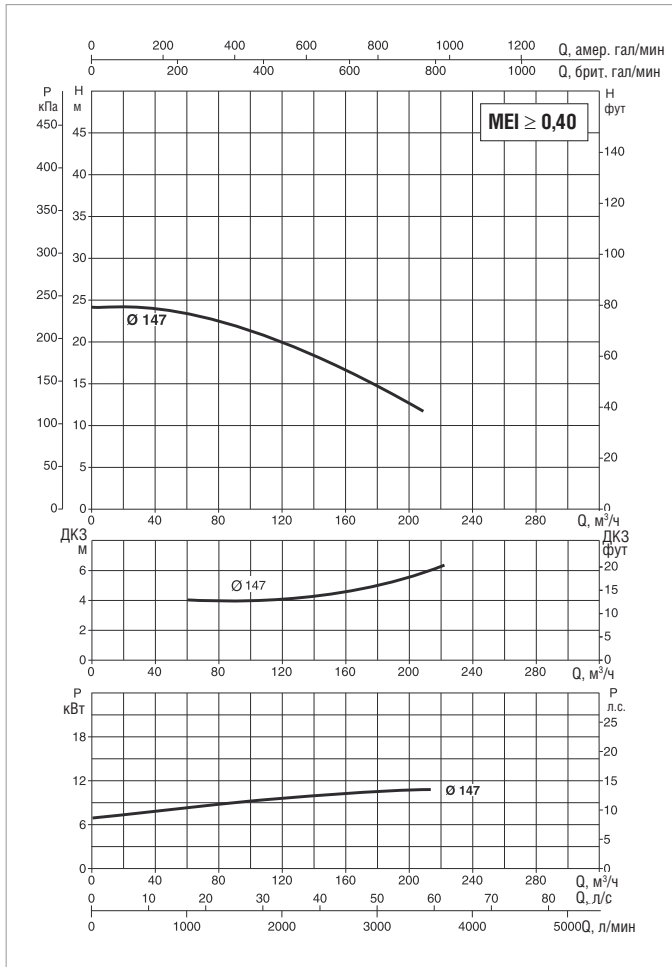
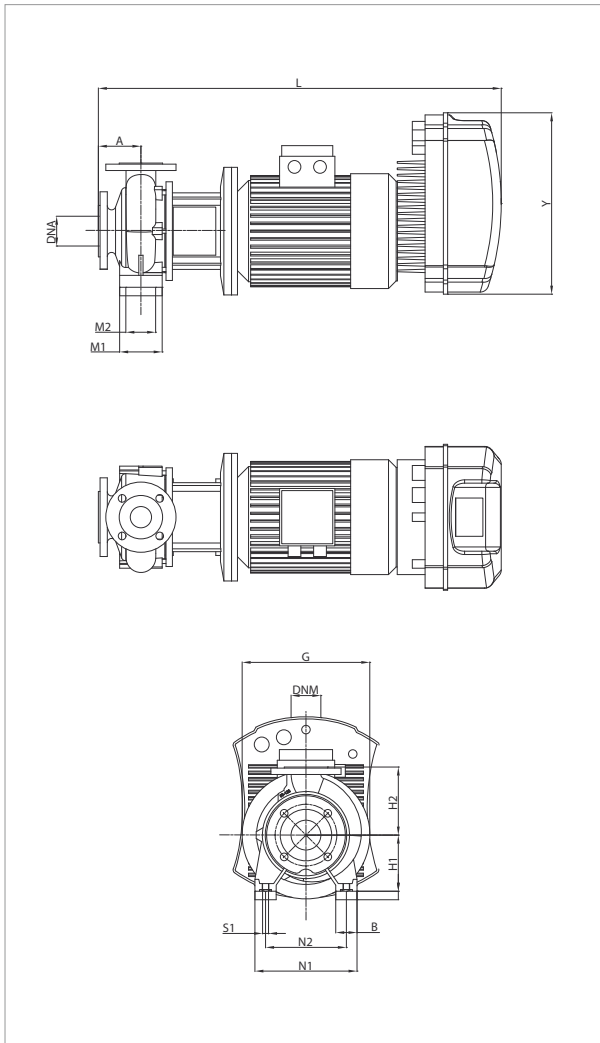

Более подробная информация о гидравлическом КПД приведена на стр. 241.
 Кривые производительности основаны на значениях кинематической вязкости = 1 мм²/с и плотности, равной 1000 кг/м³. Погрешность кривых соответствует IEC 9906.

МОДЕЛЬ	МОДЕЛЬ MCE	ВХОД ПИТАНИЯ 50 Гц	P2 НОМИНАЛЬНАЯ		In А
			кВт	Л.С.	
NKP-GE80-160/147-127/A/BAQE/11/2MCE150/P	MCE150/P	3 x 400 -B	11,00	15,0	24,09

МОДЕЛЬ	A	B	G	H1	H2	L	M1	M2	N1	N2	S1	X	Y	РАЗМЕРЫ УПАКОВКИ			ВЕС кг
														L/A	L/B	H	
NKP-GE80-160/147-127/A/BAQE/11/2MCE150/P	125	67	350	160	225	1123	-	-	314	254	M12	140	426	1386	526	676	215

NKP-GE 80-160 – СТАНДАРТИЗИРОВАННЫЕ МОНОБЛОЧНЫЕ ЦЕНТРОБЕЖНЫЕ НАСОСЫ С ЭЛЕКТРОННЫМ УПРАВЛЕНИЕМ С ИНВЕРТОРОМ ДЛЯ СИСТЕМ ЦИРКУЛЯЦИИ



Диапазон температур перекачиваемой жидкости: от -10 °C до +140 °C (MCE/C) – Максимальная температура окружающей среды: +40 °C
 ≅ 2900 1/мин

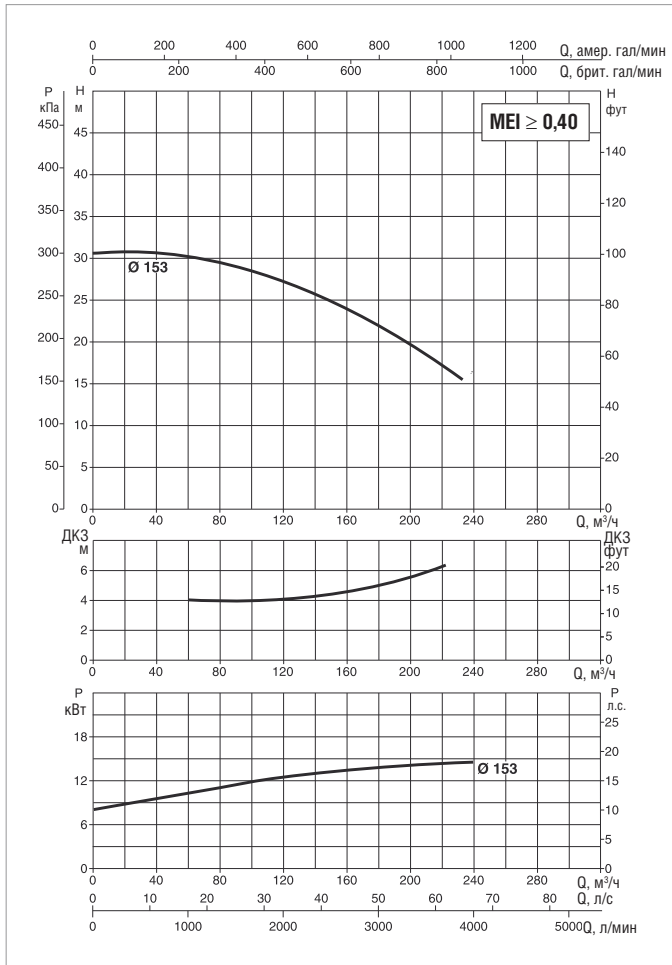
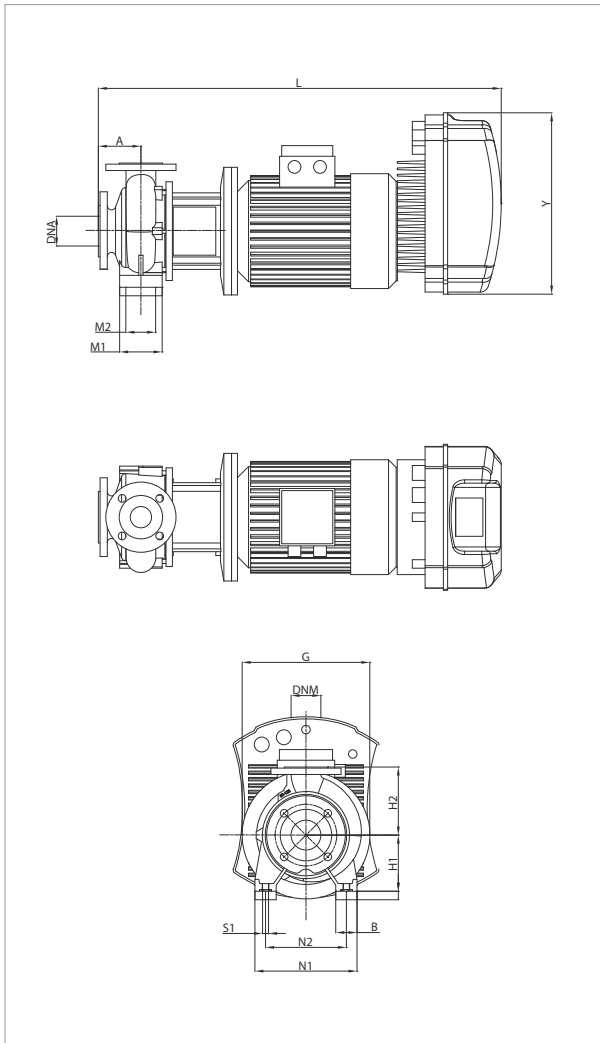

Более подробная информация о гидравлическом КПД приведена на стр. 241. Кривые производительности основаны на значениях кинематической вязкости = 1 мм²/с и плотности, равной 1000 кг/м³. Погрешность кривых соответствует IEC 9906.

МОДЕЛЬ	МОДЕЛЬ MCE	ВХОД ПИТАНИЯ 50 Гц	P2 НОМИНАЛЬНАЯ		In А
			кВт	Л.С.	
NKP-GE 80-160/153/A/BAQE/15/2 T MCE150/C	MCE150/C	3 x 400 -B	15,00	20,0	32,6

МОДЕЛЬ	A	B	G	H1	H2	L	M1	M2	N1	N2	S1	X	Y	РАЗМЕРЫ УПАКОВКИ			ВЕС кг
														L/A	L/B	H	
NKP-GE 80-160/153/A/BAQE/15/2 T MCE150/C	125	67	350	160	225	1078	-	-	314	254	M12	140	426	1360	500	530	221