

JET 151-251-200-300

ЭЛЕКТРИЧЕСКИЕ САМОВСАСЫВАЮЩИЕ ЦЕНТРОБЕЖНЫЕ НАСОСЫ

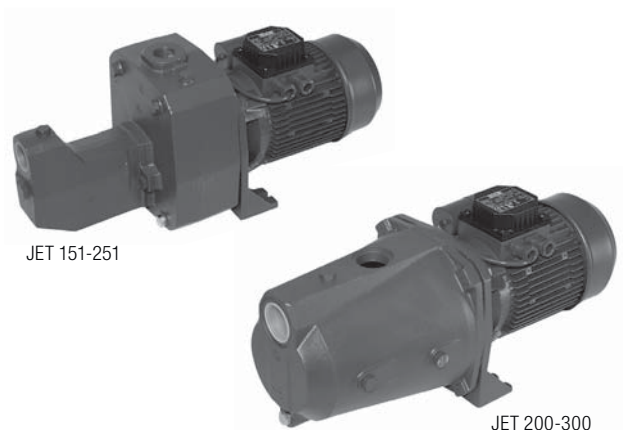

ТЕХНИЧЕСКИЕ ХАРАКТЕРИСТИКИ

Рабочий диапазон:

от 0,4 до 10,5 м³/ч с напором до 62 метров.

Требования к качеству жидкости: жидкость должна быть чистой, свободной от твердых или абразивных загрязнений, невязкой, неагрессивной, некристаллизованной и химически нейтральной, иметь свойства, близкие к свойствам воды.

Температурный диапазон жидкости:

для бытового применения: от 0 °С до +35 °С (EN 60335-2-41);
для прочих применений: от 0 °С до +40 °С.

Максимальная температура окружающей среды: +40 °С.

Максимальное рабочее давление: 8 бар (800 кПа).

Монтаж: стационарный, в горизонтальном положении.

Специальные варианты исполнения по запросу: отличающиеся значения частоты и/или напряжения.

Класс защиты электродвигателя: IP 44.

Класс защиты контактной группы: IP 55.

Класс изоляции: F.

Стандартное входное напряжение: однофазное 220/240 В – 50 Гц;
трехфазное 230/400 В – 50 Гц.

ОБЛАСТИ ПРИМЕНЕНИЯ

Самовсасывающий центробежный насос, обладающий высокой мощностью всасывания даже при наличии пузырьков воздуха.

Подходит для перекачивания воды с низким уровнем песчаных примесей.

В основном используется в бытовых установках водоснабжения.

Подходит для небольших ферм и садовых хозяйств, мелких промышленных предприятий, а также для систем, требующих самовсасывания.

КОНСТРУКТИВНЫЕ ОСОБЕННОСТИ НАСОСА

Опора электродвигателя и корпус насоса: чугун.

Рабочее колесо, диффузор, трубка Вентури и защита от песка: технополимер.

Версии JET 151 и 251 оснащены двойным рабочим колесом.

Регулировочное кольцо: нержавеющая сталь.

Торцевое уплотнение: углеродит/керамика.

КОНСТРУКТИВНЫЕ ОСОБЕННОСТИ ЭЛЕКТРОДВИГАТЕЛЯ

Асинхронного типа, закрытый, с внешним воздушным охлаждением.

Для обеспечения низкого уровня шума и длительного срока эксплуатации ротор установлен на шарикоподшипниках увеличенного размера с постоянной консистентной смазкой.

Встроенный тепловой выключатель и защита от перегрузки по току, конденсатор постоянно включен в однофазном исполнении.

Для защиты трехфазного электродвигателя следует обеспечить защиту от перегрузки, соответствующую действующим нормам.

Изготовлено в соответствии с CEI 2-3 и CEI 61-69 (EN 60335-2-41).

JET 151-251-200-300

ЭЛЕКТРИЧЕСКИЕ САМОВСАСЫВАЮЩИЕ ЦЕНТРОБЕЖНЫЕ НАСОСЫ

МАТЕРИАЛЫ

№	КОМПОНЕНТЫ*	МАТЕРИАЛЫ
1	КОРПУС НАСОСА	ЧУГУН G.JL 200 UNI EN 1561
3	РАМА	ЧУГУН G.JL 200 UNI EN 1561
4	РАБОЧЕЕ КОЛЕСО	PPG-GF 20 (Noryl™)
7	ВАЛ С РОТОРОМ	НЕРЖАВЕЮЩАЯ СТАЛЬ AISI 303 X8CrNiS18-9 UNI EN 10088 (UNI 6900: 71)
8-9	СОПЛОВАЯ ГРУППА ВЕНТУРИ	PPG-GF 20 (Noryl™)
16	ТОРЦЕВОЕ УПЛОТНЕНИЕ	УГЛЕГРАФИТ/КЕРАМИКА
28	О-ОБРАЗНАЯ УПЛОТНИТЕЛЬНАЯ ПРОКЛАДКА	РЕЗИНОВАЯ СМЕСЬ НА ОСНОВЕ БУТАДИЕН-НИТРИЛЬНОГО КАУЧУКА

* В контакте с жидкостью

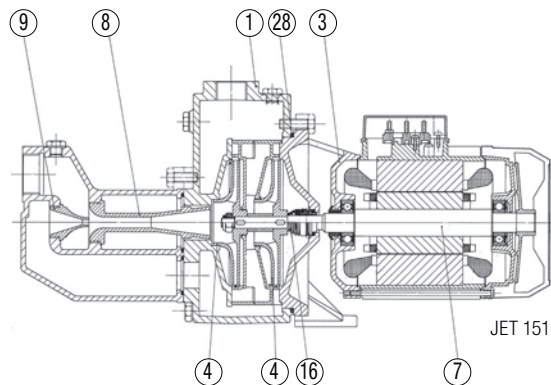

JET 151

МАТЕРИАЛЫ

№	КОМПОНЕНТЫ*	МАТЕРИАЛЫ
1	КОРПУС НАСОСА	ЧУГУН G.JL 200 UNI EN 1561
3	РАМА	ЧУГУН G.JL 200 UNI EN 1561
4	РАБОЧЕЕ КОЛЕСО	PPG-GF 20 (Noryl™)
7	ВАЛ С РОТОРОМ	НЕРЖАВЕЮЩАЯ СТАЛЬ AISI 303 X8CrNiS18-9 UNI EN 10088 (UNI 6900: 71)
8-9	СОПЛОВАЯ ГРУППА ВЕНТУРИ	PPG-GF 20 (Noryl™)
16	ТОРЦЕВОЕ УПЛОТНЕНИЕ	УГЛЕГРАФИТ/КЕРАМИКА
28	О-ОБРАЗНАЯ УПЛОТНИТЕЛЬНАЯ ПРОКЛАДКА	РЕЗИНОВАЯ СМЕСЬ НА ОСНОВЕ БУТАДИЕН-НИТРИЛЬНОГО КАУЧУКА

* В контакте с жидкостью

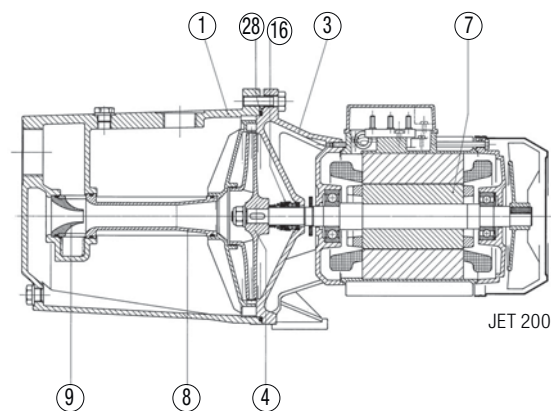

JET 200

JET 151-251-200-300

ЭЛЕКТРИЧЕСКИЕ САМОВСАСЫВАЮЩИЕ ЦЕНТРОБЕЖНЫЕ НАСОСЫ

РАБОЧИЙ ДИАПАЗОН

Кривые рабочих характеристик зависят от значений кинематической вязкости = 1 мм²/с и плотности, эквивалентной 1000 кг/м³. Допуск кривой соответствует ISO 9906.

ТАБЛИЦА ВЫБОРА ГРАФИКОВ



ТАБЛИЦА ВЫБОРА – JET 151-251-200-300

МОДЕЛЬ	Q = м ³ /ч	0	0,6	1,2	1,8	2,4	3,0	3,6	4,2	4,8	6	7,2	9	9,6	10,5
	Q = л/МИН	0	10	20	30	40	50	60	70	80	100	120	150	160	175
JET 151 M	Высота (М)	61	58,2	56	53	50	46	43	36						
JET 151 T		61	58,2	56	53	50	46	43	36						
JET 251 M		62	60	58	56	54	51	48,5	46	43,5	39	34,2			
JET 251 T		62	60	58	56	54	51	48,5	46	43,5	39	34,2			
JET 200 M		41			37,5	36,5	35,2	34	33	31,8	29,5	27,2	24	22,8	21,3
JET 200 T		41			37,5	36,5	35,2	34	33	31,8	29,5	27,2	24	22,8	21,3
JET 300 M		51			48	47	46	44,5	43	42	40	37	33	32	29
JET 300 T		51			48	47	46	44,5	43	42	40	37	33	32	29

JET 151 – ЭЛЕКТРИЧЕСКИЕ САМОВСАСЫВАЮЩИЕ ЦЕНТРОБЕЖНЫЕ НАСОСЫ ДЛЯ БЫТОВОГО ВОДОСНАБЖЕНИЯ

Температурный диапазон перекачиваемой жидкости: от 0 °С до +35 °С – максимальная температура окружающей среды: +40 °С

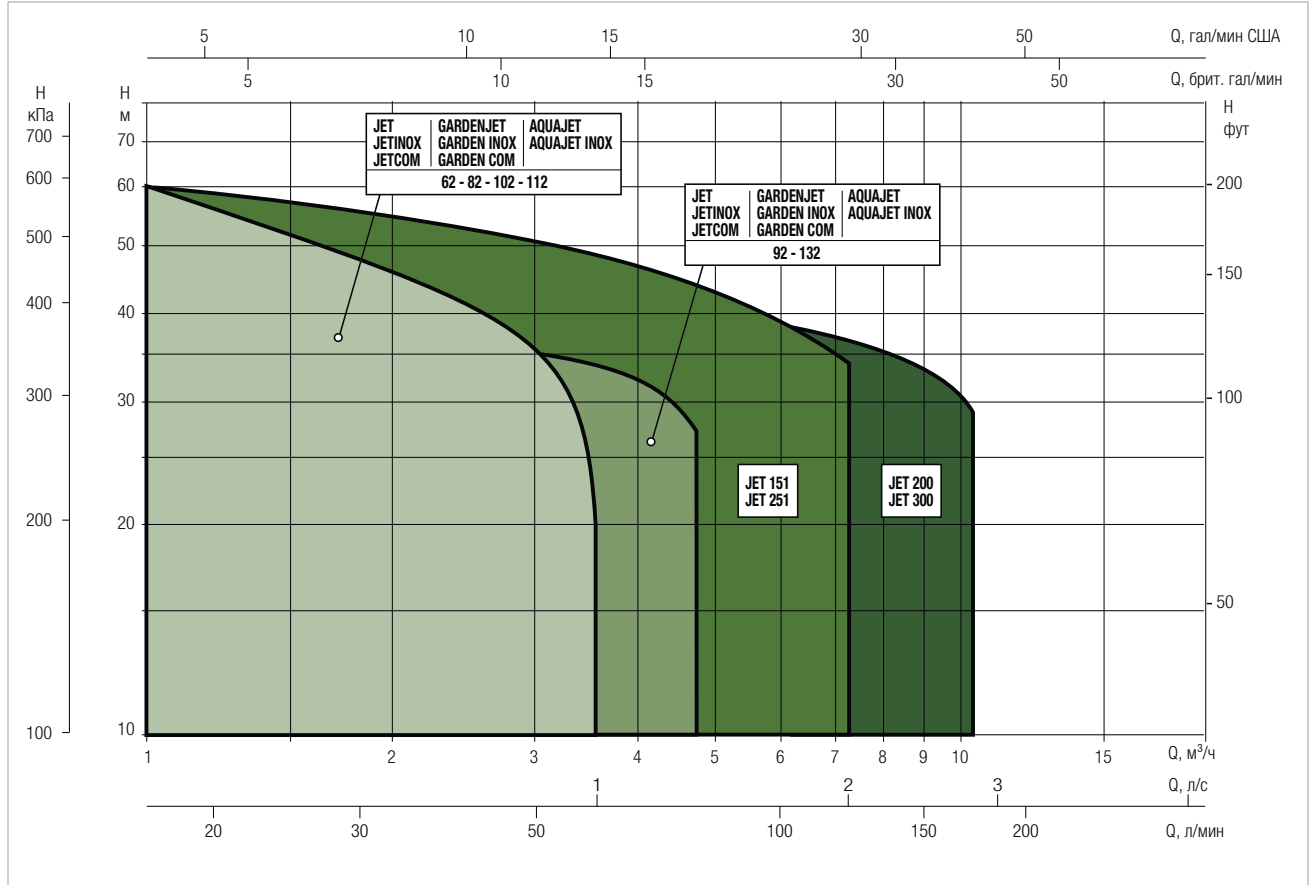
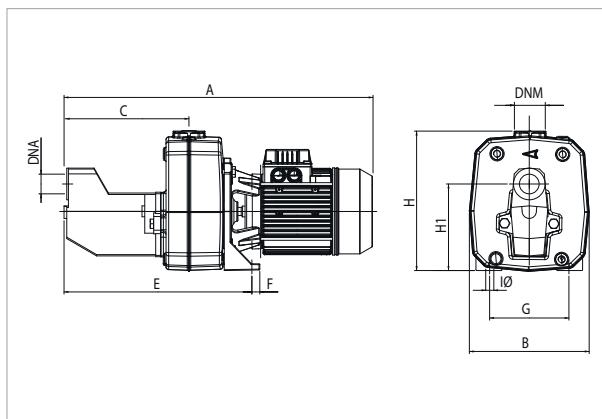
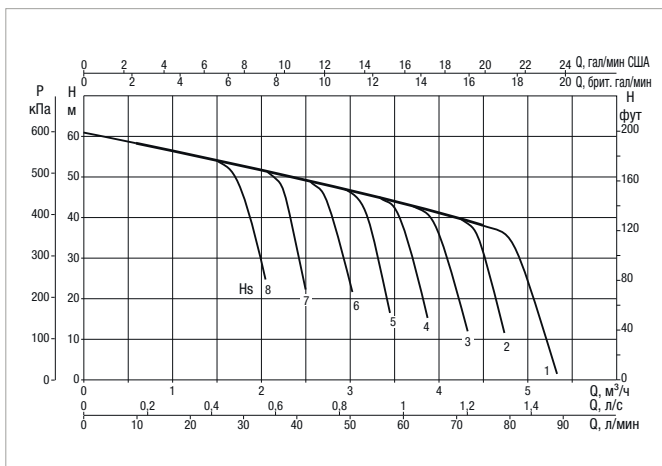
Кривые рабочих характеристик зависят от значений кинематической вязкости = 1 мм²/с и плотности, эквивалентной 1000 кг/м³. Допуск кривой соответствует ISO 9906.

МОДЕЛЬ	ЭЛЕКТРИЧЕСКИЕ ХАРАКТЕРИСТИКИ						
	ЭЛЕКТРОПИТАНИЕ 50 Гц	P1 МАКС., кВт	P2 НОМИНАЛЬНАЯ МОЩНОСТЬ		Номинальный ток, А	КОНДЕНСАТОР	
			кВт	л. с.			мкФ
JET 151 M	1x220-240 В ~	1,6	1,1	1,5	7,2	31,5	450
JET 151 T	3x230-400 В ~	1,6	1,1	1,5	5,2-3	-	-

МОДЕЛЬ	A	B	C	E	F	G	I Ø	H	H1	DNA GAS	DNM GAS	РАЗМЕРЫ УПАКОВКИ			ОБЪЕМ, куб. м	ВЕС БРУТТО, кг
												ДЛИНА	ШИРИНА	ВЫСОТА		
JET 151	558	210	221	350	20	145	11	255	158	1 1/4"	1"	612	248	279	0,042	31

JET 251 – ЭЛЕКТРИЧЕСКИЕ САМОВСАСЫВАЮЩИЕ ЦЕНТРОБЕЖНЫЕ НАСОСЫ ДЛЯ БЫТОВОГО ВОДОСНАБЖЕНИЯ

Температурный диапазон перекачиваемой жидкости: от 0 °С до +35 °С – максимальная температура окружающей среды: +40 °С

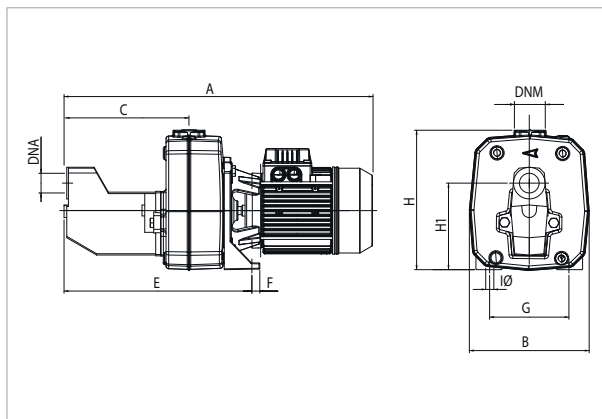
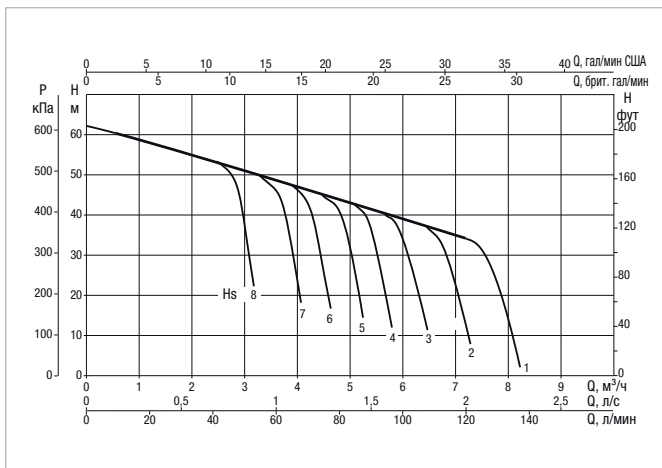
Кривые рабочих характеристик зависят от значений кинематической вязкости = 1 мм²/с и плотности, эквивалентной 1000 кг/м³. Допуск кривой соответствует ISO 9906.

МОДЕЛЬ	ЭЛЕКТРИЧЕСКИЕ ХАРАКТЕРИСТИКИ						
	ЭЛЕКТРОПИТАНИЕ 50 Гц	P1 МАКС., кВт	P2 НОМИНАЛЬНАЯ МОЩНОСТЬ		Номинальный ток, А	КОНДЕНСАТОР	
			кВт	л. с.			мкФ
JET 251 M	1x220-240 В ~	2	1,85	2,5	10	40	450
JET 251 T	3x230-400 В ~	2	1,85	2,5	6,9-4	-	-

МОДЕЛЬ	A	B	C	E	F	G	I Ø	H	H1	DNA GAS	DNM GAS	РАЗМЕРЫ УПАКОВКИ			ОБЪЕМ, куб. м	ВЕС БРУТТО, кг
												ДЛИНА	ШИРИНА	ВЫСОТА		
JET 251 M	632	210	221	350	20	145	11	255	158	1 1/2" G	1" G	657	248	279	0,045	35
JET 251 T	558	210	221	350	20	145	11	255	158	1 1/4" G	1" G	612	248	279	0,042	31

JET 200 – ЭЛЕКТРИЧЕСКИЕ САМОВСАСЫВАЮЩИЕ ЦЕНТРОБЕЖНЫЕ НАСОСЫ ДЛЯ БЫТОВОГО ВОДОСНАБЖЕНИЯ

Температурный диапазон перекачиваемой жидкости: от 0 °С до +35 °С – максимальная температура окружающей среды: +40 °С

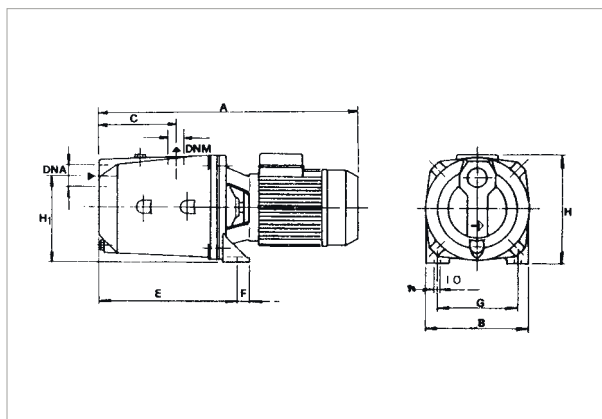

Кривые рабочих характеристик зависят от значений кинематической вязкости = 1 мм²/с и плотности, эквивалентной 1000 кг/м³. Допуск кривой соответствует ISO 9906.

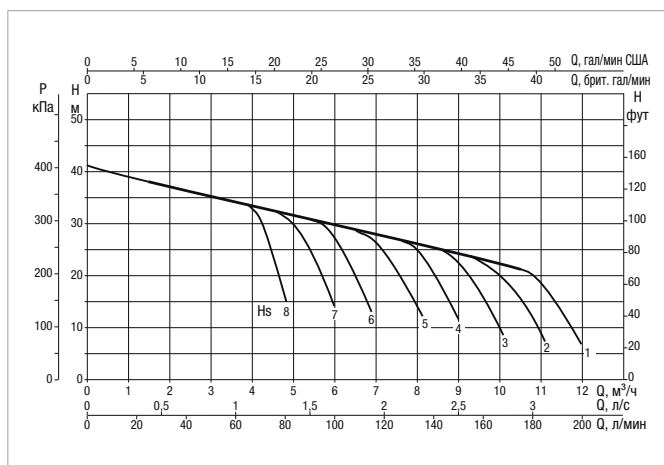

МОДЕЛЬ	ЭЛЕКТРИЧЕСКИЕ ХАРАКТЕРИСТИКИ						
	ЭЛЕКТРОПИТАНИЕ 50 Гц	P1 МАКС., кВт	P2 НОМИНАЛЬНАЯ МОЩНОСТЬ		Номинальный ток, А	КОНДЕНСАТОР	
			кВт	л. с.		мкФ	Объем конденсатора
JET 200 M	1x220-240 В ~	2,0	1,5	2	9	31,5	450
JET 200 T	3x230-400 В ~	2,0	1,5	2	6,8-3,9	-	-

МОДЕЛЬ	A	B	C	E	F	G	I Ø	H	H1	DNA GAS	DNM GAS	РАЗМЕРЫ УПАКОВКИ			ОБЪЕМ, куб. м	ВЕС БРУТТО, кг
												ДЛИНА	ШИРИНА	ВЫСОТА		
JET 200	521	214	151	282	20	160	11	227	175	1/2"	1/4"	612	248	279	0,042	27

JET 300 – ЭЛЕКТРИЧЕСКИЕ САМОВСАСЫВАЮЩИЕ ЦЕНТРОБЕЖНЫЕ НАСОСЫ ДЛЯ БЫТОВОГО ВОДОСНАБЖЕНИЯ

Температурный диапазон перекачиваемой жидкости: от 0 °С до +35 °С – максимальная температура окружающей среды: +40 °С

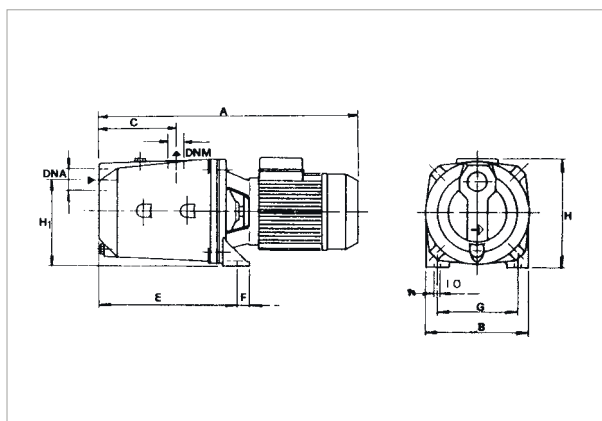

Кривые рабочих характеристик зависят от значений кинематической вязкости = 1 мм²/с и плотности, эквивалентной 1000 кг/м³. Допуск кривой соответствует ISO 9906.

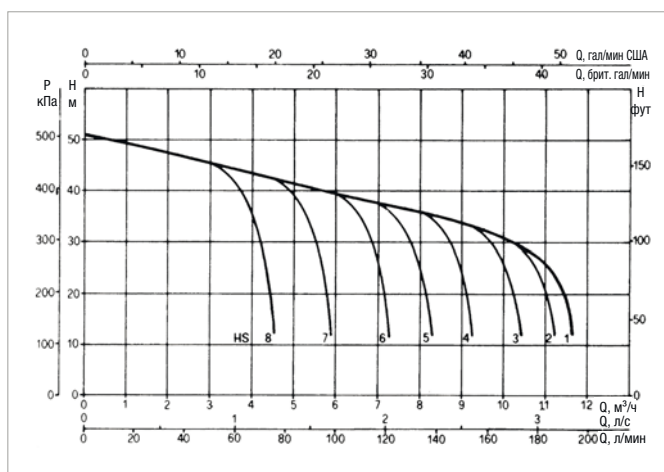

МОДЕЛЬ	ЭЛЕКТРИЧЕСКИЕ ХАРАКТЕРИСТИКИ						
	ЭЛЕКТРОПИТАНИЕ 50 Гц	P1 МАКС., кВт	P2 НОМИНАЛЬНАЯ МОЩНОСТЬ		Номинальный ток, А	КОНДЕНСАТОР	
			кВт	л. с.		мкФ	Объем конденсатора
JET 300 M	1x220-240 В ~	2,7	2,2	3	12	40	450
JET 300 T	3x230-400 В ~	2,7	2,2	3	8,5-4,9	-	-

МОДЕЛЬ	A	B	C	E	F	G	I Ø	H	H1	DNA GAS	DNM GAS	РАЗМЕРЫ УПАКОВКИ			ОБЪЕМ, куб. м	ВЕС БРУТТО, кг
												ДЛИНА	ШИРИНА	ВЫСОТА		
JET 300 M	521	214	151	282	20	160	11	235	175	1/2"	1/4"	612	248	279	0,045	31,5
JET 300 T	595	214	151	282	20	160	11	227	175	1/2"	1/4"	657	248	279	0,042	30